



CITROËN

C3

GUIA DE UTILIZAÇÃO



Acesso ao Manual

O Manual do seu veículo está disponível no site da **CITROËN**, na seção **SERVIÇOS E PEÇAS** no seguinte endereço:

www.citroen.com.br/servicos-e-pecas/manuais.html

Selecione:

- o veículo
- a edição de impressão do seu manual correspondente ao ano do modelo do seu veículo.

A relação de rede de concessionárias CITROËN está disponível no site, no seguinte endereço:

www.citroen.com.br/citroen-e-voce/concessionarias-citroen.html

Estas instruções apresentam todos os equipamentos disponíveis. Cada modelo comercializado utiliza apenas uma parte dos equipamentos indicados, em função dos níveis de acabamento, das versões e das características próprias do país onde é comercializado. As descrições e imagens são fornecidas a título indicativo. A CITROËN se reserva o direito de alterar seus modelos e respectivos equipamentos a qualquer momento, sem que seja necessário um prévio aviso. Este manual é parte integrante do seu veículo. Conservá-lo em local previsto a fim de poder consultá-lo sempre que necessário. Entregue este manual ao novo proprietário em caso de venda do veículo.

As reproduções e traduções, mesmo que parciais, são proibidas sem autorização por escrito da CITROËN.

A leitura deste Manual é indispensável para garantir a melhor utilização do seu CITROËN. A rede CITROËN, composta exclusivamente por profissionais qualificados, está a sua disposição para responder a todas as suas questões. Nós desejamos a você uma boa viagem com o seu CITROËN.



Este veículo está conforme ao PROCONVE (Programa de controle da poluição atmosférica dos veículos automotores)

SERVIÇO DE ATENDIMENTO AO CLIENTE
0800 011 8088

PEUGEOT-CITROËN DO BRASIL LTDA.
Av. das Nações Unidas, 19707
Santo Amaro - SP
CEP 04795-100



9 TITRES DE CHAMPION
DU MONDE DES RALLIES
SEBASTIEN LOEB
CLASSEMENT PILOTES

8 TITRES DE CHAMPION
DU MONDE DES RALLIES
CITROËN
CLASSEMENT CONSTRUCTEURS





C3.04.2019
Português

Chamamos a sua atenção...

O seu veículo possui uma parte dos equipamentos mencionados neste documento, em função do nível de acabamento, da versão e das características próprias do país de comercialização.

A montagem de um equipamento ou de um acessório elétrico não referenciado pela CITROËN pode ocasionar uma avaria no sistema eletrônico do veículo. Tenha em atenção esta particularidade e entre em contato com um representante da marca CITROËN para conhecer a gama dos equipamentos ou acessórios referenciados.

A **CITROËN** apresenta, em todos os continentes, uma gama rica, que alia a tecnologia e espírito de inovação permanente, para uma abordagem moderna e criativa de mobilidade.

Agradecemos-lhe e o felicitamos pela sua escolha.

Ao volante do seu novo veículo, conhecer cada equipamento, cada comando ou regulagem, torna mais confortáveis e agradáveis as suas viagens.

Boa viagem!

Sumário

Conheça seu veículo		Acessos		Equipamentos Internos	
Conheça seu veículo	4	Chave com telecomando	31	Equipamentos dianteiros	46
Eco-Condução	6	Abertura do veículo	31	Para-sol	47
		Partida do veículo	32	Porta-luvas	47
		Substituição da bateria da chave	32	Porta-latas	47
		Vidros elétricos	34	Porta-objetos central	47
		Portas	36	Tomada 12V e USB	48
		Alarme	38	Tapetes	48
		Porta-malas	39	Arrumações do porta-malas	49
		Reservatório de combustível	40		
		Informações Motores Flex	41		
Controle de funcionamento		Visibilidade		Segurança das Crianças	
Painel de instrumentos	8	Comandos de iluminação	42	Generalidades sobre cadeiras para crianças	50
Lâmpadas-piloto	9	Luzes diurnas	42	Conselho para transporte de crianças	51
Indicadores	15	Luzes de neblina	43	Cadeiras de criança recomendadas	52
Reposição em zeros do indicador manutenção	16	Iluminação de acompanhamento	44	Instalação de cadeiras de crianças fixas	53
Odômetro diário	16	Comandos do limpa-vidros	44	Fixações ISOFIX	55
Relógio	17	Lava-vidro dianteiro	44	Cadeiras de criança ISOFIX recomendadas	56
Reostato de iluminação	17	Limpa-vidro traseiro	44	Instalação de cadeiras ISOFIX	58
Computador de Bordo	18	Luzes de teto	45	Segurança mecânica	59
Indicador de mudança de marchas (GSI)	19	Iluminação do porta-malas	45	Segurança elétrica	59
Conforto					
Ventilação	20				
Ar condicionado manual	22				
Desembaçamento do vidro traseiro	23				
Ar condicionado automático	24				
Desembaçamento do vidro traseiro	26				
Bancos dianteiros	27				
Ajuste do volante	28				
Banco traseiro	29				
Retrovisores	30				

7	Segurança	9	Verificações	11	Características técnicas
	Luzes de mudança de direção	60	Capô	81	Motores e caixas de marchas
	Sinal de emergência	60	Informações Motores Flex	82	Dimensões
	Buzina	60	Motor 1.2 PureTech Flex	83	Massas e cargas
	Sistemas de assistência à frenagem (ABS)	61	Motor VTi 120 Flex	83	Limites Máximos de Ruído
	Extintor	62	Controles	84	Valores para Controle de Emissão de Poluentes
	Cintos de segurança	62	Verificação dos níveis	85	Elementos de identificação
	Cintos de segurança traseiros	63	Informações importantes	87	Pneus e pressões
	Triângulo	63			
	Airbags	65			
8	Condução	10	Informações práticas	11	Sistemas de Áudio
	Conselhos de condução	68	Substituição de uma roda	88	Sistema Multimídia "Touch Screen"
	Partida / Parada do motor	68	Rodízio dos pneus	92	
	Caixa automática 6 marchas	70	Substituir uma lâmpada	93	
	Programas Sport e EcoDrive	72	Substituir um fusível	98	
	Liberção alavanca de marchas	73	Bateria 12 V	105	
	Freio de estacionamento	74	Modo economia de energia	107	
	Caixa de manual de 5 marchas	74	Substituir uma palheta do limpa-vidros	108	
	Indicador de mudança de marchas (GSI)	75	Reboque do veículo	109	
	Limitador de velocidade	76	Engate de reboque	110	
	Regulador de velocidade	78	Conselhos de manutenção	111	
	Câmera de marcha a ré	80	Acessórios	111	
					Manutenção e Garantia
					Citroën Assistance

POSTO DE CONDUÇÃO*



1. Comandos do regulador de velocidade/limitador de velocidade.
2. Coluna de direção ajustável.
3. Airbag condutor / Buzina.
4. Painel de instrumentos.
5. Comandos de iluminação e de luzes de mudança de direção.
6. Comando de regulagens do volante.
7. Comando de neutralização dos elevadores de vidro traseiros.
8. Caixa de fusíveis.
9. Saída de desembaçamento do vidro da porta dianteira.
10. Autofalante (Tweeter).
11. Comando de abertura do capô.
12. Alavanca de câmbio.
13. Saída de desembaçamento do para-brisa.

* De acordo com a versão e/ou país

POSTO DE CONDUÇÃO*



1. Partida e Antifurto.
2. Comando do rádio sob o volante.
3. Comandos do limpa-vidro / lava-vidro / computador de bordo.
4. Sensor de raios solares.
5. Tomada 12V
6. Botão do travamento centralizado/ Comando do sinal de emergência.
7. Comandos dos acionadores dos vidros elétricos.
8. Comando dos retrovisores exteriores.
9. Comandos de aquecimento / Ar condicionado.
10. Sistema de Audio / Tomada USB.
11. Airbag do motorista / Buzina.
12. Airbag do passageiro.
13. Porta-luvas.
14. Freio de estacionamento.
15. Alavanca da caixa de marchas.
16. Comando de abertura das portas.

* De acordo com a versão e/ou país

ECO-CONDUÇÃO

A eco-condução é um conjunto de práticas diárias que permitem que o motorista otimize o consumo de combustível e reduza a emissão de CO₂.

Respeitar as instruções de manutenção

Verifique regularmente, e a frio, a pressão dos pneus, consultando a etiqueta situada na porta do lado do condutor.

Efetue esta verificação, especialmente:

- antes de uma longa viagem,
- a cada mudança de estação,
- após um período de parada prolongado.

Não esqueça também a roda sobressalente.

Efetue regularmente a manutenção do veículo (óleo, filtro de óleo, filtro de ar...) e siga o plano de manutenção indicado pelo fabricante.

No momento de enchimento do reservatório, não insista para além do 2º disparo da pistola para evitar o derramamento de combustível.

Ao volante de um veículo novo, só passados os 3 000 primeiros quilômetros é que obterá uma melhor regularidade no consumo médio de combustível.

Pneus de baixo consumo

Este veículo utiliza pneus com baixa resistência a rodagem, que proporciona uma redução no consumo de combustível. Encontre mais informações sobre as pressões de enchimento e recomendações de utilização.

Otimizar a utilização da caixa de marchas

Com uma caixa de marchas manual, utilize a função “**Indicador de Mudança de Marchas (GSI)**”, que tem o objetivo de indicar ao condutor o melhor momento da mudança de marchas visando à condição mais econômica quanto ao consumo de combustível.

Com uma caixa de marchas automática, mantenha a alavanca na posição Drive “**D**”, sem pressionar fortemente ou bruscamente o pedal do acelerador.

Adotar uma condução suave

Respeite as distâncias de segurança entre os veículos, utilize o freio motor, além do pedal de freio, pressione progressivamente o pedal do acelerador. Estas atitudes contribuem para economizar combustível, ajudam a reduzir a emissão de CO₂ e reduzir o ruído sonoro da circulação.

Em trânsito livre, quando utilizar o comando “Cruise” no volante, selecione o regulador de velocidade a partir dos 40 km/h.

Econômetro e Função ECO

O econômetro é um indicador de consumo de combustível, cuja função é auxiliar o motorista a conduzir o veículo, de maneira mais econômica possível quanto ao consumo de combustível, levando em conta as condições de tráfego e do percurso.

A função ECO permite a caixa de marchas automática se adequar para otimizar o consumo de combustível.



Pneus - Confira a cada 15 dias a calibragem dos pneus e utilize a pressão indicada para seu veículo no manual de instruções.



Peso- Evite deixar peso desnecessário no veículo, quanto mais pesado o veículo, maior será o seu consumo.



Troca de marcha - Evite esticar as marchas, realize as trocas próximo aos **2.500 RPM** (rotações por minuto) e caso seu veículo tenha o **GSI** (Indicador de Troca de Marchas) siga as indicações apresentadas no painel de seu veículo.



Vidros - Conduzir seu veículo com as janelas abertas gera grande interferência na aerodinâmica e no consumo, principalmente em velocidades superiores a 70 km/h.



Velocidade - Evite velocidades superiores às permitidas nas vias.



Aceleradas - Procure acelerar suavemente. Aceleração brusca e desnecessária afeta muito sua média de consumo, evite essa prática.



Combustível- Gasolina ou etanol adulterado gera interferência na média de consumo pois prejudica a leitura do sistema de injeção eletrônica.



Na descida em ponto morto - Deixe o veículo sempre com uma marcha engatada e libere o acelerador quando em declives. Isto fará com que o sistema de injeção corte o combustível. Deixar o carro em ponto morto (**N** nas caixas automáticas) em descidas não garante economia de combustível.

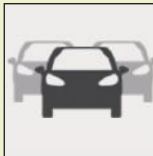

No trânsito - Ao visualizar um semáforo vermelho ou amarelo, reduza a aceleração até o momento de frear. Evite altas rotações do motor e acelerações sem necessidade.

PAINEL DE INSTRUMENTOS*



Painel que agrupa os mostradores e as lâmpadas-piloto de funcionamento do veículo.

Visores

1. Conta-Giros

Indica a quantidade de rotação do motor (x 1 000 rpm).

2. Velocidade do veículo

Indica a velocidade instantânea do veículo em movimento (km/h).

3. Nível de combustível

Indica a quantidade de combustível restante no reservatório.

4. Tela Multifunções

5. Botão de ajuste do relógio

Ajusta os minutos, horas e o formato (12h ou 24h).

6. Botão de iluminação do painel de instrumentos

Regula a intensidade de iluminação do posto de condução.

i Para obter mais informações, consulte o parágrafo correspondente ao botão ou à função e à visualização associada.

Tela multifunções*

A. Limitador de velocidade (km/h) ou Regulador de velocidade

B. Indicador de marcha*

C. Informações da caixa de marchas automática*

D. Autonomia (km) ou Odômetro diário

E. Indicador de manutenção (km) e Odômetro total

Essas duas funções são apresentadas sucessivamente ao ligar a ignição.

*Conforme versão e/ou país

Lâmpadas-piloto

Referências visuais que informam ao condutor o funcionamento de um sistema (lâmpadas-piloto de funcionamento ou de neutralização) ou o aparecimento de um defeito (lâmpada-piloto de alerta).

Ao ligar a ignição

Determinadas lâmpadas-pilotos de alerta acendem durante alguns segundos quando se liga a ignição.

Depois de dada a partida do motor, essas luzes devem se apagar.

Em caso de persistência, antes de colocar o veículo em movimento, consulte a luz indicação de alerta.

Avisos associados





O acendimento de certas lâmpadas-piloto pode ser acompanhado por um sinal sonoro e uma mensagem na tela multifunções.





O acendimento da luz indicadora pode ser fixo ou intermitente.

Lâmpadas-piloto de funcionamento

O acendimento de uma das seguintes lâmpadas-piloto confirma o acionamento do sistema correspondente.

! Determinadas lâmpadas-piloto podem apresentar os dois tipos de acendimento. Apenas a relação do tipo de acendimento com o estado de funcionamento do veículo permite determinar se a situação é normal ou se está apresentando um defeito.

Lâmpada-piloto		Acendimento	Causa	Ações/Observações
	Indicador de direção esquerdo	intermitente com indicador sonoro.	O comando de iluminação está acionado para baixo.	
	Indicador de direção direito	intermitente com indicador sonoro.	O comando de iluminação está acionado para cima.	
	Sinal de emergência	intermitente com indicador sonoro.	O comando de sinal de emergência, situado no painel, está acionado	As luzes indicadoras de direção, bem como as luzes indicadoras associadas, funcionam de forma intermitente e simultânea.
	Luzes de posição	fixo.	O comando de iluminação encontra-se na posição "Luzes de posição".	Gire o comando para a posição pretendida.





Lâmpada-piloto		Acendimento	Causa	Ações/Observações
	Faróis baixos	fixo.	O comando de iluminação encontra-se na posição "Faróis baixos".	Gire o comando para a posição pretendida.
	Faróis altos	fixo.	O comando de iluminação está acionado.	Puxe o comando em sua direção para retornar ao farol baixo.
	Faróis de neblina dianteiros*	fixo.	Os faróis de neblina dianteiros encontram-se acionados.	Gire o anel do comando duas vezes para trás para desativar os faróis de neblina.
	Farol de neblina traseiro	fixo.	O farol de neblina traseiro encontra-se acionado.	Gire o anel do comando para trás para desativar o farol de neblina.
	Freio de estacionamento	fixo.	O freio de estacionamento encontra-se acionado ou solto de forma incorreta.	Solte o freio de estacionamento para desligar o indicador; e ou tire os pés do pedal de freio. Respeite as instruções de segurança. Para mais informações sobre o freio de estacionamento, consulte o capítulo "Condução".
	Temperatura do líquido de arrefecimento	fixa azul.	No momento da partida do motor, indica que o motor se encontra frio.	Após alguns minutos de condução, seu apagamento indica que a temperatura do motor é normal. Para preservar o seu motor, evite forçá-lo muito enquanto o indicador não estiver apagado.
	Pré-aquecimento sistema FlexStart*	fixa.	Indica o aquecimento do etanol para facilitar a partida com temperaturas baixas.	Espere que se apague antes de acionar a partida



*Conforme versão e/ou país

Lâmpada-piloto de alerta

Com o motor em funcionamento ou veículo em movimento, o acendimento de uma das lâmpadas-piloto seguinte indica o aparecimento de um defeito que necessita da intervenção do condutor.





! Qualquer defeito que ocasione o acendimento de uma lâmpada-piloto de alerta deve ser objeto de um diagnóstico complementar. Em caso de problema, não hesite em consultar a rede CITROËN.



Lâmpada-piloto		Acendimento	Causa	Ações/Observações
	STOP	fixo, associado a um outro indicador de alerta, acompanhado por um sinal sonoro.	Está associado à frenagem, à direção assistida, à pressão do óleo motor ou à temperatura do líquido de arrefecimento.	É imperativa a parada nas melhores condições de segurança. Estacione, desligue a ignição e entre em contato com a rede CITROËN.
	Service	temporariamente, acompanhado por um sinal sonoro e uma mensagem na tela.	Indicação de defeitos menores, sem um indicador específico.	Identifique o defeito através do acendimento associado a outras luzes indicadoras, Para os outros defeitos, consulte a rede CITROËN.
		fixo, acompanhado por um sinal sonoro.	São apresentados os defeitos maiores, sem indicador específico.	Consulte imperativamente a rede CITROËN.
	Frenagem	fixo.	A redução do nível no circuito de frenagem é significativa.	Reponha o nível com um líquido referenciado CITROËN. Se o problema persistir, solicite a verificação do circuito pela rede CITROËN.
		fixo, associado a lâmpada-piloto ABS.	O sistema antibloqueio (ABS) encontra-se avariado.	Solicite a verificação pela Rede CITROËN.

Lâmpada-piloto		Acendimento	Causa	Ações/Observações
	Sistema de autodiagnóstico do motor	fixo.	Existe um defeito no sistema de antipoluição.	Deve apagar quando for dada a partida no motor. Se não se apagar, consulte rapidamente a rede CITROËN.
		intermitente.	Existe um defeito no sistema de controle motor.	Risco de danificação do catalisador. Solicite a verificação pela Rede CITROËN.
	Nível mínimo de combustível	fixo.	O primeiro acendimento ocorre quando lhe restam cerca de 7,5 litros de combustível no reservatório.	Reabasteça, imperativamente, o nível de combustível. Esta lâmpada-piloto acenderá toda vez que ligar a ignição, enquanto não for efetuado um abastecimento suficiente de combustível. Capacidade do depósito: cerca de 55 litros (Gasolina/Etanol). Nunca conduza até que o combustível termine totalmente, essa ação pode danificar os sistemas de antipoluição e injeção.
	Direção assistida	fixo.	A direção assistida apresenta um defeito.	Circule com cuidado a uma velocidade moderada. Solicite a verificação pela Rede CITROËN.
ECO	Programa EcoDrive*	fixo.	O programa EcoDrive está ativo.	Com essa função ativada a caixa de câmbio automática se adapta para otimizar o consumo de combustível.
S	Programa Sport*	fixo.	O programa Sport está ativo.	Com esta função ativada a caixa de marchas automática se adequa para incrementar o desempenho do veículo.

*Conforme versão e/ou país



Lâmpada-piloto		Acendimento	Causa	Ações/Observações
	Temperatura máxima do líquido de arrefecimento	fixo vermelho.	Indica uma temperatura muito elevada do circuito de arrefecimento.	A parada é imperativa nas melhores condições de segurança. Aguarde o resfriamento do motor para completar o nível, se necessário. Se o problema persistir, consulte a rede CITROËN.
	Pressão do óleo motor	fixo.	Indica um defeito no circuito de lubrificação do motor.	A parada é imperativa nas melhores condições de segurança. Estacione, desligue a ignição e consulte a rede CITROËN.
	Carga da bateria	fixo.	Indica um defeito no circuito de carga da bateria (terminais sujos ou soltos, correia do alternador folgada ou arrebentada).	Deve apagar quando for dada a partida no motor. Se não apagar, consulte a rede CITROËN.
	Porta(s) aberta(s)	fixo se a velocidade for inferior a 10 km/h.	Uma porta ou o porta-malas permanece aberto.	Feche a porta em questão.
		fixo e acompanhado por um sinal sonoro se a velocidade for superior a 10 km/h.		

Lâmpada-piloto		Acendimento	Causa	Ações/Observações
	Airbags	temporariamente.	Acende durante alguns segundos e apaga assim que a ignição é ligada.	Deve apagar quando for dada a partida no motor. Se não apagar, consulte a rede CITROËN.
		fixo.	Um dos sistemas de airbags encontra-se avariado.	Solicite a verificação pela Rede CITROËN.
	Cinto de segurança condutor não colocado/ retirado	fixo e, em seguida, intermitente acompanhado por um sinal sonoro.	O condutor não colocou ou retirou o cinto de segurança.	Puxe o cinto e engate-o no seu devido fecho.

Indicador

Indicador			Ações/Observações
	Pé no freio*	Indicativo na alavanca de marchas.	Com a caixa automática, pressione o pedal de freio, com o motor em funcionamento, para desbloquear a alavanca e retirar da posição P .

*Conforme versão e/ou país

INDICADOR DE MANUTENÇÃO

Sistema que informa ao condutor a próxima revisão a ser efetuada, de acordo o plano de manutenção do fabricante. Este prazo é calculado a partir da última reposição em zero do indicador. É determinada pela quilometragem percorrida.



Prazo de revisão superior a 3 000 km

Para prazos de revisão superiores a 3000 km, não há indicação na tela.

Prazo de revisão inferior a 3 000 km

Exemplo: restam 900 km a percorrer antes da próxima revisão.

Ao ligar a ignição e durante 5 segundos, o mostrador indica:



5 segundos após ligar a ignição, o odômetro retoma seu funcionamento normal. **A chave permanece acesa** para assinalar que há uma revisão a ser efetuada em breve.



Prazo de revisão ultrapassado

A cada vez que a ignição for ligada e durante 5 segundos, **a chave pisca** para assinalar que a revisão deve ser efetuada rapidamente.

Exemplo: o prazo de revisão foi ultrapassado em 300 km.

Ao ligar a ignição e durante 5 segundos, o mostrador indica:



5 segundos após ligar a ignição, o odômetro retoma seu funcionamento normal. **A chave permanece sempre acesa.**



REPOSIÇÃO EM ZERO DO INDICADOR DE MANUTENÇÃO

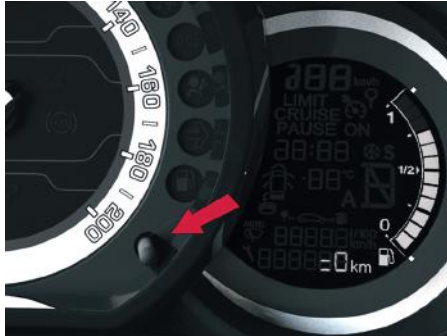

Após cada revisão, o indicador de revisão deve ser recolocado em zero.

Para isso, efetue o seguinte procedimento:

- ☞ desligue a ignição,
- ☞ pressione o botão de reposição em zero do odômetro e mantenha-o pressionado,
- ☞ ligue a ignição; o odômetro inicia uma contagem regressiva,
- ☞ quando o visor indicar "**=0**", solte o botão; a chave desaparecerá.

! Após esta operação, se desejar, desconecte a bateria, trave o veículo e aguarde pelo menos cinco minutos para que a reposição em zero seja considerada.

Informações de manutenção

Sempre que a quilometragem for inferior a 3000 km será possível acessar às informações de manutenção.

☞ Pressione o botão de reposição em zero do odômetro.

As informações de manutenção são apresentadas durante alguns segundos, desaparecendo em seguida.

ODÔMETRO

Sistema para medir a distância total percorrida pelo veículo durante a sua vida útil.

As quilometragens total e diária são exibidas durante trinta segundos quando a ignição é desligada, durante a abertura da porta do condutor e também no travamento do veículo.

ODÔMETRO DIÁRIO

Sistema para medir uma distância percorrida de forma diária ou outra, até que seja recolocado em zero pelo condutor.



☞ Com a ignição ligada, pressione o botão existente na extremidade do comando do limpa-vidros, durante mais de dois segundos, até a aparição dos zeros.



RELÓGIO

Sistema integrado para exibir a hora com uma regulagem independente das horas.



Regulagem da hora - Escolha das unidades

Para acertar a hora do relógio e escolher as unidades do mostrador, utilize o botão direito do painel e, em seguida, efetue as operações pela seguinte ordem:

- ☞ pressione durante mais de dois segundos o botão: os minutos piscam,
- ☞ pressione o botão para ajustar os minutos,
- ☞ pressione durante mais de dois segundos o botão: as horas piscam,
- ☞ pressione o botão para ajustar as horas,

- ☞ pressione durante mais de dois segundos o botão: é apresentado o formato 24H ou 12H,
- ☞ pressione o botão para selecionar 24H ou 12H,
- ☞ pressione durante mais de dois segundos o botão para terminar as regulagens.

Após cerca de 30 segundos sem ação, o mostrador retorna à exibição corrente e os dados são registrados.

REOSTATO DE ILUMINAÇÃO

Sistema para adaptar manualmente a intensidade da luz de todo o painel de condução em função da luminosidade externa.



Ativação

Quando as luzes estiverem acesas:

- ☞ pressione o botão para variar a intensidade de iluminação do posto de condução,
- ☞ quando a iluminação atingir a regulagem mínima, solte o botão e depois pressione novamente para aumentar a iluminação.

COMPUTADOR DE BORDO*

Sistema que nos fornece informações instantâneas sobre o percurso efetuado (autonomia, consumo...).

Tela multifunções



Visualização dos dados

Pressione o botão situado na extremidade do **comando do limpavidros**, para visualizar sucessivamente os diferentes dados do computador de bordo.



Os dados do computador de bordo são os seguintes*:

- a autonomia,



- a distância percorrida,



- o consumo médio,



- a velocidade média.



Na pressão seguinte, regressará à visualização corrente.

Reposição a zeros



Pressione durante mais de dois segundos o comando para repor a zeros a distância percorrida, o consumo e a velocidade média.

Algumas definições...*



Autonomia (km)

Indica o número de quilómetros que ainda se pode percorrer com o combustível que resta no reservatório, em função do consumo médio dos últimos quilómetros percorridos.

Quando a autonomia é inferior a 30 km, são apresentados traços. Após um abastecimento de combustível de pelo menos 5 litros, a autonomia é calculada de novo e é apresentada se ultrapassar os 100 km.

Este valor pode variar em função de uma alteração da condução ou do relevo, ocasionando uma variação considerável do consumo instantâneo.



Consumo médio (km/l)

Trata-se da quantidade média de combustível consumido desde a última reposição a zeros do computador.



Distância percorrida (km)

Indica a distância percorrida desde a última reposição a zeros do computador.



Velocidade média (km/h)

Trata-se da velocidade média calculada desde a última reposição a zeros do computador (ignição ligada).

*Conforme versão e/ou país

INDICADOR DE MUDANÇA DE MARCHAS*

Sistema que auxilia na economia de combustível, disponível para os veículos equipados com caixa de marchas manual.

Funcionamento

Essa função é um auxílio visual ao motorista com o objetivo de indicar ao condutor o melhor momento da mudança de marchas visando à condição mais econômica quanto ao consumo de combustível.

Esta seta indicadora localizada no painel de instrumentos indicará o melhor momento do condutor mudar para a marcha superior ou inferior.

Exemplo :



- O veículo encontra-se na terceira marcha.



- O sistema pode propor a mudança de uma marcha superior ou inferior

i O sistema adapta as instruções de alteração de marcha em função das condições do deslocamento (inclinação da via, carga,...) e das solicitações do condutor (solicitação de potência, aceleração, frenagem,...).

O sistema não propõe, em caso algum:

- o engrenamento da primeira marcha,
- o engrenamento da marcha a ré,

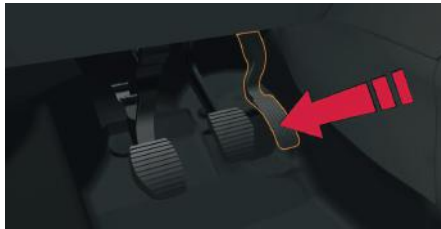

- Pressione o pedal do acelerador.

A informação é apresentada no painel de instrumentos sob a forma de uma seta.

i A seta indicadora de mudança de marcha é um auxílio de condução econômica. A economia de combustível depende fundamentalmente do modo de dirigir adotado pelo condutor e condições de tráfego.

*Conforme versão e/ou país



VENTILAÇÃO

Sistema para criar e manter boas condições de conforto no habitáculo do veículo.

Entrada de ar

O ar que circula no habitáculo é filtrado e provém do exterior pela grelha situada na base do para-brisa ou do interior em recirculação de ar.

Tratamento do ar

O ar que entra segue percursos diferentes em função dos comandos selecionados pelo condutor:

- chegada direta ao habitáculo (entrada de ar),
- passagem num circuito de aquecimento (aquecimento),
- passagem num circuito de refrigeração (ar condicionado).

O comando de temperatura permite obter o nível de conforto desejado misturando o ar dos diferentes circuitos.

O comando de distribuição do ar permite propagar o ar no habitáculo combinando várias saídas de aeração.

O comando de fluxo de ar permite aumentar ou diminuir a velocidade do vento do ventilador.

Painel de comando

Os comandos desse sistema estão agrupados no painel do console central. De acordo com o modelo, as funções apresentadas são:

- o nível de conforto desejado,
- o fluxo de ar,
- a distribuição do ar,
- o desembaçamento,
- os comandos manuais ou automáticos do ar condicionado.

Difusão de ar

1. Dutos de desembaçamento do para-brisas.
2. Dutos de desembaçamento dos vidros laterais dianteiros.
3. Ventiladores laterais reguláveis e orientáveis.
4. Ventiladores centrais reguláveis e orientáveis.
5. Dutos de ar para os pés dos passageiros dianteiros.

i CONSELHOS PARA A VENTILAÇÃO E AR CONDICIONADO

Para que estes sistemas sejam plenamente eficazes, respeite as regras de utilização e de manutenção seguintes:

- ☞ Se após uma parada prolongada ao sol, a temperatura interior permanecer muito elevada, não hesite em arejar o habitáculo durante alguns instantes.

Coloque o comando do fluxo de ar a um nível suficiente para assegurar uma boa renovação do ar no habitáculo.

- ☞ Para obter uma distribuição de ar homogênea, cuide para não obstruir as grelhas de entrada de ar exterior situadas na base do para-brisa, os difusores, e as passagens de ar na região do console central.
- ☞ Não cubra o sensor de raios-solares, situado no centro painel de bordo (próximo do parabrisa); ele serve para regularizar o sistema de ar condicionado.
- ☞ Ligue o sistema de ar condicionado 5 a 10 minutos, uma ou duas vezes por mês para o manter em perfeitas condições de funcionamento.
- ☞ Zele o bom estado do filtro do habitáculo e mande substituir periodicamente os elementos filtrantes. (Consulte o capítulo "As Verificações").
Recomendamos que prefira um filtro de habitáculo combinado. Graças ao seu segundo filtro ativo específico, ele contribui para a purificação do ar respirado pelos ocupantes e à limpeza do habitáculo (redução dos sintomas alérgicos, dos maus odores e depósitos de gordura).
- ☞ Para assegurar o bom funcionamento do sistema de ar condicionado, recomendamos também um controle regular.
- ☞ Se o sistema não produzir frio, não o ative e contate a rede CITROËN.

Em caso de tração de uma carga máxima em forte declive com temperatura elevada, desligar o ar condicionado permite recuperar potência motriz e melhorar, portanto, a capacidade de reboque.



O sistema de ar condicionado não contém cloro e não representa qualquer tipo de perigo para a camada de ozônio.

2



A condensação criada pelo ar condicionado provoca quando parado, um escoamento normal de água sob o veículo.

AR CONDICIONADO MANUAL*



Os sistemas de aquecimento ou de ar condicionado só funcionam com o motor ligado.

1. Regulagem da temperatura



☞ Gire o botão de azul (frio) para vermelho (quente) para ajustar a temperatura de acordo com sua conveniência.

2. Regulagem da saída de ar



☞ Gire o botão da posição 1 à posição 5, para obter um fluxo de ar suficiente para garantir seu conforto.

i Se colocar o comando de fluxo de ar na posição 0 (neutralização do sistema), o conforto térmico não será mais fornecido. No entanto, um ligeiro fluxo de ar, causado pelo deslocamento do veículo, continua perceptível.

3. Regulagem da distribuição do ar



A distribuição do ar pode ser regulada colocando o comando numa das posições indicadas.



Para-brisa e vidros laterais.



Para-brisa, vidros laterais e pés dos ocupantes.



Pés dos ocupantes.



Ventiladores centrais e laterais.

4. Entrada/recirculação de ar

A entrada de ar externo permite evitar o embaçamento do para-brisa e dos vidros laterais.

A recirculação do ar interior permite isolar o habitáculo dos odores e fumaças do exterior.

Assim que possível, volte para entrada do ar externo para evitar os riscos de degradação da qualidade do ar e para evitar o embaçamento.



☞ Pressione o botão 4 para ativar a recirculação do ar interior. O indicador associado acende.

☞ Pressione novamente o botão para permitir a entrada de ar exterior. O indicador associado apaga.

5. Ligar/desligar o ar condicionado



O ar-condicionado foi previsto para funcionar de forma eficaz em todas as estações com os vidros fechados.

O ar condicionado permite:

- no Verão, abaixar a temperatura,
- no inverno, acima de 3°C, aumentar a eficácia do desembaçador..

Ligar

☞ Pressione o botão "A/C", o indicador associado acende.

O ar-condicionado não funcionará se o botão de regulagem do fluxo de ar 2 estiver na posição "0".

Desligar

☞ Pressione novamente o botão "A/C", o indicador associado apaga.

* De acordo com versão e/ou país

DESEMBAÇADOR DIANTEIRO



Esta é a posição dos comandos para desembaçar rapidamente o para-brisas e os vidros laterais.

Com o sistema de aquecimento/ventilação

- ☞ Coloque o comando de temperatura e de saída de ar nas posições dedicadas a essa função.
- ☞ Coloque o comando de entrada de ar na posição "Entrada de ar exterior". (comando elétrico com indicador apagado).
- ☞ Coloque o comando de distribuição de ar na posição "Para-brisa".

Com o sistema de ar condicionado manual

- ☞ Coloque os comando de temperatura e de débito de ar na posições dedicadas a essa função.
- ☞ Coloque o comando de entrada de ar na posição "Entrada de ar exterior" (comando manual deslocado para a direita ou comando elétrico com indicador apagado).
- ☞ Coloque o comando de distribuição de ar na posição "Para-brisas".
- ☞ Acione o ar condicionado através do botão "A/C"; o indicador associado acende.

6. DESEMBAÇADOR DO VIDRO TRASEIRO



O comando está situado no painel do sistema de aquecimento ou do ar condicionado.

Ligar

O desembaçador do vidro traseiro só pode ser acionado com o motor em funcionamento.

- ☞ Pressione este botão para desembaçar o vidro traseiro. A luz indicadora deste botão acende.

Desligar

O desembaçador desliga-se automaticamente para evitar um consumo excessivo de corrente.

- ☞ É possível interromper o funcionamento do desembaçador antes do seu desligamento automático pressionando novamente o botão. A luz indicadora deste botão se apaga.

i Se o motor for desligado antes do desembaçador ser desligado automaticamente, da próxima vez que o motor for ligado, o desembaçador também será acionado.



Desligue o desembaçador do vidro traseiro assim que o considerar necessário, pois um menor consumo de corrente permite uma diminuição do consumo de combustível.

AR CONDICIONADO AUTOMÁTICO*



O ar condicionado só funciona só funciona com o motor em funcionamento.

Funcionamento automático

1. Programa automático "conforto"



Pressione o botão **"AUTO"**. O símbolo **"AUTO"** é apresentado.

Recomendamos a utilização deste modo; ele regula automaticamente e de forma otimizada o conjunto das funções seguintes: temperatura no habitáculo, fluxo de ar, distribuição do ar e entrada de ar, conforme o valor de conforto selecionado.

Este sistema está previsto para funcionar de forma eficaz em todas as estações, com os vidros fechados.

i Com o motor frio, para evitar uma difusão excessiva de ar frio, o fluxo de ar alcançará seu nível ideal progressivamente.

Em climas frios, o sistema privilegia a difusão de ar quente unicamente na direção do para-brisa, dos vidros laterais e dos pés dos passageiros.

2. Regulagem da temperatura

O valor indicado no mostrador corresponde a um nível de conforto e não a uma temperatura em graus Celsius ou Fahrenheit.



Pressione as teclas **"▼"** **"▲"** para modificar este valor. Uma regulagem no **valor de 21** permite obter um conforto ideal. De acordo com sua necessidade, é normal um ajuste entre 18 e 24.



i Para esfriar ou aquecer o habitáculo ao máximo, é necessário ultrapassar o valor mínimo de 14 ou máximo de 28.

☞ No conjunto de teclas **1**, pressione a tecla azul até apresentar **"LO"** ou a tecla vermelha até apresentar **"HI"**.

Regulagens manuais

É possível, de acordo com seu gosto, fazer uma escolha diferente da proposta pelo sistema, modificando uma regulagem. As outras funções serão sempre geradas automaticamente.

Para voltar ao modo automático, pressione o botão **"AUTO"**.

i A passagem para o modo manual pode provocar algumas situações desagradáveis (temperatura, umidade, cheiro, embaçamento) e não é a melhor para o conforto.

3. Regulagem do débito de ar



Pressione o botão **"hélice completa"** para aumentar o fluxo de ar.

O símbolo do fluxo de ar se completa progressivamente em função do valor solicitado.



Pressione o botão **"hélice vazia"** para diminuir o fluxo de ar.

* De acordo com versão e/ou país

Neutralização do sistema



Pressione o botão **"hélice vazia"** até que o símbolo da hélice desapareça.

Esta ação neutraliza todas as funções do sistema de ar condicionado.

O conforto térmico deixa de ser administrado. No entanto, um ligeiro fluxo de ar, proveniente do deslocamento do veículo, permanece perceptível.

Uma nova pressão no botão **"hélice completa"** ou em **"AUTO"** reativa o sistema com os valores precedentes à neutralização.



Evite dirigir por um tempo longo com o ar-condicionado neutralizando.

Regulagem da repartição do ar



Pressione sucessivamente este botão para dirigir alternadamente o fluxo de ar para:

- o para-brisa e os vidros laterais (desembaçamento ou degelo),
- o para-brisa, os vidros laterais, e os pés dos passageiros,
- os pés dos passageiros,
- os difusores centrais, os difusores laterais e os pés dos passageiros,
- os difusores centrais e laterais

4. Programa automático "visibilidade"



Para desembacçar rapidamente o para-brisa e os vidros laterais (umidade, muitos passageiros, geada...), o programa automático de conforto pode ser insuficiente.

Selecione então o programa automático de visibilidade. A luz indicadora do botão **7** acenderá.

O sistema gera automaticamente o ar condicionado, o fluxo de ar e distribui a ventilação de forma ideal na direção do para-brisa e vidros laterais. Desative a recirculação do ar **5**.

Para o interromper o sistema, pressione novamente o botão **7** ou **"AUTO"**, a luz indicadora do botão apagará e será apresentada a mensagem **"AUTO"**.

5. Entrada de ar/Recirculação do ar



Pressione este botão para que o ar interno recircule. O símbolo de recirculação do ar será exibido

A recirculação do ar permite isolar o habitáculo dos odores e fumaças exteriores.

Assim que possível, pressione novamente este botão para permitir a entrada do ar externo e evitar o embaçamento.



Evite o funcionamento prolongado em recirculação do ar interno (riscos de embaçamento e de degradação da qualidade do ar).

6. Ligar/Desligar o ar condicionado



Pressione este botão para desligar o ar condicionado.

A parada pode dar origem a algumas situações desagradáveis (umidade, embaçamento).

Pressione novamente o botão para garantir o funcionamento do ar condicionado. O símbolo **"A/C"** será exibido.



Ao entrar no seu veículo, se a temperatura ambiente interior for muito fria ou muito quente, não é necessário modificar o valor afixado para atingir o conforto desejado. O sistema compensa automaticamente e o mais rapidamente possível a diferença de temperatura.

7. DESEMBAÇADOR DO VIDRO TRASEIRO



O comando está situado no painel do sistema de aquecimento ou do ar condicionado.

Ligar

O desembaçador do vidro traseiro só pode ser acionado com o motor em funcionamento.

- ☞ Pressione este botão para desembaçar o vidro traseiro. A luz indicadora deste botão acende.

Desligar

O desembaçador desliga-se automaticamente para evitar um consumo excessivo de corrente.

- ☞ É possível interromper o funcionamento do desembaçador antes da seu desligamento automático pressionando novamente o botão. A luz indicadora deste botão se apaga.

i Se o motor for desligado antes do desembaçador ser desligado automaticamente, da próxima vez que o motor for ligado, o desembaçador também será acionado.

+ Desligue o desembaçador do vidro traseiro assim que o considerar necessário, pois um menor consumo de corrente permite uma diminuição do consumo de combustível.

BANCOS DIANTEIROS*

Banco é composto por um assento, um encosto e um encosto de cabeça reguláveis para adaptar a posição de acordo com as melhores condições de condução e conforto.

Regulagem longitudinal

☞ Eleve o comando e deslize o banco para a frente ou para trás.

Regulagem em altura do banco do condutor

☞ Puxe o comando para cima para subir ou empurre o comando para baixo para descer, tantas vezes quanto as necessárias para obter a posição pretendida.

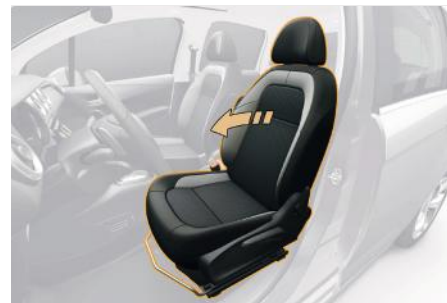
Regulagem da reclinagem do encosto

☞ Empurre o comando para trás.

*Conforme versão e/ou país

Regulagem em altura do encosto de cabeça

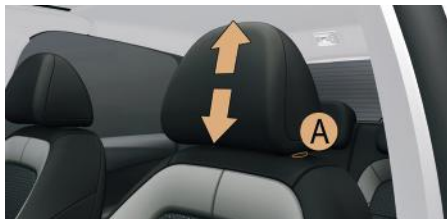

- ☞ Para erguer o encosto de cabeça, puxe-o para cima.
- ☞ Para retirar, pressione o pino **A** e puxe-o para cima.
- ☞ Para o colocar novamente no lugar, insira as hastes do encosto de cabeça nos orifícios encaixando bem no eixo das costas do banco.
- ☞ Para descer, pressione simultaneamente o pino **A** e o encosto de cabeça.

! O encosto de cabeça possui uma presilha com um serrilhado que impede a descida; trata-se de um dispositivo de segurança em caso de colisão.

A regulagem está correta quando a borda superior do encosto de cabeça se encontra no mesmo nível da parte superior da cabeça.

Nunca dirigir sem os encostos de cabeça que devem estar instalados e corretamente regulados.

Regulagem do apoio de braços*

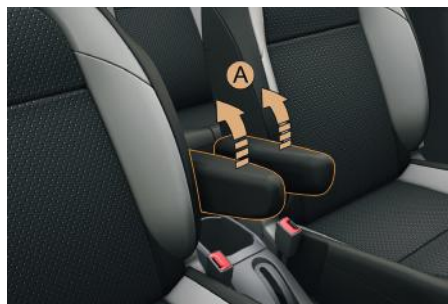

Movimente-o para baixo, colocando-o na posição de utilização.

Para colocar o apoio de braços **A** na posição vertical, eleve-o e empurre-o para trás, passando o ponto de resistência.

AJUSTE DO VOLANTE*



- ☞ **Com o veículo parado**, puxe o comando na direção **1** para destrancar o volante.
- ☞ Ajuste a altura e a profundidade **2** para adaptar a sua posição de condução.
- ☞ Empurre o comando na direção **3** para trancar o volante.

! Por medida de segurança, estas manobras devem ser obrigatoriamente efetuadas com o veículo parado.

BANCO TRASEIRO

Regulagem dos encostos de cabeça



O banco traseiro 1/3 - 2/3 encontra-se equipado com encostos de cabeça. Estes encostos de cabeça possuem uma posição superior (conforto e segurança) e uma posição inferior (visibilidade traseira). Podem, também, ser desmontados; para retirar:

- ☞ puxe-o para cima até o limite,
- ☞ em seguida, pressione o pino **A**.

i Quando estiver transportando passageiros no banco traseiro, não circule sem os encostos de cabeça. Estes deverão encontrar-se montados e na posição superior.

Rebatimento das costas do banco



- ☞ Avance o banco dianteiro correspondente se necessário,
- ☞ Posicione o cinto de segurança contra as costas do banco,
- ☞ Coloque os encostos de cabeça na posição inferior.
- ☞ Puxe para a frente o comando **1** para desbloquear as costas do banco **2**,
- ☞ Incline as costas do banco **2** sobre o assento.

i Durante essas operações, verifique se os cintos de segurança não ficaram presos, garantindo que estejam em posição de funcionamento.

Colocação das costas do banco na posição inicial



- ☞ Endireite as costas do banco **2** e bloqueie-as,
- ☞ Verifique que o indicador vermelho, situado ao nível do comando **1**, deixa de ser apresentado.

2

RETROVISORES



Retrovisores externos

Equipados cada um com um espelho regulável que permite a visualização da zona traseira lateral necessária para as situações de ultrapassagem ou de estacionamento. Os retrovisores podem ser rebatidos para estacionar em passagens estreitas.

i Os objetos visualizados estão na realidade mais perto do que parecem. Tenha esse fato em conta para avaliar corretamente a distância dos veículos que se encontram atrás.



Regulagem

- ☞ Coloque o comando **A** para a direita ou para a esquerda para selecionar o retrovisor correspondente.
- ☞ Movimente o comando **B** nas quatro direções para efetuar a regulagem.
- ☞ Volte a colocar o comando **A** na posição central.

Retrovisor interno

Espelho regulável que permite visualizar a zona traseira central. Comporta um dispositivo antiofusco para a noite.

Modelo dia/noite manual



Regulagem

- ☞ Regular o retrovisor **2** para orientar corretamente o espelho na posição "dia".

Posição dia/noite

- ☞ Puxar a alavanca **1** para passar à posição antiofusco "noite".
- ☞ Empurrar a alavanca **1** para passar à posição normal "dia".

! Como medida de segurança, os retrovisores devem ser regulados para reduzir os "pontos cegos".

CHAVE COM TELECOMANDO

As chaves permitem o acionamento independente das fechaduras das portas, do porta-malas, da tampa do reservatório de combustível, do antifurto de direção e da ignição.

Abrir a chave



☞ Pressione o botão **A** para abrir.

Abertura do veículo

Destravar com o telecomando



☞ Pressione o cadeado aberto para destravar o veículo.

Destravar com a chave

☞ Gire a chave para a esquerda na fechadura da porta do condutor para destravar o veículo.

Para os veículos sem alarme, o destravamento é assinalado pelo piscar rápido das luzes de mudança de direção durante cerca de dois segundos.

Travar o veículo

Travamento com o telecomando



☞ Pressione o cadeado fechado para travar o veículo.

Travamento com a chave

☞ Gire a chave para a direita na fechadura da porta do lado do condutor para travar totalmente o veículo.

Para os veículos sem alarme, o travamento é assinalado pelo acendimento fixo das luzes indicadores de direção durante cerca de dois segundos.

i Se uma das portas ou o porta-malas estiver aberto, o travamento centralizado não ocorrerá. Com o veículo travado, em caso de destravamento involuntário, o veículo tranca-se automaticamente após trinta segundos, exceto se uma porta estiver aberta.

Dobrar a chave



☞ Pressione o botão **A** para fechar.

☞ Gire a chave de acordo com o movimento indicado.

Localização do veículo



☞ Pressione o cadeado fechado para localizar o seu veículo, travado, em um parque de estacionamento.

Esta ação é assinalada pelo acendimento das luzes de teto e pelo piscar das luzes de mudança de direção, durante alguns segundos.

i Evite prender objetos pesados à chave, isso poderá gerar um problema de funcionamento.

Proteção antifurto

Antipartida eletrônica

Trava o sistema de controle do motor alguns instantes após a ignição ser desligada e impede o funcionamento do veículo por arrombamento.

A chave contém um chip eletrônico que possui um código particular. Ao ligar a ignição, o código deve ser reconhecido para que a partida possa ser possível.

SERVICE

Em caso de mau funcionamento do sistema, a lâmpada-piloto indicada se acende, acompanhada por um sinal sonoro.

Nesse caso, seu veículo não dá partida. Consulte rapidamente a rede CITROËN.

Esquecimento da chave

i Em caso de esquecimento da chave no antifurto, é emitido um sinal sonoro quando a porta do condutor é aberta.

Partida do veículo



- Posição 1: **Stop:** Ignição desligada
- Posição 2: **Acessórios:** Ignição desligada, porém os acessórios podem funcionar.
- Posição 3: **Contato:** Ignição ligada.
- Posição 4: **Partida:** Partida acionada.

Partida do veículo

- ☞ Insira a chave na ignição. O sistema reconhece o código de partida.
- ☞ Gire a chave na direção do painel de bordo, para a posição 4 (**Partida**).
- ☞ Assim que o motor se encontrar em funcionamento, solte a chave.

Substituição da bateria



Bateria ref.: CR1620/3 volts.

- ☞ Solte a tampa com auxílio de uma moeda no nível do entalhe.
- ☞ Deslize bateria gasta do seu lugar
- ☞ Coloque uma nova bateria respeitando o sentido da bateria anterior.
- ☞ Fixe a tampa.
- ☞ Realize o procedimento de reinicialização do telecomando.

Reinicialização do telecomando

- ☞ Desligar a ignição.
- ☞ Colocar a chave na posição 3 (**Contato**).
- ☞ Pressione imediatamente o botão de travamento durante alguns segundos.
- ☞ Desligue a ignição e retire a chave com o telecomando do contato.

O telecomando está novamente operacional.

! Chaves

Anote cuidadosamente o número de cada chave. Este número está codificado na etiqueta junto à chave.

Telecomando

O telecomando de alta frequência é um sistema sensível; não o manipule nos bolsos pois há risco de destravar o veículo sem seu conhecimento.

Evite manipular os botões do telecomando fora do alcance e fora da visão do seu veículo, pois há um risco de torná-lo inoperante, sendo, neste caso, necessário efetuar uma nova reinicialização.

O telecomando não pode funcionar enquanto a chave está no antifurto, mesmo com a ignição desligada, exceto para a reinicialização.

Fechamento do veículo

Conduzir com as portas travadas pode tornar o acesso de emergência ao habitáculo mais difícil em caso de urgência.

Por medida de segurança (crianças a bordo), retire a chave do antifurto ao sair do veículo, mesmo que seja por pouco tempo.

Proteção antifurto

Não efetue qualquer modificação ao sistema de antipartida eletrônica, isso pode ocasionar maus funcionamentos.

Ao comprar um veículo usado

Providencie uma memorização das chaves na rede CITROËN para certificar-se de que as chaves sob sua posse sejam as únicas que permitem ligar o seu veículo.

i Este equipamento opera em caráter secundário, isto é, não tem direito a proteção contra interferência prejudicial, mesmo de estações do mesmo tipo, e não pode causar interferência a sistemas operando em caráter primário.

3



♻️ Não jogue as baterias do telecomando no lixo, pois elas contêm metais nocivos para o meio ambiente. Entregue-as em um ponto de coleta homologado.

ELEVADORES DE VIDROS*

Este sistema é destinado a abrir ou fechar um vidro de forma manual ou automática. Equipado com um sistema de proteção em caso de esmagamento nos modelos sequenciais e um sistema de neutralização em caso de má utilização dos comandos traseiros em todos os modelos.



1. Comando elétrico do elevador de vidros do condutor.
2. Comando elétrico do elevador de vidros do passageiro.
3. Comando elétrico do elevador de vidros traseiro direito.
4. Comando elétrico do elevador de vidros traseiro esquerdo.

*Conforme versão e/ou país

Elevadores de vidros elétricos



☞ Pressione ou puxe o comando. O vidro para quando soltar o comando.

Elevador de vidro elétrico sequencial*



Possui duas possibilidades:

- **modo manual**
 - ☞ Pressione ou puxe o comando sem ultrapassar o ponto de resistência. O vidro pára assim que se libertar o comando.
- **modo automático (sequencial)**
 - ☞ Pressione ou puxe o comando para além do ponto de resistência. O vidro abre ou fecha completamente depois de se soltar o comando.
 - ☞ Uma nova pressão interrompe o movimento do vidro.

i O modo de funcionamento automático está disponível somente para a porta do condutor.

i Os comandos do elevador de vidros permanecem sempre operacionais durante cerca de 45 segundos após a ignição ser desligada ou até a abertura de uma das portas dianteiras.

Antiesmagamento

Os elevadores elétricos sequenciais de vidros encontram-se equipados com uma função de antiesmagamento.

Quando o vidro sobe e encontra um obstáculo, pára e volta a descer parcialmente.

i No caso de não funcionamento da função sequencial ou perda da função:

- ☞ pressione o comando até a abertura completa,
- ☞ em seguida, puxe o comando até o fechamento,
- ☞ mantenha o comando pressionado ainda por cerca de um segundo depois do fecho.

Durante estas operações, a função antiesmagamento não permanece operacional.

Reinicialização

Em caso de ausência de movimento automático de um vidro na subida, é necessário reinicializar o respectivo funcionamento:

- ☞ puxar o comando até à parada do vidro,
- ☞ soltar o comando e puxá-lo novamente até ao fechamento completo,
- ☞ manter o comando durante cerca de um segundo após o fechamento,
- ☞ pressionar o comando para fazer descer automaticamente o vidro até à posição baixa,
- ☞ quando o vidro estiver numa posição baixa, pressionar de novo o comando durante cerca de um segundo.

Durante estas operações, a função antiesmagamento permanece não operacional.

Neutralização dos comandos dos elevadores de vidros das portas traseiras*



- ☞ Para segurança das crianças, pressione o comando **5** para neutralizar os comandos dos elevadores de vidros traseiros seja qual for a sua posição.

Com o acendimento da luz indicadora, os comandos traseiros encontram-se neutralizados.

Com a luz indicadora apagada, os comandos traseiros encontram-se ativados.

i Este interruptor neutraliza também os interruptores interiores das portas traseiras (ver capítulo "Segurança para crianças").

! Qualquer outro estado da luz indicadora revela uma falha da segurança elétrica das crianças. Mandar verificar pela rede CITROËN.

! Retire sistematicamente a chave da ignição ao sair do veículo, mesmo que por pouco tempo.

Em caso de esmagamento durante o funcionamento dos elevadores de vidros, inverta o movimento. Para isso, pressione o respectivo comando.

Quando o condutor acionar os comandos dos elevadores de vidros dos passageiros, deverá garantir que ninguém impede o fechamento correto do vidro.

O condutor deve garantir que os passageiros utilizam corretamente os elevadores dos vidros.

Tenha atenção com as crianças durante o manuseio dos vidros.

*Conforme versão e/ou país

PORTAS

Abertura

A partir do exterior

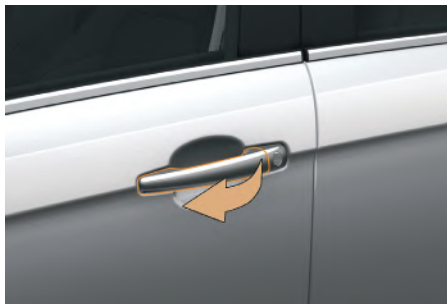

- ☞ Após o destravamento do veículo com o telecomando ou com a chave, puxe a maçaneta da porta.

i Se uma das portas ou o porta-malas estiverem abertos, o travamento centralizado não ocorrerá.

Com o veículo travado, em caso de destravamento involuntário, o veículo tranca-se automaticamente após trinta segundos, exceto se uma porta for aberta.

A partir do interior



- ☞ Puxe o comando da porta dianteira para a abrir; deste modo destrava-se completamente o veículo.
- ☞ Puxe o comando da porta traseira para a abrir; deste modo destrava-se apenas a porta acionada.

Fechamento

Quando uma porta está mal fechada:



- **motor em funcionamento**, a luz indicadora acende,
- **veículo em circulação** (velocidade superior a 10 km/h), a luz indicadora acende, acompanhada por um sinal sonoro durante alguns segundos.

Comando centralizado manual*

Sistema para travar ou destravar manual e completamente as portas a partir do interior.



Travamento

☞ Pressione o botão **A** para travar o veículo.

A luz indicadora do botão acende.

i Se uma das portas estiver aberta, o travamento centralizado não funcionará.

Destravamento

☞ Pressione novamente o botão **A** para destravar o veículo.

A luz indicadora do botão apaga.

Comando centralizado automático*



Este sistema trava ou destrava automaticamente e completamente as portas e o porta-malas com o veículo em movimento.

Pode-se ativar ou neutralizar esta função.

Travamento

A uma velocidade superior a 10 km/h, as portas e o porta-malas travam-se automaticamente.

i Se uma das portas, ou a tampa do porta-malas estiver aberta, o travamento centralizado automático não funcionará.

Destravamento

☞ Acima de 10 km/h, pressione o botão **A** para destravar momentaneamente as portas e o porta-malas.

i Se o veículo for travado a partir do exterior, a luz indicadora vermelha fica intermitente e o botão **A** fica inoperante.

☞ Nesse caso, utilize o telecomando ou a chave para destravar o veículo.

Ativação



☞ Pressione durante mais de dois segundos o botão **A**.

A confirmação se dá a partir de um sinal sonoro.

Neutralização

☞ Pressione novamente durante mais de dois segundos o botão **A**.

A confirmação se dá a partir de um sinal sonoro.

*Conforme versão e/ou país

ALARME*

O alarme proporciona uma proteção **perimétrica**, onde o alarme soa em caso de abertura de uma porta, do porta-malas ou do capô.

Ativação

- ☞ Desligue a ignição, retire a chave e saia do veículo.
- ☞ Ative o alarme travando o veículo com o telecomando.

i Se desejar travar seu veículo sem ativar o alarme, trave-o usando a fechadura.

Quando o alarme é acionado, a sirene soa e as lâmpadas indicadoras de direção piscam durante trinta segundos. Após o acionamento, o alarme fica novamente operacional.

45 segundos após uma pressão no botão de travamento do telecomando, o alarme é ativado, seja qual for o estado das portas ou do porta-malas.

Para evitar o acionamento do alarme durante a lavagem de seu veículo trave as portas com a chave;

Neutralização

Destrave o veículo usando a chave com telecomando.

Defeito no telecomando

- ☞ Destrave as portas com a chave e abra a porta. O alarme será acionado.
- ☞ Coloque a chave no contato e de partida no motor, o alarme será desativado.

! Se o alarme for acionado dez vezes consecutivas, na décima primeira ele se tornará inativo.

*Conforme versão e/ou país

Travamento de emergência

Dispositivo para travar e destravar mecanicamente as portas no caso de mau funcionamento da bateria ou do destravamento centralizado.



- ☞ Nas portas traseiras, certifique-se de que a trava de segurança para crianças não está ativada.
- ☞ Com auxílio de uma chave de fenda retire o tampão preto situado no canto da porta.
- ☞ Insira a chave do veículo no orifício situado na porta, gire-a em seguida ao máximo para o exterior.
- ☞ Retire a chave e volte a colocar o tampão preto

Destravamento das portas dos passageiros dianteiros e traseiros

- ☞ Puxe o comando interior de abertura da porta.

PORTA-MALAS



Abertura

- ☞ Após o destravamento do veículo com o telecomando ou com a chave, destrave a tampa do porta-mala no comando **A**.
- ☞ Em seguida, levante a tampa do porta-malas no sentido indicado.

Fechamento

- ☞ Abaixe a tampa do porta-malas utilizando o puxador interno. Certifique-se que o travamento da tampa do porta-malas ocorreu.



❗ O fechamento incompleto da tampa do porta-malas, impede o travamento centralizado do veículo, e é assinalado pela acendimento da luz indicadora na tela multifunções.

Comando de emergência

Dispositivo para destravar mecanicamente a tampa do porta-mala em caso de não funcionamento da bateria ou do travamento centralizado.

3

Tampa do Porta-Malas

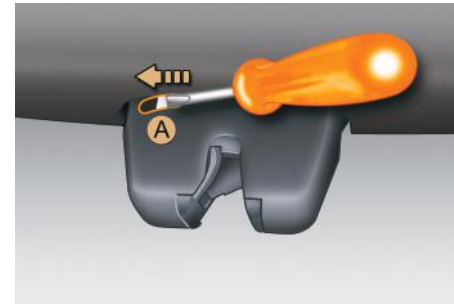

- ☞ Rebata o banco traseiro para acessar à fechadura pelo interior do porta-malas.
- ☞ Introduza uma pequena chave de fendas no orifício **A** da fechadura para destravar a tampa do porta-malas.

RESERVATÓRIO DE COMBUSTÍVEL

Capacidade do reservatório: cerca de 55 litros.

Nível mínimo de combustível



Quando o nível mínimo de combustível no reservatório for atingido, esta luz indicadora acende no painel. Restam ainda cerca de 50km de autonomia.

Enchimento

Os complementos de combustível deverão ser superiores a 10 litros para serem levados em consideração pela sonda de combustível.

A abertura da tampa do reservatório poderá dar origem a um ruído de aspiração de ar. Esta depressão, totalmente normal, é provocada pela estanqueidade do circuito de combustível

Abastecimento

Uma etiqueta, colada no interior da tampa, indica o tipo de combustível a utilizar em função da sua motorização.

Para realizar o abastecimento com total segurança:

- ☞ desligue **obrigatoriamente** o motor,
- ☞ abra o protetor da tampa do reservatório de combustível **1**,
- ☞ introduza a chave na tampa e, em seguida, gire para a esquerda,



- ☞ retire a tampa e pendure-a na garra **2** situada na parte interna da tampa,
- ☞ encha o reservatório, mas **não insista além do 3º corte da pistola**; isso poderia levar a um mau funcionamento.



Uma vez terminado o abastecimento:

- ☞ coloque novamente a tampa no lugar adequado,
- ☞ gire a chave para a direita e, em seguida, retire-a da tampa,
- ☞ feche novamente a proteção da tampa.

i Enquanto a tampa não for colocada no tanque, a chave não pode ser retirada da fechadura. Ao abrir a tampa, pode ouvir-se um ruído de aspiração de ar. Esta depressão, que é normal, é provocada pela estanqueidade do circuito de combustível.

Motores Flex

Os motores flex são compatíveis com todos os tipos de gasolina sem chumbo (tipo C) que respeitem a resolução 40/2013 da ANP ou regulamentação vigente, etanol (álcool etílico hidratado) que respeitem a resolução 19/2015 da ANP ou regulamentação vigente à venda ou a mistura de ambos em qualquer proporção à venda nos postos de combustíveis do Brasil.

O sistema de injeção eletrônica regula automaticamente, através de sensores, o funcionamento do motor em função da mistura de combustível utilizado. É recomendável um abastecimento mínimo de 10 litros, para que o sistema reconheça adequadamente o combustível utilizado.

i Apenas é autorizada a utilização de aditivos combustíveis de gasolina homologados pela PSA que respeitem a norma B71 5001.

O Sistema de partida a frio utiliza uma nova tecnologia que dispensa a utilização do reservatório adicional de partida a frio. Este sistema entra em funcionamento, sempre que o veículo estiver abastecido com mais de 85% de Etanol (álcool) e a temperatura do motor for menor que 18°C.

Motores Flex - Abastecimento

Com o objetivo de garantir o perfeito funcionamento do seu veículo, o sistema de injeção FLEX FUEL precisa reconhecer o combustível que está no tanque (Etanol, Gasolina ou a mistura de ambos em qualquer proporção), principalmente na troca do combustível predominante (de etanol para gasolina ou vice-versa).

Para que isto ocorra, algumas recomendações devem ser seguidas:

- ☞ Realizar o abastecimento sempre com o motor desligado;
- ☞ Realizar os abastecimentos com o motor aquecido. Caso o motor esteja frio, utilizar o veículo por 5 minutos antes de abastecer;
- ☞ Após o abastecimento, recomenda-se uma rodagem de 10 minutos ou 5 quilômetros (sem acelerações e desacelerações bruscas), para concluir o reconhecimento do novo combustível pelo sistema de injeção FLEX FUEL;
- ☞ Ao ligar o veículo após o abastecimento, evite desligar o motor logo em seguida;

! Quando a temperatura ambiente externa for inferior a +5°C, não recomendamos a utilização de 100% etanol (sem mistura com qualquer tipo de gasolina). No caso de utilização de 100% de etanol em temperaturas inferiores a +5°C, o veículo deverá ser utilizado por um período de 10-15 minutos e/ou 05 quilômetros percorridos, sem desligar o motor, para que se atinja a temperatura normal de funcionamento.

COMANDOS DE ILUMINAÇÃO

Dispositivo de seleção e de comando das diferentes luzes dianteiras e traseiras que proporcionam a iluminação do veículo.

Comandos manuais

Os comandos de iluminação são efetuados diretamente pelo condutor através do anel **A** e do comando de iluminação **B**.



A. anel de seleção do modo de iluminação principal, com:



faróis desligados,



lanterna,



faróis baixos / faróis altos.

B. comando de inversão de faróis baixos / faróis altos.

Com os faróis desligados ou com a lanterna ligada, o condutor pode ligar diretamente os faróis altos mantendo o comando puxado.

Visualizações

O acendimento da luz indicadora no painel de bordo confirma o modo de iluminação selecionado.

Luzes diurnas*

Iluminação específica durante o dia, que se ativa automaticamente quando da partida do motor, permitindo que o veículo seja visto mais facilmente.

Esta função é assegurada por duas luzes específicas (díodos), localizadas acima dos faróis de neblina dianteiros. O posto de condução (painel de instrumentos, tela multifunções, painel do ar condicionado, etc.) não se acende, exceto quando da passagem ao modo de iluminação automática ou manual das luzes.



i As luzes diurnas não funcionam quando as lanternas ou os faróis do veículo estiverem acesos, pois provocam ofuscamento ao condutor que vem no sentido oposto, podendo acarretar algum acidente. As luzes diurnas não podem ter seu funcionamento desabilitado (apagadas).

*Conforme versão e/ou país

Modelos equipados somente com luz de neblina traseira



Modelos equipados com luzes de neblina dianteiras e traseiras*



C. anel de seleção das luzes de neblina.

Funcionam com os faróis alto ou baixo.



luz de neblina traseira

☞ Para acender a luz de neblina traseira, gire o anel C para a frente.

☞ Para apagar as luzes, gire o anel de impulso C para trás.



Luzes de neblina dianteiras e traseiras

Gire o anel C:

- ☞ para a frente, uma 1ª vez para acender as luzes de neblina dianteiras.
- ☞ para a frente uma 2ª vez para acender a luz de neblina traseira,
- ☞ para trás, uma 1ª vez para apagar a luz de neblina traseira.
- ☞ para trás uma 2ª vez para apagar as luzes de neblina dianteiras.
- ☞ Gire o anel A para trás para apagar as luzes de neblina, a lanterna apagará igualmente.

! Em tempo claro ou de chuva, tanto de dia como de noite, os faróis de neblina dianteiros e a luz de neblina traseira são ofuscantes e são proibidos.

Não se esqueça de apagá-los assim que não forem mais necessários.

i Quando se esquecer de desligar as luzes

Ao desligar a ignição, todas as luzes se apagam automaticamente, exceto no caso de iluminação de acompanhamento automático ativado.

No caso de um pedido manual de permanência das luzes, após a ignição desligada, a emissão de um sinal sonoro, quando da abertura de uma porta dianteira, avisa o condutor de que se esqueceu de desligar as luzes do veículo, com a ignição desligada.

i Em condições climáticas de baixa temperatura e alta umidade ou após chuva forte ou lavagem, a superfície interna das lentes dos faróis ou das lanternas traseiras podem formar condensação (embaçar). Trata-se de um fenômeno natural relativo à diferença de temperatura e umidade interior e exterior do faról/lanterna. Esse fenômeno não é indicativo de anomalia ou mau funcionamento e não compromete o funcionamento dos dispositivos de iluminação e sinalização. A condensação desaparece em condições normais de uso do veículo.

*Conforme versão e/ou país

Iluminação de acompanhamento manual (Follow me home)



Ao sair do seu veículo, as lanternas e os faróis baixos permanecem acesos durante trinta segundos.

Ativação

- ☞ Com a ignição desligada, pisque os faróis puxando o comando de iluminação em sua direção.
- ☞ Saia e trave o veículo.

Desativação

- ☞ Faça um novo "sinal de luzes";
- ☞ Saia e trave o veículo.

Anomalia de funcionamento

SERVICE Em caso de problema no funcionamento do sensor de luminosidade, as luzes se acendem. Esta luz indicadora acende no painel acompanhada por um sinal sonoro. Consultar a Rede CITROËN.

COMANDOS DO LIMPA-VIDROS

Comandos manuais

Os comandos do limpavidros são efetuados diretamente pelo condutor através do comando **A** e do anel **B**.



Limpa-vidros dianteiro

A. comando de seleção da cadência de limpeza:

- 2** movimento rápido (chuva forte),
- 1** movimento normal (chuva moderada),
- 1** intermitente (proporcional à velocidade do veículo),
- 0** desligado,
- ↓** movimento único (pressione para baixo),

Lava-vidros dianteiro

Puxe o comando de limpavidros em sua direção. O lava-vidros, e em seguida o limpavidros funcionam durante um determinado período.

! Não coloque os limpavidros em funcionamento em um para-brisa seco. Com tempo extremamente frio ou quente, verifique se as palhetas dos limpavidros não estão coladas ao vidro antes de colocá-las em funcionamento.

Limpa-vidros traseiro



B. anel de seleção do limpa-vidros traseiro:



desligado,



funcionamento intermitente da palheta,



funcionamento das palhetas com lava-vidros (duração determinada).

LUZES DE TETO*

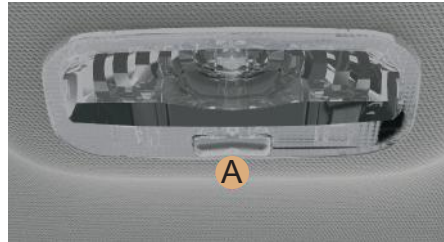

A. Luz de teto central



Nesta posição, a luz de teto acende progressivamente:

- ao destrancar o veículo,
- ao retirar a chave da ignição,
- ao abrir uma porta,
- ao ativar o botão de travamento do telecomando, para localizar o seu veículo.

Apaga-se progressivamente:

- ao trancar o veículo,
- ao ligar a ignição,
- 30 segundos após o fechamento da última porta.



Apagada permanentemente.



Iluminação permanente.

ILUMINAÇÃO AMBIENTE*

A iluminação difusa das luzes do habitáculo facilita a visibilidade no veículo em caso de fraca luminosidade.

Acionamento

A iluminação interna acende automaticamente, quando se aciona um dos botões existentes na chave com telecomando se o comando da luz do teto estiver na posição de acendimento progressivo.

ILUMINAÇÃO DA MALA

Acende-se automaticamente quando se abre a mala e apaga-se quando se fecha a mesma.



i Em iluminação permanente, dispõe de diferentes tempos de acendimento:

- com a ignição desligada, cerca de dez minutos,
- em modo de economia de energia, cerca de trinta segundos,
- com o motor em funcionamento, sem limite.

*Conforme versão e/ou país

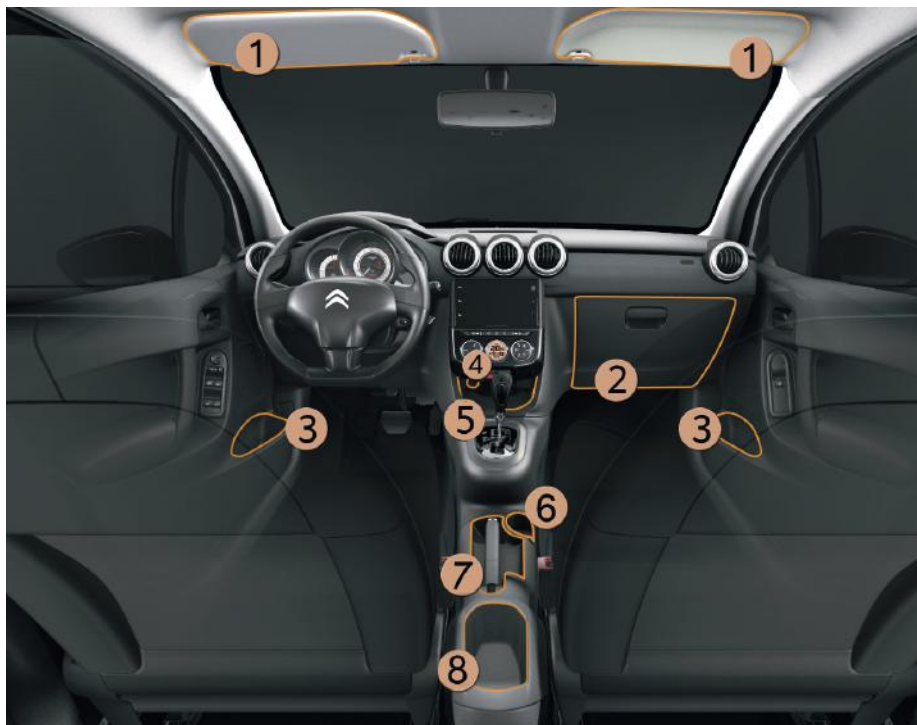

EQUIPAMENTOS INTERNOS DIANTEIROS*

1. Para-sol.
2. Porta-luvas com iluminação.
3. Compartimentos das portas Porta-latas.
4. Tomada de 12 volts (100 W máx.)
5. Porta-objetos painel
6. Porta-latas.
7. Porta-objetos.
8. Porta-objetos central.

*Conforme versão e/ou país

Para-sol*

Dispositivo de proteção contra os raios de sol vindos de frente ou de lado.



Os para-sóis, encontram-se equipados com um espelho de cortesia, com tampa de ocultação.

Porta-luvas

A tampa do porta-luvas possui compartimentos para guardar uma caneta, o guia de utilização do veículo, um par de óculos, moedas, etc...



☞ Para abrir o porta-luvas, levante a maçaneta.

O porta-luvas se ilumina quando se abre a tampa, desde de que a chave esteja na posição de acessório.*

Porta-luvas refrigerado*

Conforme a versão, o porta-luvas possui uma saída de ar **A**, que pode ser aberta ou fechada. A saída de ar difunde o mesmo ar condicionado que os ventiladores do habitáculo.

Porta-latas

Porta-latas situado no console central.

**Porta-objetos central**

Dispositivo de arrumação e de transporte de objetos.

*Conforme versão e/ou país

Tomada de 12 V



- ☞ Para ligar um acessório de 12 V (potência máxima: 120 W), eleve a tampa e ligue um adaptador adequado.

! Respeite a potência máxima da tomada (caso contrário poderá danificar o dispositivo móvel).

! A ligação de um dispositivo elétrico não homologado pela CITROËN, como um carregador USB, pode afetar o funcionamento dos sistemas elétricos do veículo, causando falhas como má recepção telefônica ou interferências nas telas.

Tomada USB



Esta tomada USB encontra-se no painel frontal do sistema de áudio. Permite ligar um equipamento portátil, como um iPod® ou um pen drive USB.

Lê arquivos de áudio que são transmitidos para o sistema áudio, para serem ouvidos através dos altofalantes do veículo. Pode gerenciar estes arquivos através dos comandos no volante ou da fachada do rádio e visualizá-los na tela multifunções. Durante a sua utilização, o equipamento portátil pode carregar automaticamente.

i Para obter mais informações sobre a utilização deste equipamento, consulte o capítulo "Áudio e Telemática".

Tapetes*



Montagem

Na primeira montagem do tapete, utilize unicamente as fixações do carpete encaixando os furos do tapete.

Este item pertence somente ao tapete do condutor.

Desmontagem

Para desmontar do lado do condutor:

- ☞ recue o banco ao máximo,
- ☞ retire o tapete.

Remontagem

Para remontar:

- ☞ posicione corretamente o tapete,
- ☞ verifique a fixação correta do tapete.

! Para evitar qualquer incômodo sob os pedais:

- utilize apenas tapetes adaptados às fixações já presentes no veículo; a utilização destas fixações é obrigatória e imperativa,
- nunca sobreponha vários tapetes.

*Conforme versão e/ou país

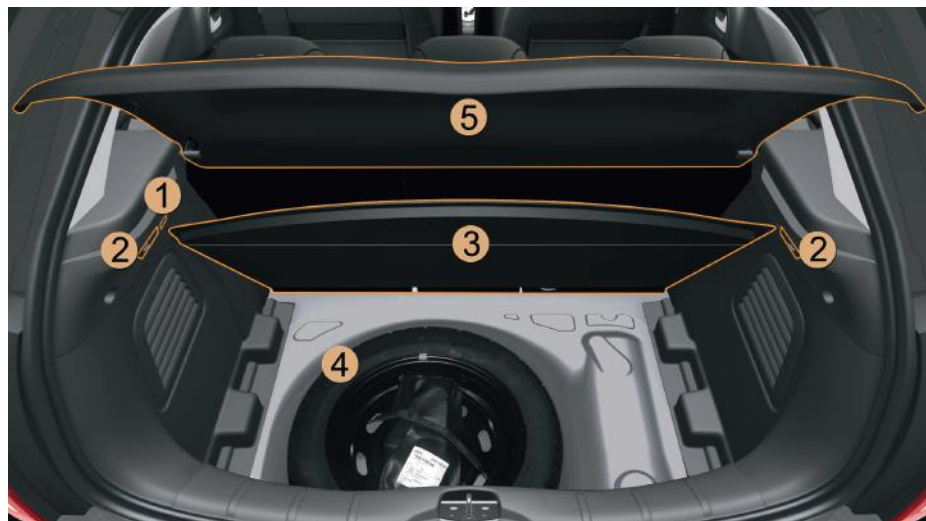

Ganchos

Estojo de ferramentas



ARRUMAÇÕES DA MALA

1. Luz interna do porta-malas.

2. Ganchos do porta-malas.

Permitem pendurar sacos de compras.

3. Tapeta da mala.

4. Estepe e Estojo de ferramentas.

Eleve o tapete da mala, puxando a correia para cima, para acessar o estojo de ferramentas.

Este compartimento inclui o macaco com manivela integrada, chave de rodas, ferramenta para retirada dos tampões dos parafusos das rodas e o anel de reboque.

5. Bandeja traseira.

A parte traseira encontra-se fixa na porta da mala por dois cordões.

Para retirar a partir da mala:

- ☞ Desprenda os dois cordões,
- ☞ Eleve a bandeja ligeiramente para desencaixar das respectivas fixações,
- ☞ Após desencaixar, retire a bandeja.

5

GENERALIDADES SOBRE AS CADEIRAS PARA CRIANÇAS

Preocupação constante da CITROËN durante a concepção do seu veículo, a segurança dos seus filhos depende também de si.

As crianças pequenas não são adultos em miniaturas: até a idade de aproximadamente 7 a 8 anos, a proporção de peso entre a cabeça e as demais partes do corpo é diferente da dos adultos.

Quando ocorre uma forte desaceleração ou um choque, o peso da cabeça e a relativa fraqueza dos músculos do pescoço podem causar-lhes graves ferimentos vertebrais.

É somente a partir dos 10 anos que as crianças podem viajar nos bancos dianteiros. O Código de Trânsito Brasileiro prevê que os menores de dez anos devem ser transportados nos bancos traseiros e usar, individualmente, cinto de segurança ou sistema de retenção equivalente.

É por esse motivo que a maioria dos países regulamenta não só o transporte de crianças em veículos, mas também a venda e utilização de sistemas de proteção por faixa de peso e/ou idade.

As regras de transporte de crianças são específicas de cada país. Consulte a legislação em vigor no seu país.

! A CITROËN aconselha o transporte das crianças nos **lugares traseiros** do seu veículo:

- **"de costas para a estrada"** para crianças com até 10 kg
- **"de frente para a estrada"** para crianças a partir de 10 kg.

Particularidades para o transporte de crianças no lugar do passageiro da frente no Brasil

As crianças com menos de dez anos não podem ser transportadas no banco do passageiro dianteiro na posição "de frente para a estrada", exceto se os lugares traseiros estiverem já ocupados por outras crianças ou se os bancos traseiros estiverem inutilizáveis (ausência ou rebatimento). Nesse caso, regular o banco do passageiro da frente na posição longitudinal.

!



ATENÇÃO. Não instale a cadeira para crianças no banco dianteiro, pois o airbag do banco dianteiro de passageiro não pode ser neutralizado. Em caso de acidente e acionamento do airbag, a criança pode sofrer ferimentos graves, inclusive com risco de morte. Utilize sempre uma cadeira que cumpra os requisitos das Normas de Segurança em vigor no seu país..

CONSELHOS PARA TRANSPORTE DE CRIANÇAS

! Uma instalação incorreta de uma cadeira para crianças ou de um assento de elevação, compromete a proteção da mesma em caso de colisão.

Procure colocar os cintos de segurança ou os cintos das cadeiras para crianças limitando ao máximo as folgas relativamente ao corpo da criança, mesmo para curtos trajetos.

Para a instalação da cadeira para crianças com o cinto de segurança, verifique que este se encontra bem esticado na cadeira e que mantém firmemente a cadeira no banco do veículo.

Para uma instalação ideal de uma cadeira para crianças "de frente para a estrada", verifique que as costas se encontram corretamente apoiadas no encosto do banco do veículo e que o encosto de cabeça não incomoda.

Se for necessário retirar o encosto de cabeça, assegure-se de que fica bem arrumado ou fixo para evitar que o mesmo se transforme em projétil no caso de uma frenagem brusca.

.As portas traseiras são equipadas com um dispositivo de travamento "segurança para crianças". Este dispositivo permite a abertura das portas traseiras apenas pelo lado externo.

Nunca deixe uma criança pequena no veículo exposto ao sol com todos os vidros fechados.

As crianças não devem viajar de pé entre os bancos dianteiros. Elas correm o risco de serem projetadas para frente em caso de frenagem brusca ou choque.

Ao sair do veículo, retirar a chave do contato e puxar acionar corretamente o freio de estacionamento.

Sob nenhum pretexto, as crianças devem ser transportadas no colo de um passageiro (risco de projeção sobre o painel de bordo ou para-brisa em caso de colisão)

É obrigatório utilizar sistemas de retenção adaptados à idade e peso da criança (os produtos devem ser homologados).

Nunca deixar a chave no veículo; as crianças podem se fechar dentro do veículo com o telecomando ou pressionar o botão do sistema de travamento elétrico centralizado.

A etiqueta de aviso situada de cada lado da para sol do passageiro reforça esta instrução.



! Nunca instale um sistema de retenção para crianças "de costas para a estrada" num banco protegido por um airbag frontal ativado. Esta situação poderá provocar a morte da criança ou feri-la com gravidade.

CADEIRAS PARA CRIANÇAS RECOMENDADAS PELA CITROËN*

A CITROËN propõe uma gama de cadeiras para crianças referenciadas que se fixam com o **cinto de segurança de três pontos**:

Grupo 0+: do nascimento até 1 ano (13 kg)	Grupo 1: de 1 ano até 4 anos (9 a 18 kg)
 <p data-bbox="199 571 581 620">"RÖMER Baby-Safe Plus" Instalada na posição de costas para a via.</p>	 <p data-bbox="616 577 1015 656">"RÖMER Duo Plus" Instalada somente na posição de frente para a via.</p>
Grupos 2 e 3: +4 anos até 7 anos 1/2 (15 a 36 kg)	
 <p data-bbox="225 939 546 1041">L5 "RÖMER KIDFIX XP" Pode ser montada com os cintos de segurança do veículo.</p>	 <p data-bbox="624 939 1006 1041">L6 "GRACO Booster" A criança é fixada ao assento pelo cinto de segurança do veículo.</p>

*Imagens meramente ilustrativas

INSTALAÇÃO DE CADEIRAS FIXAS COM CINTO DE SEGURANÇA

De acordo com a Legislação brasileira esta tabela indica as possibilidades de instalação das cadeiras para crianças fixas através do cinto de segurança e homologadas como universal - U (a) em função da idade da criança e do lugar por ela ocupado no veículo:

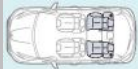
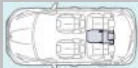
Lugar		Peso da criança/idade indicativa			
		Inferior a 10 kg (grupo 0) Até 6 meses aprox.	Inferior a 13 kg (grupo 0+) Inferior a 1 ano	De 9 a 18 kg (grupo 1) 1 ano até 4 anos	De 15 a 36 kg (grupo 2/3) De 4 até 7 anos 1/2
Banco do passageiro dianteiro (c) - com sobrelevação - sem sobrelevação		- (b)	- (b)	- (c)	- (c)
Bancos laterais traseiros (d)		U	U	U	U
Banco central traseiro (d)		U	U	U	U

(a) Cadeira para crianças universal: cadeira para crianças que pode ser instalada em todos os veículos com cinto de segurança.

(b) Grupo 0 / 0+: do nascimento aos 10 kg. As cadeiras tipo "Bebê Conforto" e "Berço Portátil" não podem ser instaladas no lugar do passageiro dianteiro.

(c) Consultar a legislação em vigor no seu país, antes de instalar a criança neste lugar.

(d) Para instalar uma cadeira de criança, chegar a frente o banco dianteiro e endireitar o encosto do mesmo para deixar espaço suficiente entre a cadeira da criança e as pernas da criança. O banco dianteiro pode então ser mais avançado que a posição longitudinal intermediária.

U: lugar adaptado a instalação de uma cadeira para crianças fixa com o cinto de segurança e homologada em universal "de costas para a estrada" e/ou "de frente para a estrada". Consultar o manual e recomendações do fabricante da cadeiras para crianças.

Os veículos CITROËN atendem ao disposto na norma NBR 7337 (Regulamentada pela Resolução CONTRAN 48/1998) quanto às dimensões dos cintos de segurança de seus veículos.

Para acomodação de Bebê Conforto e/ou Cadeirinha Infantil, o consumidor deve verificar se as dimensões dos cintos de segurança permitem a acomodação de dispositivos específicos.

Por questões de segurança, a CITROËN recomenda que, no caso de instalação de Bebê Conforto, sejam respeitadas as distâncias máximas entre a fixação do cinto de segurança e o encosto do banco traseiro do veículo de (i) 600mm na parte superior do Bebê Conforto e (ii) 240mm na parte inferior.

1) ATENÇÃO: Sempre adquira dispositivos de retenção para crianças (cadeiras) os quais atendam à legislação em vigor e cumpram os requisitos das Normas de Segurança em vigor no seu país. Siga rigorosamente as instruções para fixação da cadeira para crianças conforme instruções do fabricante, bem como a lista dos veículos compatíveis.

2) ATENÇÃO: em caso de acidente, substituir a cadeira por uma nova.

As cadeiras para crianças podem também ser utilizadas nos lugares não equipados com fixações ISOFIX. Nesses casos ela deve ser obrigatoriamente fixada ao veículo pelo cinto de segurança de três pontos.

Seguir as indicações de montagem da cadeira para crianças inscritas no manual de instalação fornecido pelo fabricante da mesma.

.Por motivos de segurança nunca deixe:

- uma ou várias crianças sozinhas e sem vigilância no interior de um veículo,
- uma criança ou um animal num veículo exposto ao sol com as janelas fechadas,
- as chaves ao alcance das crianças no interior do veículo.

Para impedir a abertura acidental das portas e dos vidros traseiros, utilize o dispositivo "Segurança para crianças".

Assegure-se de que não abre mais de um terço da superfície dos vidros traseiros.

Para proteger as crianças mais jovens dos raios solares, utilize cortinas laterais nos vidros traseiros.

FIXAÇÕES ISOFIX*

O seu veículo foi homologado de acordo com a **mais recente regulamentação ISOFIX**.

As cadeiras, representadas em seguida, encontram-se equipadas com fixações ISOFIX regulamentares:

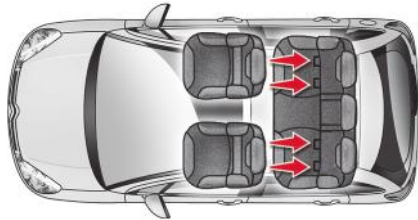

Trata-se de três argolas para cada assento:



- duas argolas **A**, situadas entre as costas e o assento do banco, assinaladas por uma marcação, na vertical de cada etiqueta "ISOFIX",

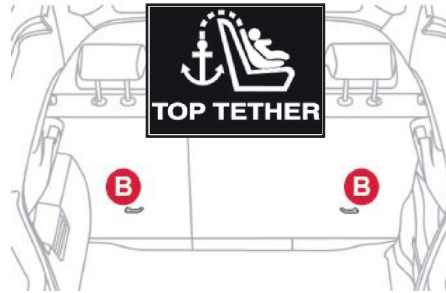

- uma argola **B**, situada atrás do banco, denominada de **Top Tether** para a fixação da correia superior.

A **Top Tether** permite fixar a correia superior das cadeiras para crianças que estão equipadas com a mesma. Em caso de choque frontal, este dispositivo limita o deslocamento para a frente da cadeira para crianças.

Este sistema de fixação ISOFIX assegura-lhe uma montagem confiável, sólida e rápida, da cadeira para crianças no seu veículo.

Durante a instalação de uma cadeira para crianças ISOFIX no banco traseiro esquerdo, antes de fixar a cadeira, afaste previamente o cinto de segurança traseiro central para o centro do veículo, para não perturbar o funcionamento do mesmo.

Para o banco traseiro direito, afaste previamente o engate da fivela posicionando o mesmo entre encosto e assen-

to de modo que não fique posicionado na área que será ocupada pela cadeira. As **cadeiras para crianças ISOFIX** encontram-se equipadas com dois fechos que são fixados às argolas **A**.

Algumas cadeiras dispõem também de uma **correia superior** que deve ser fixada na argola **B**.

Para fixar a cadeira para crianças à **Top Tether**:

- retire e arrume o encosto de cabeça antes de instalar uma cadeira para crianças neste lugar (instale o encosto de cabeça no local adequado quando a cadeira para crianças tiver sido removida).
- passe o cinto alto da cadeira para crianças por trás da parte superior das costas do banco, centrando-a entre os orifícios das hastas do encosto de cabeça,
- fixe o grampo da correia superior na argola **B**,
- estique a correia superior

i A fixação ISOFIX poderá estar presente no seu veículo conforme versão ou país de comercialização.

As regras de transporte de crianças são específicas de cada país. Consulte a legislação em vigor no seu país.

Cadeiras recomendadas

"RÖMER Baby-Safe Plus e respectiva base Baby-Safe Plus ISOFIX" (classe de tamanho: E)

Grupo 0+: do nascimento aos 13 kg

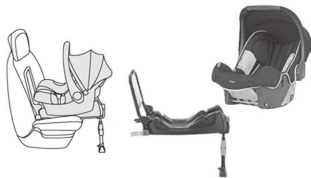

É instalada "de costas para a estrada" através de uma base ISOFIX que é fixa nas argolas **A**. A base inclui um suporte, regulável em altura, que assenta na superfície inferior do veículo. Esta cadeira pode ser fixa através de um cinto de segurança. Neste caso, apenas a estrutura é utilizada e fixa ao banco do veículo através do cinto de segurança de três pontos.

Baby P2C Midi e respectiva base ISOFIX (classes de tamanho: D, C, A, B, B1) (Verificar disponibilidade de venda no seu país)

Grupo 1: de 9 a 18 kg



É instalada "de costas para a estrada" através de uma base ISOFIX que é fixa às argolas **A**. A sua base inclui um suporte, regulável em altura, que assenta na superfície inferior do veículo. Esta cadeira para crianças pode ser também utilizada "de frente para a estrada". Esta cadeira para crianças não pode ser fixa através de um cinto de segurança. Recomendamos a utilização da cadeira orientada "de costas para a estrada" até aos 3 anos.

Siga as indicações de montagem das cadeiras para crianças indicadas no manual de instalação fornecido pelo fabricante da mesma.

RÖMER Duo Plus ISOFIX (classe de tamanho B1)**Grupo 1: de 9 a 18 kg**

É instalada de frente para a estrada.
É fixa às argolas **A** e à argola **B** denominada de Top Tether, através de uma correia superior.
3 posições de inclinação da estrutura: sentada, repouso e alongada.

i Esta cadeira para crianças pode ser igualmente utilizada nos lugares equipados com fixações ISOFIX. Neste caso, a cadeira para crianças deve ser imperativamente fixada ao banco do veículo com o cinto de segurança de três pontos. Regular o banco da frente do veículo de maneira que os pés da criança não toquem nas costas do banco.

FAIR G 0/1 S e a sua base RWF B ISOFIX (classe de tamanho C) (Verificar disponibilidade de venda no seu país)**Groupe 0+ e 1 : do nascimento aos 18 kg**



Instala-se de "costas para a estrada".
Instala-se com uma base ISOFIX fixada nas argolas **A**.
6 posições de inclinação da estrutura.
Utilize a base ISOFIX **costas para a estrada (RWF) do tipo B**.
Esta cadeira para crianças pode também ser utilizada em posição "de frente para a estrada" nos lugares não equipados com fixações ISOFIX.
Neste caso a estrutura, deverá ser obrigatoriamente fixada ao banco do veículo através do cinto de segurança de três pontos.

i Siga as indicações de montagem da cadeira para crianças, inscritas nas instruções de instalação, fornecidas pelo fabricante da mesma.

Instalação

Em conformidade com a regulamentação brasileira, esta tabela indica as possibilidades de instalação das cadeiras para crianças ISOFIX em veículos equipados com fixadores ISOFIX.

Para as cadeiras para crianças ISOFIX universais e semi-universais, a classe de tamanho ISOFIX da cadeira para crianças, determinada por uma letra entre **A** e **G**, é indicada na cadeira para crianças ao lado do logotipo ISOFIX.

	Peso da criança / idade indicativa									
	Inferior a 10 kg (grupo 0) Até 6 meses, aprox.		Inferior 10 kg (grupo 0) Inferior a 13 kg (grupo 0+) Até 1 ano, aprox.			De 9 a 18 kg (grupo 1) De 1 a 3 anos, aprox.				
Tipo de cadeira de criança ISOFIX	Berço		"de costas para a estrada"			"de costas para a estrada"		"de frente para a estrada"		
Classe de tamanho ISOFIX	F	G	C	D	E	C	D	A	B	B1
Banco do passageiro dianteiro 	Não ISOFIX									
Lugares traseiros laterais 	X		IL-SU*	IL-SU*		IL-SU*	IL-SU*		IUF*	IL-SU*
Lugar traseiro central 	Não ISOFIX									

IUF: lugar adaptado à instalação de uma cadeira Isofix universal, "de frente para a estrada" que se fixa com a correia superior.

IL-SU: lugar adaptado à instalação de uma cadeira Isofix semi-universal, ou seja:

- "de costas para a estrada" equipado com uma cinto alto ou um suporte,
- "de frente para a estrada" equipado com um suporte,
- uma cadeira tipo "ovo" equipada com um cinto alto "Top Tether" ou um suporte.

Para fixar a correia superior, consulte o parágrafo "Fixações Isofix".

X : lugar não adaptado para a instalação de uma cadeira para crianças para o grupo de peso indicado.

* Banco do veículo numa posição especial: avance os bancos situados à frente da cadeira para crianças.

! Retire e arrume o encosto de cabeça antes de instalar uma cadeira para crianças com costas num lugar do passageiro. Instale o encosto de cabeça no local adequado quando a cadeira para crianças tiver sido removida.

SEGURANÇA MECÂNICA PARA CRIANÇAS



Dispositivo mecânico para impedir a abertura da porta traseira através do seu comando interior.

O comando situa-se no batente de cada porta traseira.



Travamento

- ☞ Insira a chave de ignição no comando vermelho.
- ☞ Gire no sentido indicado pela seta gravada na porta.

Destravamento

- ☞ Insira a chave de ignição no comando vermelho.
- ☞ Gire no sentido inverso ao indicado pela seta gravada na porta.

SEGURANÇA ELÉTRICA PARA CRIANÇAS*

Sistema de comando para impedir a abertura dos vidros das portas traseiras através dos comandos interiores traseiros.

O comando está situado no painel de bordo, a esquerda do condutor.



Ativação

- ☞ Pressione o botão **A**.
- Uma luz indicadora no botão **A** acende. Esta luz permanece acesa, enquanto a segurança para crianças estiver ativada.

Neutralização

- ☞ Pressione novamente o botão **A**.
- A luz no botão **A** apaga. Este visor permanece apagado, enquanto a segurança das crianças estiver neutralizada.

! Qualquer anomalia da segurança elétrica para crianças, mandar verificar na Rede CITROËN.

! Verifique o estado de segurança para as crianças cada vez que ligar a ignição. Retire sempre a chave da ignição ao sair do veículo, mesmo por um curto espaço de tempo. Em caso de choque violento, a segurança elétrica das crianças desativa-se automaticamente para permitir a saída dos passageiros dos bancos traseiros.

*Conforme versão e/ou país

LUZES DE MUDANÇA DE DIREÇÃO

Dispositivo de seleção das luzes de mudança de direção esquerda ou direita para indicar uma mudança de direção do veículo.



- ☞ Empurre para baixo o comando de iluminação para uma manobra para a esquerda.
- ☞ Empurre para cima o comando de iluminação para uma manobra para a direita.

i O esquecimento de retornar o comando das luzes de mudança de direção durante mais de vinte segundos acarretará em um aumento no som do sinal sempre que a velocidade for superior a 60 km/h.

Função "autoestrada"*

Empurre apenas uma vez para cima ou para baixo, sem ultrapassar o ponto de resistência do comando de iluminação; as luzes de mudança de direção correspondentes funcionam de forma intermitente três vezes.

SINAL DE EMERGÊNCIA

Sistema de alerta visual pelas luzes de indicação de direção para prevenir os outros usuários da via em caso de defeito, de reboque ou de acidente de um veículo.



- ☞ Pressione o botão indicado, as luzes de indicação de direção piscam. Pode funcionar com a ignição desligada.

Acendimento automático das luzes de emergência*

Em uma frenagem de urgência, e em função da desaceleração, as luzes de emergência acendem automaticamente.

As luzes apagarão automaticamente, à primeira aceleração.

- ☞ Pode apagar, também, pressionando o botão.

BUZINA

Sistema de alerta sonoro para prevenir os outros usuários da via sobre um perigo iminente.

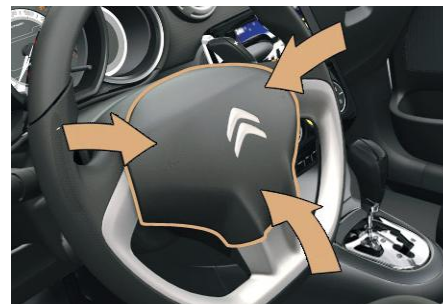

- ☞ Pressione um dos locais indicados pelas setas, para acionar a buzina.

i Utilize a buzina de forma moderada e unicamente nos seguintes casos:

- perigo imediato,
- ultrapassagem de um ciclista ou de pedestre,
- aproximação de um lugar sem visibilidade.

*Conforme versão e/ou país

SISTEMAS DE ASSISTÊNCIA À FREAGEM (ABS)*

Conjunto de sistemas complementares para ajudar a frear com toda a segurança e de maneira otimizada nas situações de emergência:

- o sistema antibloqueio das rodas (ABS),
- o distribuidor eletrônico de frenagem (REF),

Sistema de antibloqueio das rodas e distribuidor eletrônico de frenagem

Sistemas associados para aumentar a estabilidade e a capacidade de manobra de seu veículo em caso de frenagem, especialmente em pavimentos com defeitos ou escorregadios.

Ativação

O sistema de antibloqueio intervém automaticamente, sempre que existir um risco de bloqueio das rodas.

O funcionamento normal do sistema ABS pode apresentar ligeiras vibrações no pedal de freio.

Acendimento automático das luzes de emergência*

Em uma frenagem de urgência, e em função da desaceleração, as luzes de emergência acendem automaticamente.

As luzes apagarão automaticamente, à primeira aceleração.

☞ Pode apagar, também, pressionando o botão.

! Em caso de frenagem de emergência, pise com muita força no pedal sem nunca diminuir a pressão.

! Seu veículo é composto por um sistema de auxílio de frenagem que possibilita, no uso emergencial do pedal de freio, a potencialização do acionamento dos freios antecipando a atuação do sistema ABS e garantindo a dirigibilidade do veículo. Tal sistema pode ser percebido, em alguns casos, por um ruído característico proveniente do funcionamento do sistema.

Anomalia de funcionamento



O acendimento desta lâmpada-piloto, acompanhado por um sinal sonoro, indica um problema de funcionamento do sistema de antibloqueio podendo provocar uma perda de controle do veículo durante a frenagem.



O acendimento desta lâmpada-piloto, em conjunto com as luzes indicadoras **STOP** e **ABS**, acompanhado por um sinal sonoro, indica um problema de funcionamento do repartidor eletrônico podendo provocar uma perda de controle do veículo durante a frenagem.

A parada é obrigatória.

Em ambos os casos, consulte a rede CITROËN.

i Em caso de substituição das rodas (pneus e rodas), verifique que sejam de tipo homologado.

*Conforme versão e/ou país

EXTINTOR*



! Seguindo o disposto na Resolução CONTRAN 556/2015, que torna facultativo o uso do extintor de incêndio para os automóveis, utilitários, camionetas, caminhonetes e triciclos de cabine fechada, o seu veículo não está equipado com o extintor de incêndio, no entanto, está adaptado para a instalação do mesmo na rede autorizada da marca.

CINTOS DE SEGURANÇA

Cintos de segurança dianteiros

Este sistema permite melhorar a segurança dos lugares dianteiros, quando em colisões frontais e laterais. O limitador de esforço atenua a pressão do cinto de segurança contra o tórax do ocupante, melhorando deste modo o nível de proteção.

Travamento

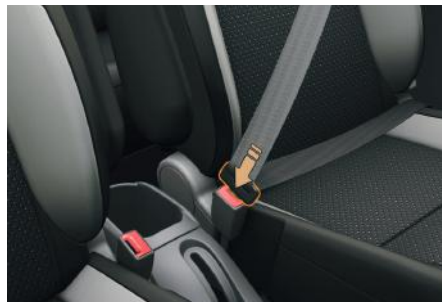

- ☞ Puxe o cinto e insira a lingueta no engate.
- ☞ Verifique o travamento efetuando um teste de tração no cinto.

Destramento

- ☞ Pressione o botão vermelho do encaixe.
- ☞ Acompanhe o enrolamento do cinto.

Painel das luzes indicadoras de não travamento/destramento do cinto



A. Lâmpada-piloto de não travamento/destramento do cinto de segurança do condutor.

Lâmpada-piloto de não travamento/destramento do cinto*



Ao ligar a ignição, esta lâmpada-piloto acende quando o condutor não tiver colocado o cinto.

A partir de cerca de 20 km/h e durante dois minutos, esta lâmpada-piloto fica acesa e acompanhada por um sinal sonoro. Passados dois minutos, esta lâmpada-piloto permanece acesa enquanto o condutor não colocar o cinto.

*Conforme versão e/ou país

Cintos de segurança traseiros

Cada assento do banco traseiro está equipado com um cinto de segurança com três pontos de fixação

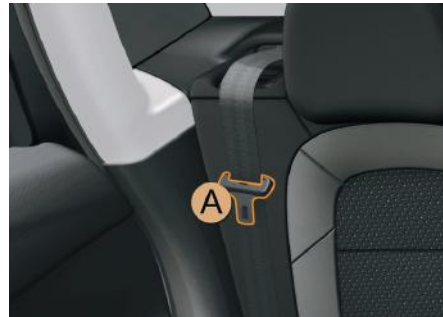
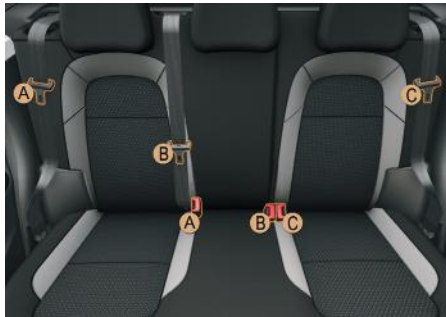

Travamento

- ☞ Puxe o cinto de segurança e insira a lingueta no respectivo engate conforme a letra.
- ☞ Verifique o travamento correto puxando o cinto.

Destramento

- ☞ Pressione o botão vermelho do engate.
- ☞ Acompanhe o enrolamento do cinto.

Bloqueio

Quando os cintos de segurança traseiros laterais não forem utilizados, é possível bloqueá-los. Para isso:

- ☞ Eleve o suporte **A** ao máximo.

! Os cintos de segurança funcionam corretamente somente se estiverem clipados corretamente. Certifique-se de que cada cinto estará clipado no seu respectivo engate.

TRIÂNGULO DE SINALIZAÇÃO

O triângulo está situado no porta-malas.

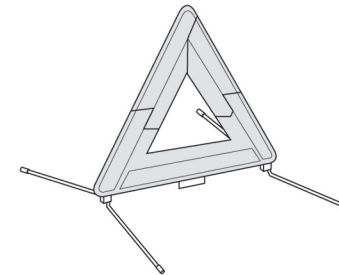

! Saia com segurança do seu veículo, para montar e instalar o triângulo.

Instalação do triângulo na estrada

- ☞ Instale o triângulo atrás do veículo, em conformidade com a tabela abaixo, em função do tipo de estrada e da luminosidade exterior.

Distância de colocação (em metros)		
Estrada		Auto-estrada
Dia	Noite	
50 m	80 m	150 m

I O condutor deve se certificar de que os passageiros utilizam corretamente os cintos de segurança e que os mesmos se encontram bem colocados antes de colocar o veículo em funcionamento.

Seja qual for sua posição no veículo, coloque sempre o cinto de segurança, mesmo para trajetos curtos.

Não inverta os cintos, pois nesse caso eles não poderão cumprir corretamente sua função.

Os cintos de segurança estão equipados com um enrolador que permite o ajuste automático do comprimento do cinto à anatomia do utilizador. A acomodação do cinto de segurança é efetuada automaticamente sempre que este não estiver sendo utilizado.

Antes e depois da sua utilização, assegure-se de que o cinto está corretamente enrolado.

A parte superior deve estar posicionada nos ombros.

Os enroladores estão equipados com um dispositivo de bloqueio automático em caso de colisão, de uma frenagem de emergência. É possível desbloquear o dispositivo puxando o cinto rapidamente e soltando-o.

Devido às regras de segurança em vigor, qualquer intervenção ou controle deve ser efetuado pela rede CITROËN que poderá assegurar a garantia e a boa realização.

Verifique periodicamente os seus cintos de segurança pela rede CITROËN e, especialmente, se os cintos apresentarem sinais de deterioração.

Limpe os cintos com água e sabão ou um produto de limpeza para têxteis, vendido na rede CITROËN.

Depois de rebater ou mudar um banco ou o banco traseiro de lugar, assegure-se de que o cinto está na posição correta e devidamente enrolado.

Para ser eficaz, um cinto de segurança:

- deve ser mantido o mais próximo possível do corpo,
- deve ser puxado para a frente por um movimento regular, cuidando para que não fique enrolado,
- deve manter uma única pessoa,
- não deve apresentar sinais de cortes ou de estar esfiapado,
- não deve ser transformado ou modificado para não alterar o desempenho.

Recomendações para as crianças

Utilize uma cadeira para crianças adaptada, se o passageiro tiver menos de 10 anos ou medir menos de um metro e cinquenta.

Nunca utilize o mesmo cinto de segurança para várias pessoas.

Nunca transporte uma criança sobre ou sentada no colo.

AIRBAGS*

Sistema concebido para otimizar a segurança dos ocupantes dos assentos dianteiros, em caso de colisões violentas. Este sistema completa a ação dos cintos de segurança dianteiros, equipados com limitador de esforço.

Nesse caso, os sensores eletrônicos registram e analisam os embates frontais e laterais nas zonas de detecção de colisões:

- em caso de colisão violenta, os airbags disparam instantaneamente e protegem os ocupantes do veículo (exceto o passageiro traseiro central); imediatamente após a colisão, os airbags esvaziam-se rapidamente, a fim de não incomodar a visibilidade, nem a eventual saída dos ocupantes;
- em caso de uma colisão leve, de impacto no lado traseiro e em determinadas condições de capotamento, os airbags não disparam. O cinto de segurança por si só é suficiente para assegurar uma proteção otimizada nestas situações.

Zonas de detecção de colisão

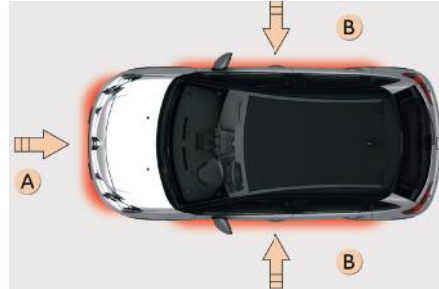

- A. Zona de colisão frontal.
B. Zona de colisão lateral.



ATENÇÃO. Não instale a cadeira para crianças no banco dianteiro, pois o airbag do banco dianteiro de passageiro não pode ser neutralizado. Em caso de acidente e acionamento do airbag, a criança pode sofrer ferimentos graves, inclusive com risco de morte. Utilize sempre uma cadeira que cumpra os requisitos das Normas de Segurança em vigor no seu país..



Os airbags funcionam somente com a ignição ligada.

Este equipamento é acionado apenas uma vez. Se ocorrer uma segunda colisão (no mesmo acidente ou em outro acidente), o airbag não será acionado.



O acionamento dos airbags é acompanhado por uma ligeira libertação de fumaça inofensiva e de um ruído, devidos à ativação do cartucho pirotécnico integrado no sistema.

Esta fumaça não é nociva, mas pode revelar-se irritante para as pessoas sensíveis.

O ruído da detonação pode provocar uma ligeira diminuição da capacidade auditiva durante um breve período.

*Conforme versão e/ou país

Airbags frontais

Este sistema protege, em caso de colisão frontal violenta, o condutor e o passageiro dianteiro, no sentido de limitar os riscos de traumas na cabeça e no peito.

Para o condutor, está integrado no centro do volante; para o passageiro dianteiro, no painel de instrumentos.



Ativação

Disparam simultaneamente, em caso de uma colisão frontal violenta aplicada em toda ou parte da zona de impacto frontal **A**, de acordo com o eixo longitudinal do veículo em um plano horizontal e do sentido dianteiro para o traseiro do veículo.

O airbag frontal interpõe-se entre o ocupante dianteiro do veículo e o painel de instrumentos, para amortecer a sua projeção para a frente.

Airbags laterais*

Sistema que protege, em caso de colisão lateral violenta, o condutor e o passageiro dianteiro para limitar os riscos de traumatismo no tórax.

Cada airbag lateral está integrado na armação nas costas do banco, do lado da porta.



Ativação

Os airbags são ativados unilateralmente em caso de colisão lateral violenta aplicada na totalidade ou em parte da zona de impacto lateral **B**, perpendicularmente ao eixo longitudinal do veículo em um plano horizontal e do exterior para o interior do veículo.

O airbag lateral interpõe-se entre o ocupante dianteiro do veículo e o painel da porta correspondente.

Zonas de detecção de colisão

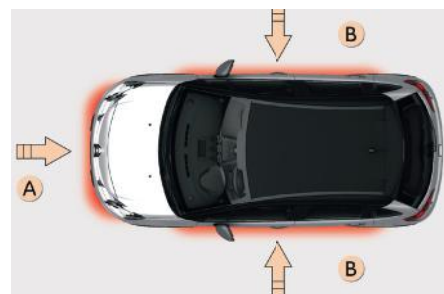

A. Zona de impacto frontal.

B. Zona de impacto lateral.

Anomalia de funcionamento



Se esta lâmpada-piloto se acender no painel de bordo, acompanhada de um sinal sonoro, consulte a rede CITROËN para verificação do sistema. Os airbags podem deixar de ser ativados em caso de colisão violenta.

! Quando uma colisão leve ou de um ligeiro encosto na zona lateral do veículo ou em caso de capotamento, é possível que o airbag não seja ativado.

Uma pequena colisão na traseira ou na dianteira pode não ser suficiente para ativar o Airbag.

*Conforme versão e/ou país

! Para que os airbags frontais sejam totalmente eficazes, respeite as seguintes regras de segurança:

Adote uma posição sentada normal e vertical.

Coloque o cinto de segurança do seu banco e posicione-o corretamente.

Não coloque nada entre os ocupantes e os airbags (criança, animal, objeto, ...). Isso poderia impedir o funcionamento dos airbags ou ferir os ocupantes.

Depois de um acidente ou do roubo do veículo, solicite a verificação dos sistemas dos airbags.

Qualquer intervenção nos sistemas dos airbags é estritamente proibida exceto se for feita por pessoal qualificado da Rede CITROËN.

Mesmo cumprindo todas as precauções indicadas, não fica excluído o risco de ferimentos ou ligeiras queimaduras na cabeça, no peito ou nos braços, durante o acionamento de um airbag. Com efeito, o saco enche-se de forma quase instantânea (alguns milésimos de segundo) e, em seguida, esvazia-se no mesmo espaço de tempo, evacuando os gases quentes através dos orifícios previstos para o efeito.

Airbags frontais

Não conduza segurando o volante pelos seus raios ou deixando as mãos sobre a caixa central do volante.

Não coloque os pés no painel de bordo, no lado do passageiro.

Na medida do possível, não fume, porque o enchimento dos airbags pode provocar queimaduras ou riscos de ferimentos devido ao cigarro ou ao cachimbo.

Nunca desmonte, fure ou submeta o volante a impactos violentos.

Airbags laterais

Cubra os bancos apenas com coberturas homologadas que não impeçam o acionamento dos airbags laterais. Consultar a Rede CITROËN.

Não fixe nem cole nada nas costas dos bancos (vestuário...), pois isso poderia resultar em ferimentos no tórax ou nos braços ao acionar o airbag lateral.

Não aproxime muito o tronco da porta.



A etiqueta de aviso situada de cada lado da para sol do passageiro reforça esta instrução.

CONSELHOS DE CONDUÇÃO

Respeite o código de trânsito e seja vigilante, independentemente das condições de circulação.

Mantenha a sua atenção à circulação e as suas mãos no volante para estar preparado para reagir a qualquer momento e em qualquer eventualidade.

Ao se deslocar em percurso longo, recomenda-se fazer uma pausa a cada duas horas.

Quando as condições meteorológicas forem difíceis, adote uma condução suave, antecipe as frenagens e aumente as distâncias de segurança.

Condução em solo inundado

É altamente recomendado não dirigir em pistas inundadas, já que isso poderá danificar gravemente o motor, o câmbio e os sistemas elétricos do seu veículo.

Se tiver, obrigatoriamente, que passar por um local inundado:

- certifique-se de que a profundidade de água não excede 15 cm, levando em consideração as ondulações que possam ser causadas por outros usuários,
- circule lentamente sem parar. Não ultrapasse, em hipótese alguma, a velocidade de 10 km/h,
- não pare nem desligue o motor.

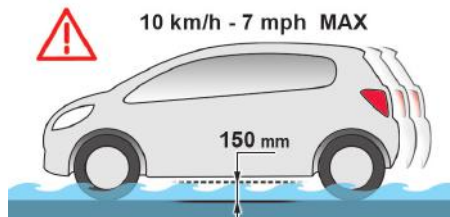

Ao sair de um local com solo inundado, assim que as condições de segurança permitirem, pressione o freio levemente algumas vezes para secar os discos e as pastilhas de freio.

Em caso de dúvida sobre o estado do seu veículo, consulte a rede CITROËN.

Importante!

! Nunca circule com o freio de estacionamento engrenado - Risco de aquecimento excessivo e danos ao sistema de frenagem!

Risco de incêndio!

Uma vez que o cano de escape do seu veículo fica muito quente, mesmo vários minutos após a parada do motor, não estacione ou deixe o motor em funcionamento em locais onde existam materiais inflamáveis, galhos, folhas, etc.

PARTIDA/PARADA DO MOTOR COM A CHAVE

Ignição da chave

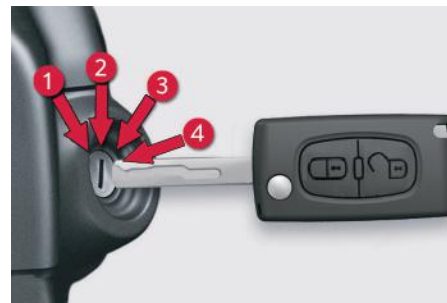

- Posição 1: **Stop:** Ignição desligada
- Posição 2: **Acessórios:** Ignição desligada, porém os acessórios podem funcionar
- Posição 3: **Contato:** Ignição ligada
- Posição 4: **Partida:** Partida acionada.

Posição de contato

Permite a utilização dos equipamentos eletrônicos do veículo e a recarga de acessórios.

Quando o nível de carga da bateria atinge o nível de reserva, o sistema entra em modo de economia de energia: a alimentação é cortada automaticamente para preservar a carga da bateria.

Partida do motor

Com o freio de estacionamento engatado, câmbio em ponto morto ou na posição **N** ou **P**:

- ☞ pressionar a fundo o pedal de freio (câmbio automático),
- ☞ insira a chave na ignição; o sistema reconhece o código,
- ☞ destrave a coluna de direção girando simultaneamente o volante e a chave.

i Em algumas situações, pode ser necessário exercer uma força significativa para manobrar o volante (rodas viradas, por exemplo).

- ☞ Acione o motor de partida rodando a chave até a posição **4**, sem acelerar, até o motor entrar em funcionamento. Assim que o motor funcionar, solte a chave.

Desligar o motor

- ☞ Pare o veículo.
- ☞ Motor em ponto morto, gire a chave até a posição **1**.
- ☞ Retire a chave da ignição.
- ☞ Para travar a coluna de direção, manobre o volante até ele ser bloqueado.

Para facilitar o destravamento da coluna de direção, é recomendável que coloque as rodas dianteiras alinhadas para a frente do veículo antes de desligar o motor.

i Esquecimento da chave

Ao abrir a porta do condutor, é apresentada uma mensagem de alerta, acompanhada por um sinal sonoro, para o informar de que a chave permanece no contato na posição **1 (Stop)**.

Em caso de esquecimento da chave no contato na posição **2 (Contato)**, e com o motor desligado, o corte de ignição ocorre automaticamente ao fim de uma hora.

Para ligar novamente à ignição, rode a chave para a posição **1 (Stop)** e, de seguida, novamente para a posição **2 (Contato)**.

i Evite pendurar um objeto pesado na chave ou no controle remoto, colocando peso na chave sobre o seu eixo na ignição, o que poderá provocar um problema de funcionamento.

! Verifique se o freio de estacionamento se encontra corretamente engatado, particularmente em terreno inclinado.

i Nunca desligue a ignição antes de parar completamente o veículo. Com o motor desligado, as funções de assistência à frenagem e a direção estão também desligadas: risco de perda de controle do veículo.

i Em dias com temperaturas abaixo de 15°, não aqueça o motor parado. Dê a partida imediatamente e rode a uma velocidade moderada.

! Nunca deixe o motor ligado em um local fechado sem ventilação suficiente: os motores térmicos emitem gases de escape tóxico, como o monóxido de carbono. Risco de intoxicação e morte!

Em condições de inverno muito rigorosas (temperaturas inferiores a -23°C), para garantir o bom funcionamento e a longevidade dos componentes mecânicos do seu veículo, motor e câmbio, é necessário deixar o motor em funcionamento durante 4 minutos antes de dar a partida com o veículo.

! Se o motor não der a partida imediatamente, desligue a ignição. Aguarde alguns instantes antes de tentar arrancar novamente. Se após algumas tentativas o motor não funcionar, não insista: você corre o risco de danificar o motor de partida e o motor. Entre em contato com a rede CITROËN.

! Quando se desliga o motor, perde-se a assistência à frenagem.

CAIXA AUTOMÁTICA DE 6 MARCHAS (AT6 III)*

Caixa de marchas de seis marchas que proporciona o conforto do automatismo total, enriquecido com programa sport e EcoDrive, ou a passagem manual das marchas.

São propostos quatro modos de condução:

- o funcionamento **automático** para a gestão eletrônica das marchas pela caixa,
- o programa **Sport** para proporcionar um estilo de condução mais dinâmico,
- o programa **EcoDrive** para otimizar o consumo de combustível,
- o funcionamento **manual** para a passagem sequencial das marchas pelo condutor.

Grelha da caixa de marchas



1. Alavanca de marchas.
2. Tecla "S" (sport).
3. Tecla "ECO" (EcoDrive).

*Conforme versão e/ou país

Alavanca de marchas

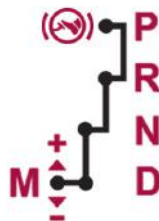

- P.** Estacionamento.
- Imobilização do veículo, com freio de estacionamento acionado ou liberado.
 - Partida do motor.
- R.** Marcha a ré.
- Manobras de marcha a ré, veículo parado, motor em funcionamento em "marcha lenta".
- N.** Ponto morto.
- Imobilização do veículo, freio de estacionamento engrenado.
 - Partida do motor.
- D.** Funcionamento automático.
- M +/-.** Funcionamento manual com passagem sequencial das seis marchas.
- ☞ Empurre uma vez para a frente para selecionar a marcha seguinte. ou
 - ☞ Empurre uma vez para trás para selecionar a marcha anterior.

Indicações no painel de instrumentos



Quando deslocar a alavanca na grelha para selecionar uma posição, acende o respectivo indicador no visor do painel de instrumentos.

P. Parking (Estacionamento).

R. Reverse (Marcha a ré).

N. Neutral (Ponto morto).

D. Drive (Condução automática).

S. Programa **sport**.

ECO. Programa **EcoDrive**.

1 a 6. Marcha engrenada em funcionamento manual.

-- Valor inválido em funcionamento manual.

Pé no freio



- ☞ Quando este indicador for apresentado no painel de instrumentos, pressione o pedal de freio (ex: partida do motor).

Partida do veículo

- ☞ Acione o freio de estacionamento.
- ☞ Selecione a posição **P** ou **N**.
- ☞ Efetue a partida do motor.

Caso contrário, será emitido um sinal sonoro, acompanhado por uma mensagem de alerta.



- ☞ Com o motor em funcionamento, pressione o pedal do freio.

- ☞ Desengrene o freio de estacionamento.



- ☞ Selecione a posição **R**, **D** ou **M**,

- ☞ Libere progressivamente o pedal de freio. O veículo começa a se deslocar:

I Quando o motor estiver em funcionamento em "marcha lenta", sem pressionar o freio, se for selecionada a posição **R**, **D** ou **M**, o veículo se deslocará, mesmo que não se pressione o acelerador.

Com o motor em funcionamento, nunca deixe crianças sem vigilância no interior do veículo.

Com o motor em funcionamento, e em caso de operações de manutenção, acione o freio de estacionamento e selecione a posição **P**.

I Se, durante o deslocamento, a posição **N** for selecionada inadvertidamente, deixe o motor diminuir de rotações e selecione a posição **D** para acelerar.

I Se a alavanca de marchas estiver na posição **R**, **D** ou **M**, a partida do motor é desabilitada, um sinal sonoro é emitido e a letra **P** aparece na tela multifunções.

- ☞ Recoloque a alavanca na posição **P**; o sinal sonoro é interrompido e a indicação na tela multifunções desaparece.

Parada do motor

Antes de desligar o motor, pode passar para a posição **P** ou **N** para ficar em ponto morto.

Em ambos os casos, acione o freio de estacionamento para imobilizar o veículo.

I Se a alavanca não estiver na posição **P**, quando a porta de condutor for aberta ou cerca de 45 segundos após a ignição ser desligada, é apresentada uma mensagem de alerta.

- ☞ Reposicione a alavanca na posição **P**; a mensagem desaparece.

Valor inválido em funcionamento manual



Este símbolo é apresentado no visor do painel de instrumentos, se uma marcha se encontrar engrenada incorretamente (seletor entre duas posições).

Funcionamento automático

- ☞ Selecione a posição **D** para a passagem **automática** das seis marchas.

A caixa de marchas funcionará em modo auto-ativo, sem intervenção do condutor. Esta seleciona permanentemente a marcha que melhor se adapta ao estilo de condução, ao perfil da estrada e a carga do veículo.

Para obter uma aceleração máxima sem tocar na alavanca, pressione a fundo o pedal do acelerador (kick down). A caixa de marchas seleciona automaticamente a marcha inferior ou mantém a marcha selecionada até a rotação máximo do motor.

Durante a frenagem, a caixa de marchas seleciona automaticamente a marcha inferior, para proporcionar uma eficácia de freio motor.

Se tirar bruscamente o pé do acelerador, a caixa de marchas não passará para a marcha superior, para melhorar a segurança.

I Nunca selecione a posição **N** com o veículo em andamento. Nunca selecione as posições **P** ou **R**, se o veículo não estiver totalmente imobilizado.

Funcionamento manual

- ☞ Selecione a posição **M** para a passagem **sequencial** das seis marchas.
- ☞ Empurre a alavanca para o sinal **+** para passar a marcha superior.
- ☞ Puxe a alavanca para o sinal **-** para passar a marcha inferior.

A passagem de uma marcha para a outra só tem lugar se as condições de velocidade do veículo e da rotação do motor permitirem; caso contrário, aplicam-se momentaneamente as regras do funcionamento automático.



O **D** desaparece e as marchas engrenadas são apresentadas sucessivamente no visor do painel de instrumentos.

Em rotações baixas ou altas, a marcha selecionada funciona de forma intermitente durante alguns segundos, sendo em seguida apresentada a marcha realmente engrenada.

A passagem da posição **D** (automática) a posição **M** (manual) pode ser efetuada a qualquer momento.

Durante a parada ou em baixa velocidade, a caixa de marchas seleciona automaticamente a marcha **M1**.

Em funcionamento manual, o programa Sport e EcoDrive não funciona.

Programas EcoDrive e Sport

Estes dois programas específicos completam o funcionamento automático em caso de utilizações particulares.



1. Tecla "**S**" (Sport).
2. Tecla "**ECO**" (EcoDrive).

Programa EcoDrive "ECO"

- ☞ Pressione o botão "ECO" com o motor em funcionamento.

Com essa função ativada a caixa de câmbio automática se adapta para otimizar o consumo de combustível.

ECO É apresentado "ECO" no painel de instrumentos.



- ☞ Lembre-se que essa função, fará uma otimização nas mudanças de marchas para reduzir o consumo de combustível. A economia de combustível depende fundamentalmente ao modo de dirigir adotado pelo condutor.
- ☞ Com essa função ativada, o condutor poderá perceber uma leve redução de desempenho em algumas condições de condução, pois o câmbio realizará as trocas de marcha mais cedo, buscando manter a rotação do motor mais baixa. Caso necessário, desativar a função apertando o botão "ECO".
- ☞ Ao desligar o veículo, a função "ECO" é desativada. O condutor pode ativar a função toda vez que ligar o veículo.

Programa Sport "S"

- ☞ Aperte a tecla "**S**", com o motor em funcionamento.

A caixa de marchas adota automaticamente um estilo de condução esportivo.



É apresentado **S** no visor do painel de instrumentos.

- ✎ Esta função visa incrementar o desempenho do veículo.
- ✎ No modo Sport, a troca de marchas é mais alongada. O câmbio priorizará as mudanças de marcha numa rotação ligeiramente mais alta do motor.
- ✎ Com essa função ativada o condutor poderá perceber um incremento do consumo de combustível. Caso necessário, desative a função apertando a tecla "S".
- ✎ Ao desligar o veículo, a função "S" é desativada. O condutor pode ativar a função toda vez que ligar o veículo.

Regresso ao funcionamento automático

- ✎ A qualquer momento, pressione novamente o botão selecionado para abandonar o programa acionado e regressar ao modo auto-ativo.



Para limitar o consumo de combustível durante uma parada prolongada com o motor em funcionamento (engarrafamento...), posicione a alavanca de marchas na posição **N** e acione o freio de estacionamento.

Anomalia de funcionamento

SERVICE Com a ignição ligada, acompanhada por um sinal sonoro e por uma mensagem de alerta na tela, indica um problema de funcionamento da caixa de marchas.

Nesse caso, esta passa para o modo de emergência, ficando bloqueada na 3ª marcha. Poderá sentir um impacto significativo ao passar de **P** para **R** e de **N** para **R**. Este impacto não constitui um risco para a caixa de marchas.

Não ultrapasse a velocidade de 100 km/h, no limite da legislação local.

Consulte rapidamente a rede de concessionárias CITROËN.

! Corre o risco de deteriorar a caixa de marchas:

- se pressionar simultaneamente os pedais do acelerador e de freio,
- se forçar, em caso de avaria da bateria, a passagem da alavanca da posição **P** para outra posição.

Liberação da alavanca de marchas (Shift-Lock)

Impossibilidade de destravar a alavanca de marchas ("shift-lock") devido a uma pane elétrica.

8



Desencaixar o acabamento **1** com cuidado para evitar quebra.

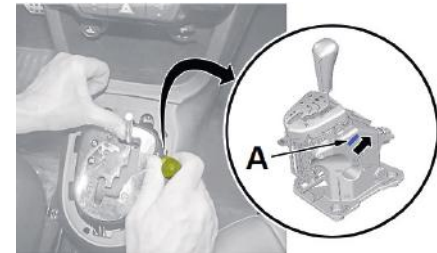

Desbloquear o "shift lock" com uma chave de parafusos. Deslocar o pino **A** no sentido da seta.

Manobrar a alavanca de seleção de velocidades para deixar a posição "**P**".
Instalar com cuidado o acabamento **1**.

FREIO DE ESTACIONAMENTO



Para acionar o freio

- ☞ Puxe totalmente a alavanca do freio de estacionamento para imobilizar o veículo.

Para desativar o freio

- ☞ Puxe ligeiramente a alavanca do freio de estacionamento, pressione o botão de desativação e baixe totalmente a alavanca.



Com o veículo em movimento, o acendimento deste indicador e do indicador **STOP**, acompanhado por um sinal sonoro, indica que o freio permanece acionado ou que foi mal desativado.

! Sempre que estacionar em uma ladeira, vire as rodas contra a guia da calçada para evitar um possível movimento, acione o freio de estacionamento e engrene uma marcha.

i Antes de colocar o veículo em movimento, assegurar que o freio de mão não esteja acionado, empurrando a alavanca do freio de mão para baixo até o fim do curso. Isto evita o superaquecimento do sistema de freio traseiro, podendo reduzir sua performance e gerar de ruídos.

CAIXA DE MARCHAS MANUAL DE 5 MARCHAS*

Introdução da marcha a ré



- ☞ Empurre a alavanca de marchas para a direita e depois para atrás.

i Introduza a marcha a ré somente com o veículo parado e o motor em marcha lenta.

! Por motivos de segurança e para facilitar a partida do motor:

- Selecione sempre o ponto morto.
- Pise no pedal de embreagem.

*Conforme versão e/ou país

INDICADOR DE MUDANÇA DE MARCHAS*

Sistema que auxilia na economia de combustível, disponível para os veículos equipados com caixa de marchas manual.

Funcionamento

Essa função é um auxílio visual ao motorista com o objetivo de indicar ao condutor o melhor momento da mudança de marchas visando à condição mais econômica quanto ao consumo de combustível.

Esta seta indicadora localizada no painel de instrumentos indicará o melhor momento do condutor mudar para a marcha superior ou inferior.

Exemplo :



i O sistema adapta as instruções de alteração de marcha em função das condições do deslocamento (inclinação da via, carga,...) e das solicitações do condutor (solicitação de potência, aceleração, frenagem,...).

O sistema não propõe, em caso algum:

- o engrenamento da primeira marcha,
- o engrenamento da marcha a ré,

- O veículo encontra-se na terceira marcha.

- O sistema pode propor a mudança de uma marcha superior ou inferior

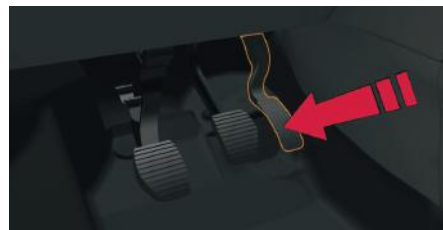

- Pressione o pedal do acelerador.

A informação é apresentada no painel de instrumentos sob a forma de uma seta.

i A seta indicadora de mudança de marcha é um auxílio de condução econômica. A economia de combustível depende fundamentalmente do modo de dirigir adotado pelo condutor e condições de tráfego.

*Conforme versão e/ou país

LIMITADOR DE VELOCIDADE*

Sistema que impede a ultrapassagem do valor da velocidade programado no veículo pelo condutor.

Quando a velocidade limite for atingida, o pedal do acelerador não produz qualquer efeito.

A **ativação** do limitador é manual: necessita de uma velocidade programada de pelo menos 30 km/h.

A **desativação** do limitador é obtida por ação manual no comando.

Ao pisar no pedal do acelerador até o limite, é possível ultrapassar momentaneamente a velocidade programada. Para regressar à velocidade programada, basta reduzir para uma velocidade inferior à programada.

O valor da velocidade programada permanece em memória após desligar a ignição.

Comandos sob o volante



Os comandos deste sistema estão agrupados no manípulo.

1. Comando de seleção do modo limitador
2. Botão de diminuição do valor
3. Botão de aumento do valor
4. Botão para ativação/desativação da limitação

Visualizações no painel de bordo



As informações programadas estão agrupadas no painel de bordo.

5. Indicação para ativar/desativar a limitação.
6. Indicação de seleção do modo limitador.
7. Valor da velocidade programada.

i O limitador não pode, em caso algum, substituir o respeito pelos limites de velocidade, nem a vigilância, nem a responsabilidade do condutor.

*Conforme versão e/ou país



Programação*

☞ Gire o botão **1** para a posição "**LIMIT**": a seleção do modo limitador é efetuada, sem que ele seja acionado (PAUSE).

Não é necessário acionar o limitador para ajustar a velocidade.

☞ Regule o valor da velocidade pressionando o botão **2** ou **3** (ex: 90 km/h).

Pode-se, em seguida, modificar a velocidade programada através das teclas **2** e **3**:

- de + ou - 1 km/h = pressão breve,
- de + ou - 5 km/h = pressão contínua,
- por etapas de + ou - 5 km/h = pressão longa.

☞ Acione o limitador, através da tecla **4**.

☞ Pare o limitador através da tecla **4**: o painel de bordo confirma a parada (PAUSA).

☞ Ligue novamente o limitador através da tecla **4**.

Ultrapassagem da velocidade programada

Uma pressão no pedal do acelerador para ultrapassar a velocidade programada não será considerada, exceto se pressionar **até o fim** o pedal e ultrapassando o **ponto de resistência**.

O limitador neutraliza-se momentaneamente e a velocidade programada que permanece visualizada fica intermitente.

O regresso à velocidade programada, é realizado através de uma menor aceleração voluntária ou não do veículo, anulando automaticamente o funcionamento intermitente.

Saída do modo limitador

☞ Gire o botão **1** para a posição "**0**": o modo limitador deixa de estar selecionado. A visualização desaparece.



Anomalia de funcionamento

Em caso de problema no funcionamento do limitador, a velocidade desaparece e são apresentados traços.

Mande verificar num concessionário na Rede CITROËN.



! No caso de descida acentuada ou de forte aceleração, o limitador de velocidade não poderá impedir o veículo de ultrapassar a velocidade programada.

Para evitar qualquer risco de bloqueio dos pedais:

- verifique o posicionamento correto do tapete,
- nunca sobreponha vários tapetes.

*Conforme versão e/ou país

REGULADOR DE VELOCIDADE*

Este sistema mantém automaticamente a velocidade do veículo no valor programado pelo condutor, sem ação no pedal do acelerador.

O **acionamento** do regulador é manual: necessita de uma velocidade mínima do veículo de 40 km/h, bem como do engrenamento da quarta marcha, e a partir da segunda marcha em veículos com câmbio automático..

A **interrupção** do funcionamento do regulador é obtida por ação manual ou por ação nos pedais de freio e do embreagem.

Pressionando o pedal do acelerador, é possível ultrapassar momentaneamente a velocidade programada.

Para voltar à velocidade programada, basta pressionar o botão de ativação no comando do volante.

Desligar a ignição anula qualquer valor de velocidade programado.

Comandos sob o volante



Os comandos deste sistema estão reunidos na alavanca.

1. Botão de seleção do modo regulador
2. Botão de programação de uma velocidade/de diminuição do valor
3. Botão de programação de uma velocidade/de aumento do valor
4. Botão para desativar/retomar a regulação

i O regulador não pode, em caso algum, substituir o respeito pelos limites de velocidade, nem a vigilância, nem a responsabilidade do condutor.

Visualizações no painel de bordo



As informações programadas estão agrupadas no painel de bordo.

5. Indicação de desativar/retomar a regulação.
6. Indicação de seleção do modo regulador.
7. Valor da velocidade programada.

*Conforme versão e/ou país



Programação*

- ☞ Gire o botão **1** para a posição **"CRUISE"**: a seleção do modo regulador é realizada, sem que este se tenha colocado em funcionamento (PAUSA).
- ☞ Regule a velocidade programada acelerando até à velocidade pretendida, pressionando, em seguida, o botão **2** ou **3** (ex: 110 km/h).

Em seguida, é possível modificar a velocidade programada através das teclas **2** e **3**:

- de + ou - 1 km/h = pressão breve,
- de + ou - 5 km/h = pressão longa,
- por etapas de + ou - 5 km/h = pressão contínua.

- ☞ Pare o regulador através do botão **4**: o painel de bordo confirma a parada (PAUSA).
- ☞ Ligue novamente o regulador pressionando novamente o botão **4**.

Ultrapassagem da velocidade programada

A ultrapassagem voluntária ou não da velocidade programada provoca o funcionamento intermitente da mesma no painel de bordo.

O regresso à velocidade programada, por uma desaceleração voluntária ou não do veículo, anula automaticamente o funcionamento intermitente.

Regresso à condução normal

- ☞ Rode o botão **1** para a posição **"0"**: o modo regulador deixa de estar selecionado. A visualização desaparece.



Anomalia de funcionamento

Em caso de problema no funcionamento do regulador, a velocidade desaparece e são apresentados traços de forma intermitente.

Mande verificar num concessionário na Rede CITROËN.



- !** Quando a regulagem se encontrar em funcionamento, esteja atento se mantiver pressionado um dos botões de modificação da velocidade programada: pode originar uma mudança muito rápida da velocidade do seu veículo. Não utilize o regulador de velocidade em estradas escorregadias ou com tráfego intenso. Em caso de descida acentuada, o regulador de velocidade não impedirá o veículo de ultrapassar a velocidade programada. Para evitar qualquer risco de bloqueio dos pedais:

- verifique o posicionamento correto do tapete,
- nunca sobreponha vários tapetes.

*Conforme versão e/ou país

CÂMERA DE MARCHA A RÉ



A câmara de marcha a ré é ativada automaticamente ao engrenar a marcha a ré.

A imagem colorida é mostrada na Tela Táctil.

! A câmara de marcha a ré não pode, em caso algum, substituir a vigilância do condutor.

i Limpe periodicamente a Câmera de marcha a ré com um pano macio e seco.

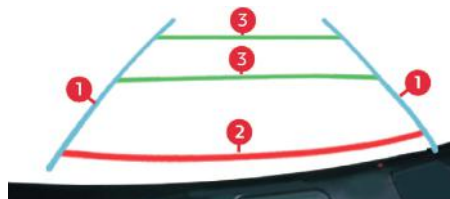

A representação visual dos traços permite auxiliar na manobra.

Os traços azuis **1** representam a direção geral do veículo (a distância corresponde à largura do veículo sem os retrovisores).

Os traços vermelhos **2** representam a distância de aproximadamente 30 cm após o limite do para-choque traseiro do veículo.

Os traços verdes **3** representam as distâncias de aproximadamente 1 e 2 metros após o limite do para-choque traseiro do veículo.

! Lavagem de alta pressão

Durante da lavagem do seu veículo, não dirija o jato de água a menos de 30 cm da lente da câmara.

i As distâncias são representadas como um traçado “no solo” que não permite situar o veículo em relação a obstáculos altos (por exemplo: outros veículos, etc.).

Alguma deformação da imagem é normal.

É normal ver uma parte da placa do veículo na parte de baixo da tela.

*Conforme versão e/ou país

CAPÔ

Abertura



- ☞ Abrir a porta esquerda dianteira.
- ☞ Puxe o comando interior **A**, situado do lado esquerdo sob o painel de bordo.

! Por motivos de segurança, não é possível acionar a alavanca de abertura do capô com a porta do motorista fechada.

i Com o motor quente, manipular com precaução o comando exterior e o equilibrador de capô (risco de queimadura).

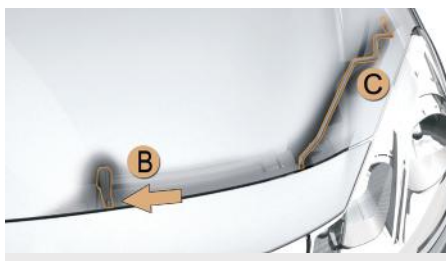

- ☞ Levante o comando **B** e suspenda o capô.

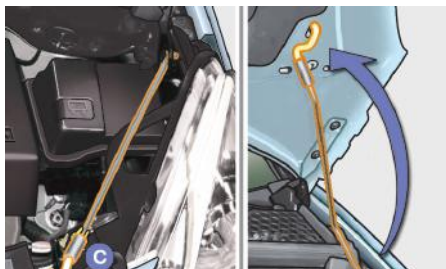

- ☞ Solte a vareta **C** do seu lugar.
- ☞ Fixar a vareta no entalhe para manter o capô aberto.

Fechamento

- ☞ Retire a vareta do entalhe de fixação.
- ☞ Reponha a vareta no respectivo lugar.
- ☞ Soltar o capô de uma altura de aproximadamente 20cm.
- ☞ Não pressionar o capô com as mãos, pois existe risco de deformação.
- ☞ Puxe o capô para verificar se o travamento se processou corretamente.



! O motoventilador pode entrar em funcionamento, mesmo depois do motor parar. Tenha cuidado para que a hélice não toque em objetos nem em vestuário.



MOTORES FLEX - INFORMAÇÕES IMPORTANTES

Os motores desse veículo foram desenvolvidos para utilizar todos os tipos de gasolina sem chumbo (tipo C), etanol (álcool etílico hidratado) ou a mistura de ambos em qualquer proporção à venda nos postos de combustíveis do Brasil que atendam as normas vigentes de qualidade.

O sistema de injeção eletrônica regula automaticamente, através de sensores, o funcionamento do motor em função da mistura de combustível utilizado. É recomendável um abastecimento mínimo de 10 litros, para que o sistema reconheça adequadamente o combustível utilizado.

I Quando a temperatura ambiente externa for inferior a +5°C, não recomendamos a utilização de 100% etanol (sem mistura com qualquer tipo de gasolina). No caso de utilização de 100% de etanol em temperaturas inferiores a +5°C, o veículo deverá ser utilizado por um período de 10-15 minutos e/ou 05 quilômetros percorridos, sem desligar o motor, para que se atinja a temperatura normal de funcionamento.

SISTEMA FLEX START

O Sistema de partida a frio **FLEX START** utiliza uma nova tecnologia que dispensa a utilização do reservatório adicional de partida a frio. Este sistema entra em funcionamento, sempre que o veículo estiver abastecido com mais de **85%** de Etanol (álcool) e a temperatura do motor for menor que **18°C**.

Quando necessário, este sistema utiliza o pré-aquecimento do Etanol, antes da partida do motor, eventualmente durante a partida, podendo ficar ativo, algum tempo, mesmo após a partida.

Ao efetuar a abertura da porta do motorista, se as condições acima forem verificadas, o sistema inicia o pré-aquecimento do Etanol. A luz espia de aquecimento não acende. Ao ligar a chave de ignição, uma luz espia acende no painel, indicando quando necessário, o pré-aquecimento do combustível.

Enquanto esta luz espia estiver acesa, a partida do motor estará inibida. Após a luz espia apagar, a partida do motor é liberada.



Pré-aquecimento sistema Flex Start

Espere que se apague antes de acionar a partida.

ABASTECIMENTO - MOTORES FLEX

Com o objetivo de garantir o perfeito funcionamento do seu veículo, o sistema de injeção FLEX FUEL precisa reconhecer o combustível que está no tanque (Etanol, Gasolina ou a mistura de ambos em qualquer proporção), principalmente na troca do combustível predominante (de etanol para gasolina ou vice-versa).

Para que isto ocorra, algumas recomendações devem ser seguidas:

- ☞ Realizar o abastecimento sempre com o motor desligado;
- ☞ Realizar os abastecimentos com o motor aquecido. Caso o motor esteja frio, utilizar o veículo por 5 minutos antes de abastecer;
- ☞ Após o abastecimento, recomenda-se uma rodagem de 10 minutos ou 5 quilômetros (sem acelerações e desacelerações bruscas), para concluir o reconhecimento do novo combustível pelo sistema de injeção FLEX FUEL;
- ☞ Ao ligar o veículo após o abastecimento, evite desligar o motor logo em seguida;

MOTORES

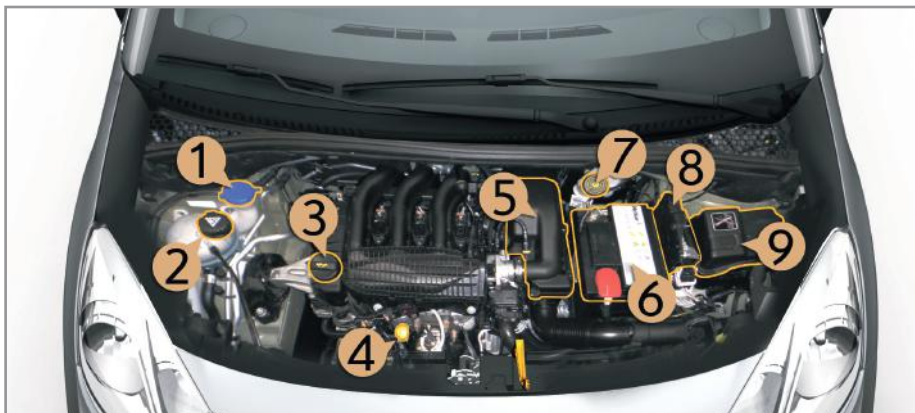
**MOTOR PureTech 1.2 FLEX**

1. Reservatório do lava-vidros.
2. Reservatório do líquido de arrefecimento.
3. Abastecimento de óleo do motor.
4. Medidor manual de óleo do motor.
5. Filtro de ar.
6. Bateria.
7. Reservatório do fluido de freios.
8. Protetor do calculador motor.
9. Caixa de fusíveis.

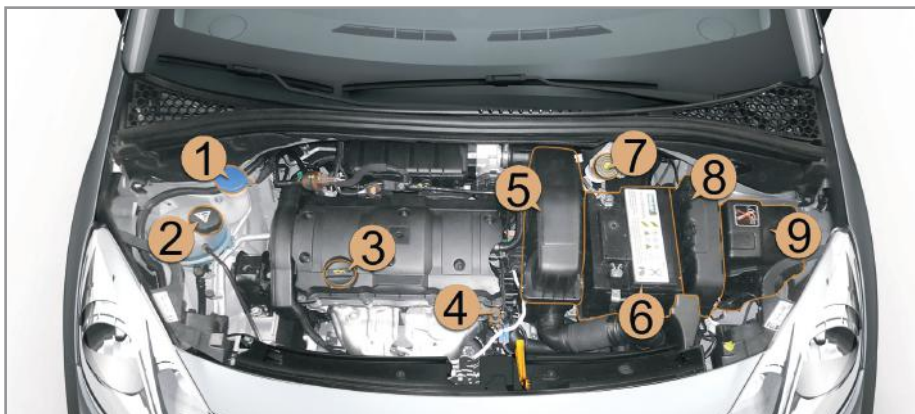
**MOTOR VTi 120 FLEX**

1. Reservatório do lava-vidros.
2. Reservatório do líquido de arrefecimento.
3. Abastecimento de óleo do motor.
4. Medidor manual de óleo do motor.
5. Filtro de ar.
6. Bateria.
7. Reservatório do fluido de freios.
8. Protetor do calculador motor.
9. Caixa de fusíveis.

CONTROLES

Exceto indicação contrária, controle estes elementos, conforme o manual de manutenção e em função da sua motorização. Caso contrário, mande verificar na rede CITROËN.

Bateria



A bateria não necessita de manutenção. Todavia, verifique a limpeza e o aperto dos terminais.

Em caso de uma operação na bateria, consulte o capítulo "Informações práticas" para conhecer as precauções a tomar antes de a desligar e depois de a ligar novamente.

Caixa de marchas manual



A caixa de marchas não tem manutenção (ausência de troca de óleo).

Consultar o manual de manutenção para ter conhecimento da periodicidade de verificação deste elemento.

Caixa de marchas automática



A caixa de marchas não tem manutenção (ausência de troca do óleo).

Consultar o manual de manutenção para ter conhecimento da periodicidade de verificação deste elemento.

Pastilhas de freio



O desgaste dos freios depende do tipo de condução, em particular para os veículos utilizados na cidade, em curtas distâncias. Pode ser necessário inspecionar o estado dos freios, mesmo entre as revisões do veículo.

A redução do nível de líquido dos freios indica o desgaste das pastilhas.

Freio de estacionamento



Um curso demasiado longo da alavanca do freio de estacionamento ou a constatação de perda de eficiência deste sistema impõe a regulagem mesmo entre revisões.

A verificação deste sistema deve ser efetuado pela rede CITROËN.

Desgaste dos discos e tambores de freio



Para obter informações relativas à verificação do nível de desgaste dos discos e tambores de freio, consulte a rede CITROËN.

Filtro de ar e filtro do habitáculo



Consulte o manual de manutenção para conhecer a periodicidade de substituição destes elementos.



Em função do meio ambiente (atmosfera poeirenta...) e da utilização do veículo (condução urbana...), **substitua os filtros**

com uma frequência duas vezes maior.

Um filtro de habitáculo saturado pode reduzir o desempenho do sistema de ar condicionado e gerar odores desagradáveis.

Filtro do óleo



Substitua o filtro a cada mudança de óleo do motor.

Consulte o manual de manutenção para conhecer a periodicidade de substituição deste elemento.

VERIFICAÇÃO DOS NÍVEIS

Verifique com regularidade todos estes níveis e efetue a reposição do nível se necessário, exceto indicação em contrário. Em caso de baixa importante de um nível, solicite a verificação do circuito correspondente pela rede CITROËN.

! Durante as intervenções no capô, preste atenção, porque determinadas zonas do motor podem estar extremamente quentes (risco de queimadura).

Nível de óleo do motor



A verificação é efetuada quer com o indicador de nível de óleo no painel de instrumentos, ao ligar a ignição, para os veículos equipados com sonda elétrica, ou com a vareta manual.

Para garantir a confiabilidade da medição, o seu veículo deverá encontrar-se estacionado em solo horizontal, com o motor desligado há mais de 30 minutos.

É normal que sejam necessárias reposições do nível de óleo entre duas revisões (ou mudanças de óleo). A CITROËN recomenda um controle, com abastecimento, se necessário, a cada 5.000 km.

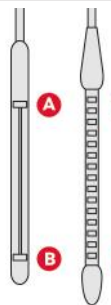

2 marcas de nível na vareta:

A - **A** = maxi; nunca ultrapassar este nível (risco de danos do motor),

B - **B** = mini; complete o nível pelo bocal de enchimento de óleo, com o tipo de óleo especificado para o seu motor.

Verificação com a sonda manual

A localização da sonda manual é ilustrada no esquema da parte inferior do capô do motor correspondente.

- ☞ Pegue na vareta pela extremidade colorida e libere-a completamente.
- ☞ Limpe a vareta da sonda com um pano limpo e sem pelo.
- ☞ Introduza a vareta no orifício, até ao batente e, em seguida, retire-a novamente para efetuar um controle visual: o nível correto deverá situar-se entre as marcas **A** e **B**.

Complemento de óleo do motor

A localização do orifício de enchimento para o óleo do motor é ilustrada no esquema da parte inferior do capô do motor correspondente.

- ☞ Desaperte a tampa do reservatório para acessar o orifício de enchimento.
- ☞ Coloque o óleo em pequenas quantidades, evitando derramamento sobre os elementos do motor (risco de incêndio).
- ☞ Aguarde alguns minutos antes de proceder a uma verificação do nível com a vareta manual.
- ☞ Complete o nível, se necessário.
- ☞ Após verificação do nível, volte a apertar com cuidado a tampa do reservatório e coloque novamente a vareta no respectivo lugar.

Mudança de óleo do motor

Consulte o plano de manutenção do fabricante para conhecer a periodicidade desta operação.

Para preservar a confiabilidade dos motores e dispositivos antipoluição, nunca utilize aditivo no óleo do motor.

i Após uma reposição do nível de óleo, a verificação feita após ligar a ignição, com o indicador do nível do óleo no painel de instrumentos, não é válida nos 30 minutos posteriores à reposição.

Nível do líquido do lava-vidros



Em condições de inverno, recomenda-se a utilização de líquido à base de álcool etílico.

Características do líquido

Para assegurar uma limpeza ideal, a reposição do nível ou a substituição deste líquido não deverá ser efetuada com água pura.

Para garantir uma limpeza ideal e para sua segurança, aconselhamos a utilização dos produtos recomendados pela CITROËN

Nível do líquido de arrefecimento



O nível deste líquido deve situar-se próximo da marca "MAXI" sem nunca o ultrapassar.

Quando o motor estiver quente, a temperatura deste líquido é regulada pelo motoventilador. Este pode funcionar com a ignição desligada.

! Quando realizar intervenções no compartimento motor, tenha atenção uma vez que o eletroventilador pode funcionar com a ignição desligada. Mantenha as mãos e roupas afastadas das partes móveis.

Além disso, estando o circuito de arrefecimento sob pressão, aguarde pelo menos uma hora depois da paragem do motor para efetuar uma intervenção.

A fim de evitar qualquer risco de queimadura, desenrosque o tampão duas voltas para fazer baixar a pressão. Quando assim for, retire o tampão e reponha o nível.

Verifique regularmente o nível do líquido de arrefecimento em função da utilização do seu veículo (a cada 5 000 km / 3 meses); reponha o líquido de arrefecimento, caso seja necessário, com um líquido recomendado pelo fabricante.

É normal um abastecimento deste líquido entre duas revisões.

! O controle e o abastecimento devem ser feitos, imediatamente, com o motor frio.
Um nível insuficiente de líquido de arrefecimento pode causar danos significativos no seu motor.

i Quando a temperatura exterior for elevada, é aconselhável que deixe o motor em funcionamento durante 1 a 2 minutos após a parada do veículo para facilitar o seu arrefecimento.

Nível do líquido de freios



O nível deste líquido deve situar-se próximo da marca "MAXI". Caso contrário, verifique o desgaste das discos dos freios.

Mudança de óleo do circuito

Consulte o manual de manutenção para conhecer a periodicidade desta operação.

Características do líquido

Este líquido deve encontrar-se em conformidade com as recomendações do fabricante e responder as normas DOT4.

INFORMAÇÕES IMPORTANTES

! Evitar qualquer contato prolongado de óleo e de líquidos usados com a pele. A maioria destes líquidos são nocivos para a saúde, por vezes até corrosivos.

♣ Não jogue o óleo e os líquidos usados nos canos de esgoto ou no solo. Coloque o óleo usado nos recipientes destinados a esse fim na rede de concessionárias CITROËN.

! Quando realizar intervenções no compartimento motor, tenha atenção uma vez que o eletroventilador pode funcionar com a ignição desligada. Mantenha as mãos e roupas afastadas das partes móveis.

! Quando realizar intervenções no compartimento motor, tenha atenção uma vez que determinadas zonas do motor poderão encontrar-se extremamente quentes (risco de queimadura).



Para não danificar os componentes elétricos do veículo, é expressamente **proibido** utilizar a lavagem a alta pressão no compartimento do motor.

I Se pretende deixar seu veículo estacionado por semanas, recomenda-se manter o câmbio engrenado (ou seja, na posição P para câmbio automático e 1ª marcha ou Ré para câmbio manual) e com os freios e o freio de estacionamento liberados, **desde que esteja em superfície plana/terreno plano**

Recomenda-se, ainda, quando houver a lavagem ou limpeza das rodas, que o veículo rode por alguns minutos antes de estacionar para promover a secagem suficiente dos freios. Esta prática pode reduzir os efeitos da corrosão dos discos, pastilhas e lonas do freio ao longo de sua utilização

! Utilize apenas produtos recomendados pela CITROËN ou produtos de qualidade e características equivalentes.

Para otimizar o funcionamento de elementos tão importantes como o circuito de frenagem, a CITROËN seleciona e propõe produtos específicos.

Depois da lavagem do veículo, pode formar-se umidade ou, em condições de Inverno, gelo nos discos e pastilhas de freios: a eficácia de frenagem pode diminuir. Efetue algumas manobras de frenagem para secar e descongelar os freios.

SUBSTITUIÇÃO DE UMA RODA*

Modo operacional de troca de um pneu com defeito pelo pneu reserva utilizando as ferramentas fornecidas com o veículo

Acesso às ferramentas

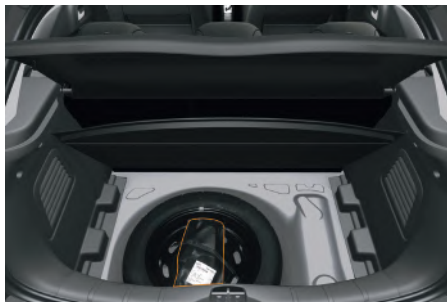

O estojo de ferramentas está localizado no compartimento, sob o tapete do porta-malas.

Para acessar às ferramentas:

- ☞ abra a mala,
- ☞ levante o tapete do porta-malas
- ☞ retire o estojo de ferramentas.

Lista das ferramentas



Todas estas ferramentas são específicas para o seu veículo. Não as utilize para outros fins.

1. Chave de rodas.
Permite retirar a calota e os parafusos de fixação da roda.
2. Macaco com manivela integrada.
Permite levantar o veículo.

i Roda com calota

No momento **da desmontagem da roda**, retire previamente a calota com a chave de rodas **1** puxando no local de passagem da válvula.

No momento da montagem da roda, monte novamente a calota, começando por colocar o seu entalhe em frente à válvula e pressione o seu rebordo com a palma da mão.

! Não é permitido utilizar o veículo com mais de um conjunto sobresalente de uso temporário (estepes), montados simultaneamente.

*Conforme versão e/ou país

Acesso à roda reserva



A roda reserva está instalada sob o tapete do porta-malas. De acordo com o modelo, a roda reserva pode ser de alumínio ou de aço.

! Não é permitido utilizar o veículo com mais de um conjunto sobresalente de uso temporário (estepe), montados simultaneamente.



Retirar a roda

- ☞ Levante o tapete do porta malas
- ☞ Solte a cinta de fixação do estojo de ferramentas e retire-o do centro da roda reserva.
- ☞ Solte o parafuso central de roda e retire-o.
- ☞ Eleve a roda reserva na sua direção pela parte de trás.
- ☞ Apoie a roda reserva e puxe-a em sua direção.



10

Recolocar a roda

- ☞ Coloque a roda no seu alojamento.
- ☞ Coloque o parafuso central e aperte até o fim.
- ☞ Coloque o estojo de ferramentas no centro da roda reserva o fixe-o com a cinta de fixação.

! Sempre que ao efetuar o procedimento de troca, deve certificar que a roda/estepe estejam devidamente alocados na região determinada, centralizados bem travados com o parafuso de fixação travando a roda/estepe para evitar ruídos.

Sempre que remover ou movimentar a bolsa de ferramentas, certificar-se que a mesma esteja devidamente colocada, centralizada e bem fixada com a alça de borracha na roda para evitar ruídos.

! A utilização do conjunto roda e pneu reserva de uso temporário pode alterar o comportamento dinâmico do veículo, principalmente em curvas e frenagens, por este motivo é obrigatório não ultrapassar a velocidade máxima indicada na etiqueta afixada na roda reserva.



i **Fixação da roda reserva de aço**

Se seu veículo estiver equipado com rodas de alumínio, é normal constatar, durante o apertar dos parafusos ao voltar a montar a roda reserva em aço ou com dimensões reduzidas que as aruelas não estão em contato. A fixação da roda faz-se através do apoio cônico de cada parafuso.

! Os parafusos das rodas são específicos para cada tipo de roda. Em caso de troca das rodas originais, verificar com a Rede CITROËN ou em uma oficina qualificada, da compatibilidade dos parafusos com as novas rodas.

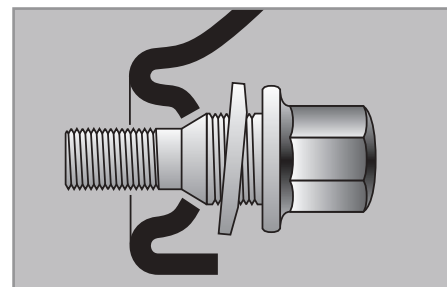

Desmontagem da roda



i Estacionamento do veículo

Imobilizar o veículo de maneira a não atrapalhar o trânsito: o piso deve ser horizontal, estável e não escorregadio.

Acionar o freio de estacionamento, desligar a ignição e engrenar a primeira marcha (posição **P** para a caixa de marchas automática) de maneira a bloquear as rodas.

Colocar um calço, se necessário, sob a roda diagonalmente oposta aquela que se deve substituir.

Assegurar que os ocupantes não se encontrem no veículo e se mantenham num local em que seja possível garantir a sua segurança.

Nunca permanecer debaixo de um veículo suspenso somente pelo macaco. Utilizar uma escora.

Procedimento

- ☞ Retirar o tampão cromado em cada um dos parafusos utilizando a ferramenta **3**.
- ☞ Desapertar os parafusos com a chave de rodas **1**.

- ☞ Colocar o macaco **2** em contato com um dos dois lugares previstos **A** e **B**, o mais próximo possível da roda a ser substituída.
- ☞ Subir o macaco **2** até que a sua base esteja em contato com o solo. Certificar-se que o eixo da base do macaco está na vertical da posição utilizada.

- ☞ Levantar o veículo, até deixar um espaço suficiente entre a roda e o solo, para colocar facilmente em seguida a roda sobressalente.
- ☞ Retirar os parafusos e conservá-los num lugar limpo.
- ☞ Retirar a roda.



10

Montagem da roda

Procedimentos

- ☞ Coloque a roda sobressalente no lugar.
- ☞ Apertar os parafusos manualmente até ao limite.
- ☞ Efetuar um pré-aperto dos parafusos com a chave de rodas **1**.

- ☞ Baixar inteiramente o veículo.
- ☞ Apertar os parafusos com a chave de rodas **1**.
- ☞ Voltar a colocar os tampões cromados em cada um dos parafusos.
- ☞ Guarde as ferramentas.

i Depois da substituição da roda

Leve para verificar o quanto antes possível o aperto dos parafusos e a pressão do roda sobressalente na Rede CITROËN. Conserte o pneu furado e recoloque-o em seguida no veículo.



RODÍZIO DOS PNEUS

Para permitir um desgaste uniforme entre os pneus dianteiros e os traseiros, aconselha-se efetuar o rodízio das rodas e pneus a cada 10 mil quilômetros, mantendo-os do mesmo lado do veículo para não inverter o sentido de rotação.

Deste maneira, os pneus terão aproximadamente a mesma durabilidade. Recomenda-se, após o rodízio, verificar o balanceamento e o alinhamento da direção das rodas.



- i** Não efetuar rodízio cruzado dos pneus, deslocando-os do lado direito do veículo para o esquerdo e vice-versa.

SUBSTITUIR UMA LÂMPADA*

Modo de procedimento para substituir uma lâmpada com defeito por uma nova sem recorrer a ferramentas.

- !** Os faróis encontram-se equipados com lentes em policarbonato, revestidos por um verniz protetor:
- ☞ **não limpar com um pano seco ou abrasivo, nem com um detergente ou solvente,**
 - ☞ utilizar uma esponja e água com sabão,
 - ☞ ao utilizar a lavagem de alta pressão em sujeira persistente, não insistir nos faróis e nas juntas para evitar deteriorar o respectivo verniz e a estanqueidade.

- !** ☞ Não tocar diretamente na lâmpada com os dedos, utilizar panos que não liberem pêlos.

A substituição de uma lâmpada de halogêneo deve ser efetuada com a luz desligada há alguns minutos (risco de queimadura grave).

É obrigatório utilizar apenas lâmpadas do tipo antiultravioletas (UV), para não danificar as lentes dos faróis.

Luzes dianteiras

Modelo com luzes de halogêneo



1. **Luzes de mudança de direção (PY21W, âmbar).**
2. **Luzes de posição (W5W).**
3. **Faróis altos (H1-55W).**
4. **Faróis baixos (H7-55W).**
5. **Luzes diurnas (HP24).**
6. **Farol antineblina (PSX24W).**

Para manutenção e substituição das lâmpadas **HP24 das luzes diurnas, consulte a Rede CITROËN.**

Luzes de neblina*



- ☞ Acesse a luz de neblina, passando pelo orifício situado sob o para-choque.
- ☞ Desligue o conector do porta-lâmpadas preto, pressionando a lingueta na parte superior.
- ☞ Retire o porta-lâmpadas, pressionando os dois fixadores (na parte superior e inferior).
- ☞ Substitua o módulo.

Para montar novamente, efetue as operações pela ordem inversa.

i Em caso de dificuldade para a substituição destas lâmpadas, consulte a rede CITROËN.

*Conforme versão e/ou país

Substituição das luzes de indicação de direção

i Um funcionamento intermitente rápido do indicador das luzes de direção (direita ou esquerda) indica a avaria de uma das lâmpadas.

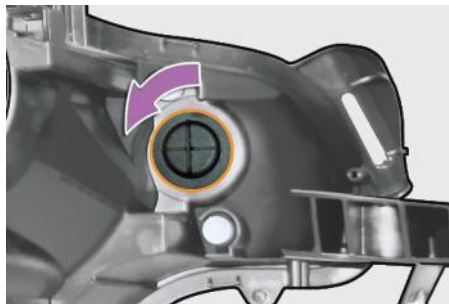

- ☞ Retire a tampa plástica de proteção.
- ☞ Puxe o porta-lâmpadas e substitua a lâmpada.

Para montar novamente, efetue as operações pela ordem inversa.

i As lâmpadas de cor âmbar, tais como as luzes de mudança de direção, devem ser substituídas por lâmpadas de características e cor idênticas.

! Ao montar novamente, feche cuidadosamente a tampa de plástico para garantir o isolamento da luz.

Substituição das lâmpadas dos faróis baixos

- ☞ Retire a tampa de proteção puxando a lingueta.
- ☞ Desligue o conector da lâmpada.
- ☞ Afaste as molas para libertar a lâmpada.
- ☞ Retire a lâmpada e substitua-a.

Para proceder à montagem, efetue estas operações pela ordem inversa.

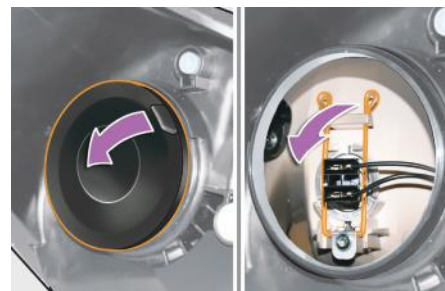

Substituição das lâmpadas dos faróis altos

- ☞ Retire a tampa de plástico de proteção puxando a lingueta.
- ☞ Desligue o conector da lâmpada.
- ☞ Afaste as molas para soltar a lâmpada.
- ☞ Retire a lâmpada e substitua-a.

Para montar novamente, efetue as operações pela ordem inversa.

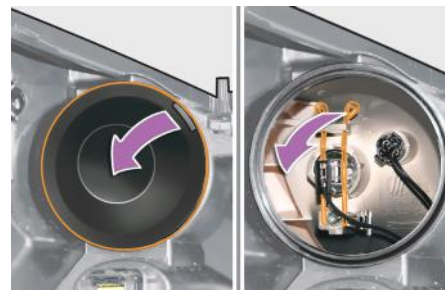

Substituição das luzes presença (lanterna)

- ☞ Retire a tampa de plástico de proteção puxando a lingueta.
- ☞ Puxe o porta-lâmpadas.
- ☞ Retire a lâmpada e substitua-a.

Para montar novamente, efetue as operações pela ordem inversa.

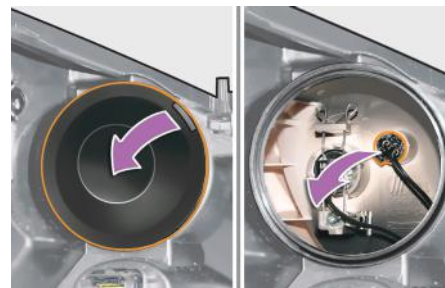

Luzes traseiras

Substituição das luzes de freio/ posição/indicação de direção



1. Luz de freio / de posição (P21/5W).
2. Luz de mudança de direção (PY21W âmbar).
3. Luz de neblina, lado esquerdo (PR21W vermelho)
Luz de marcha a ré, lado direito (P21W).

i As lâmpadas de cor âmbar ou vermelha, assim como as luzes de mudança de direção ou de neblina, deverão ser substituídas por lâmpadas com características e cor idênticas.

As lanternas, situadas na tampa do porta malas, são elementos artificiais. Têm uma função puramente estética.

Substituição das luzes traseiras

A substituição das lâmpadas é efetuada a partir da parte externa do veículo:

- ☞ abra o porta malas,
- ☞ retire a tampa de acesso no revestimento lateral correspondente,
- ☞ desaparafuse a porca borboleta de fixação da lanterna ,
- ☞ desencaixe o conector da lanterna,
- ☞ retire com cuidado a lanterna puxando através do eixo para o exterior,

- ☞ pressione as quatro linguetas e retire o porta-lâmpadas,
- ☞ rode um quarto de volta a lâmpada e substitua-a.

Para montar novamente, efetue as operações pela ordem inversa.

Tenha o cuidado de encaixar a lanterna nas guias permanecendo no eixo do veículo.

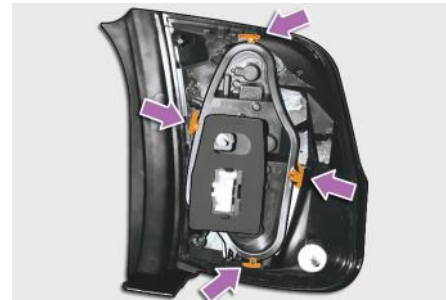

10

Substituição da terceira luz de freio (4 lâmpadas W5W)

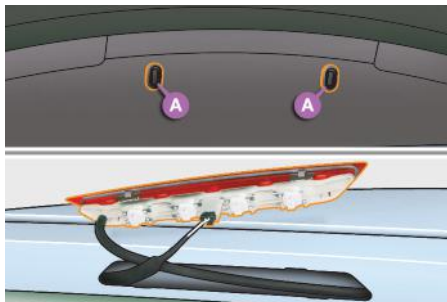

- ☞ Abra a porta malas.
- ☞ Retire os dois obturadores **A** situados no forro.
- ☞ Empurre pelo eixo sobre o corpo da luz, efetuando um movimento de alavanca com duas chaves de parafusos para a extrair para o exterior.
- ☞ Desligue o conector e, se necessário, o tubo do lava-vidros da luz.
- ☞ Rode um quarto de volta o porta-lâmpadas correspondente a lâmpada com defeito.
- ☞ Puxe a lâmpada e substitua-a.

Para montar novamente, efetue estas operações pela ordem inversa.

Substituição das lâmpadas da placa (W5W)



- ☞ Insira uma chave de fenda num dos orifícios exteriores da parte transparente,
- ☞ Puxe para fora para desencaixar.
- ☞ Retire a parte transparente.
- ☞ Puxe a lâmpada e substitua-a.

Para a montagem, efetue estas operações pela ordem inversa.

Substituição das luzes diurnas*



Para manutenção e substituição das lâmpadas **HP24 das luzes diurnas**, consulte a Rede **CITROËN**.

*Conforme versão e/ou país

Iluminação interior*

Luz de teto central (W5W)

Versão sem para-brisa Zenith

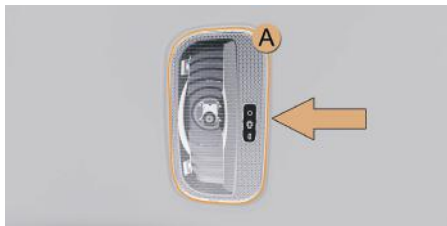

Desencaixe a tampa da luz de teto **A** com uma chave de parafusos fina, do lado do comando, para acessar a lâmpada com defeito.

Luz do porta-luvas (W5W)



Desencaixe a tampa com uma chave de parafusos fina, para acessar a lâmpada com defeito.

Luz do porta-malas (W5W)



Desencaixe a tampa com uma chave de parafusos fina, para acessar à lâmpada com defeito

10

*Conforme versão e/ou país

SUBSTITUIR UM FUSÍVEL*

Procedimento para substituição de um fusível com defeito por um novo para solucionar uma falha na função correspondente.



Acesso aos fusíveis

Os fusíveis encontram-se no painel de bordo e no compartimento motor.

Para acessar:

- ☞ Solte a tampa puxando a parte lateral,
- ☞ Retire totalmente a tampa,

Substituir um fusível

Antes de substituir um fusível, é necessário conhecer a causa do defeito e solucioná-lo.

- ☞ Identifique o fusível avariado observando o estado do respectivo filamento.

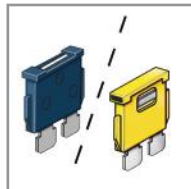

Bom

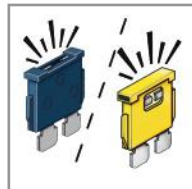

Mau

- ☞ Utilize uma ferramenta para retirar o fusível.
- ☞ Substitua sempre o fusível com defeito por um novo com intensidade equivalente (mesma cor). uma intensidade diferente poderá provocar um problema de funcionamento (risco de incêndio).
- ☞ Verifique a correspondência entre o número gravado na caixa, o valor de amperes gravado na parte de cima e as tabelas que se seguem.

! Instalação de acessórios elétricos

O circuito elétrico do veículo foi concebido para funcionar com equipamentos de série ou opcionais.

Antes de instalar outros equipamentos ou acessórios elétricos no veículo, consulte a rede CITROËN.

- ! A CITROËN se isenta de qualquer responsabilidade por despesas associadas à reparação do veículo ou defeitos resultantes da instalação de acessórios auxiliares não fornecidos e não recomendados pela CITROËN e não instalados de acordo com as indicações, em particular quando o consumo do conjunto de aparelhos suplementares ligados ultrapassar os 10 miliamperes.

*Conforme versão e/ou país

Fusíveis no painel de bordo*

A caixa de fusíveis encontra-se na parte inferior do painel de bordo (lado esquerdo).

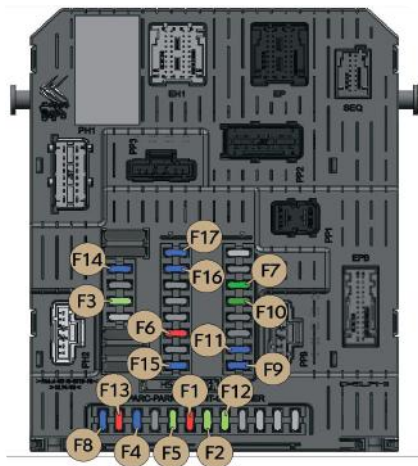

Fusível N.º	Amperes	Funções*
F1	10 A	Farol de neblina traseiro.
F2	-	Não utilizado.
F3	5 A	Airbag.
F4	15 A	Luz de freio direita e 3ª luz de freio.
F5	5A	Iluminações internas e tomada 12V traseira.
F6	10 A	Luz de ré.
F7	30 A	Travamento/Destravamento das portas.
F8	15 A	Buzina.
F9	15 A	Lava-vidros dianteiros.
F10	30 A	Travamento/Destravamento das portas.
F11	15 A	Lava-vidro traseiro.
F12	5 A	Comando das luzes de direção
F13	10 A	Luz de freio esquerda.
F14	15 A	Painel de bordo, sensor de chuva e sensor de luminosidade
F15	15 A	Limpador do vidro traseiro.
F16	-	Não utilizado.
F17	15 A	Travamento do porta-malas.

*Conforme versão e/ou país

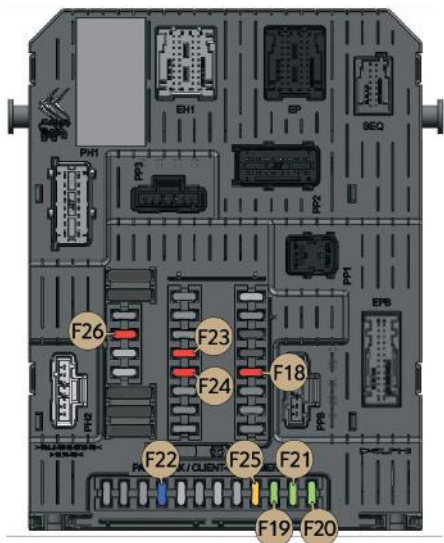

Fusível N.º	Amperes	Funções*
F18	10 A	Iluminação do Porta Malas.
F19	5 A	Luz placa, lanternas traseira direita e lanterna dianteira esquerda.
F20	5 A	Lanternas traseira esquerda e lanterna dianteira direita.
F21	5 A	Reostato de iluminação do painel e botões.
F22	15 A	Tomada 12V.
F23	10 A	Tomada diagnóstico, Contato embreagem, Comando bobina do relé das luzes diurnas (LED), Painel do ar condicionado.
F24	10 A	Módulo e sirene do alarme.
F25	20 A	Central Multimídia ou Rádio RD6.
F26	10 A	Ajuda de estacionamento e Painel ar condicionado automático.

*Conforme versão e/ou país

Fusível N.º	Amperes	Funções*
F27	5 A	Airbag.
F28	30 A	Elevador de vidros dianteiros.
F29	30 A	Elevador de vidros traseiros.
F30	30 A	Limpa vidro dianteiro.
F31	5 A	Contato luz de freio secundário.
F32	10 A	Farol alto esquerdo.
F33	10 A	Farol alto direito.
F34	10 A	Farol baixo esquerdo.
F35	10 A	Farol baixo direito.
F36	30 A	Contato luz de freio principal.
F37	30 A	Rádio.

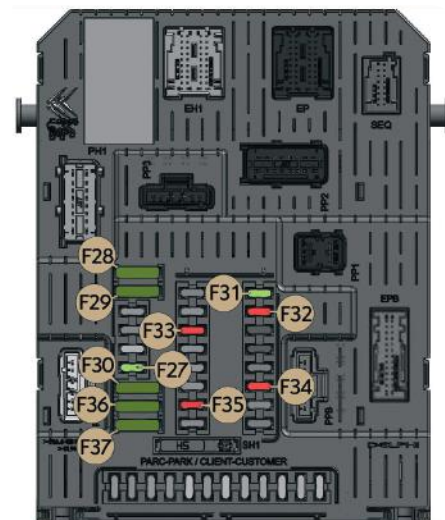

10

*Conforme versão e/ou país

Fusíveis no compartimento do motor*

A caixa de fusíveis encontra-se no compartimento do motor junto à bateria (lado esquerdo).



Acesso aos fusíveis

- ☞ Desencaixe a tampa.
- ☞ Substitua o fusível (ver o parágrafo correspondente).
- ☞ Após a intervenção, feche cuidadosamente a tampa para garantir o isolamento da caixa de fusíveis.

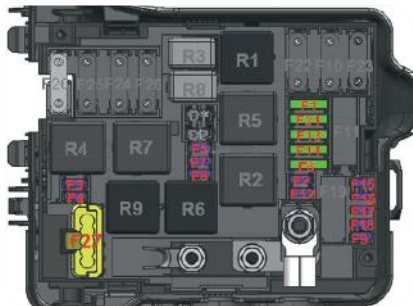

Fusível N.º	Amperes	Funções*
F1	15 A	Alimentação relé embreagem compressor A/C.
F2	20 A	Eletroválvula e microcontrolador ABS.
F3	20 A	Alimentação Calculador Motor.
F4	5 A	Bobina do relé do Aquecimento e Controlador do Calculador do Sistema Flex Star .
F5	15 A	Bomba de combustível.
F6	30 A	Injetores de combustível e bobinas de ignição.
F7	10 A	Válvula termostática pilotada (1.2i) ou Eletroválvula comando variável (VTi 120).
F8	15 A	Sonda oxigênio e Eletroválvula purga cânister.
F9	15 A	Farol de neblina dianteiro.
F12	-	Não Utilizado.
F13	30 A	Tomada diagnóstico e Calculador caixa automática.
F14	25 A	Motor de partida.
F15	-	Interconexão.
F16	-	Interconexão.
F17	-	Interconexão.
F18	-	Interconexão.
F21	30 A	Bomba ABS.
F27	40A	Bomba de vácuo (VTi 120 caixa automática).

*Conforme versão e/ou país

Tabela de relés*

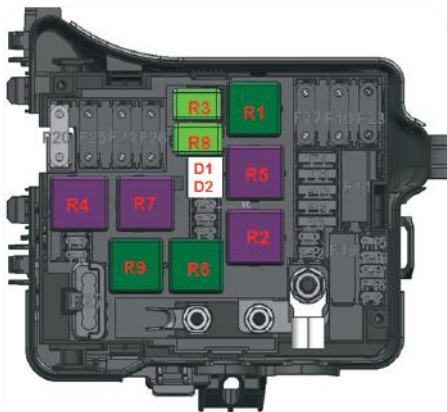

Relé N.º	Amperes	Funções*
R1	25 A	Power Latch do Calculador Motor.
R2	30 A	Atuadores sistema injeção eletrônica.
R3	25 A	Farol de Neblina.
R4	40 A	Ativação do ar condicionado.
R5	40 A	Desembaçador traseiro.
R6	25 A	Eletrobomba e eletroválvula de partida a frio.
R7	50 A	Bomba ABS.
R8	25 A	Embreagem compressor.
R9	25 A	Motor de Partida.

10

Tabela de Diodos Encapsulados

Diodo N.º	Funções
D1	Relé R1 - Impede Inversão de Polaridade.
D2	Relé R2 - Impede Inversão de Polaridade.

*Conforme versão e/ou país

Tabela dos máxi-fusíveis*

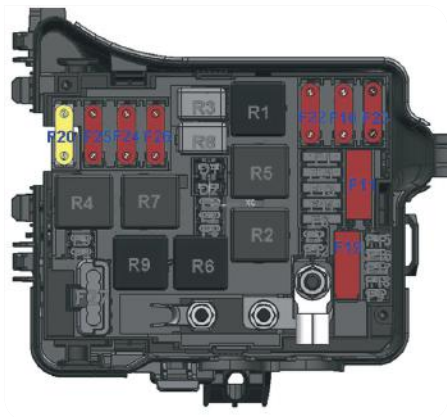

Fusível N.º	Amperes	Funções*
MF10	40 A	Ventilador do ar condicionado.
MF11	40 A	Desembaçador traseiro.
MF19	40 A	Acionamento relé da bomba de vácuo.
MF20	80 A	Direção Elétrica.
MF22	60 A	Alimentação BSI (1/2).
MF23	70 A	Alimentação BSI (2/2).
MF24	60 A	Alimentação Grupo Moto Ventilador.
MF25	70 A/80 A**	Pré-Aquecimento Sistema FlexStart.
MF26	60 A	Alimentação Antifurto.

** 70 A - Motor 1.2 Puretech
80 A - Motor VTi 120

Os máxi-fusíveis constituem uma proteção suplementar dos sistemas elétricos. Qualquer intervenção nestes fusíveis deve ser efetuada pela rede CITROËN.

*Conforme versão e/ou país

BATERIA

Modo operacional para recarregar a bateria descarregada ou para efetuar a partida do motor a partir de outra bateria.

Acesso a bateria



A bateria encontra-se situada sob o capô motor.

Para acessar:

- ☞ Abra o capô através do comando interior e, em seguida, exterior,
- ☞ Fixe a vareta de fixação do capô,
- ☞ Eleve a tampa em plástico do borne (+). para acessar o terminal.
- ☞ Desencaixe a caixa de fusíveis para retirar a bateria, se necessário.

i Antes de desligar qualquer um dos terminais da bateria, desligue a ignição e aguarde no mínimo 2 minutos.

Procedimento para retirada da bateria

- ☞ Eleve a tampa em plástico do borne (+). para acessar o terminal.
- ☞ Desconecte os terminais da bateria, começando pelo negativo (-).
- ☞ Para desmontar a bateria, o mais fácil é desmontar primeiro o protetor do Calculador do Motor,
- ☞ Para desmontar o protetor, basta destravar as duas presilhas existentes na parte superior, próximo da bateria,
- ☞ Depois das presilhas soltas, retirar o protetor sempre na direção vertical.
- ☞ Sem o Protetor do Calculador do Motor, verificar que existe uma pequena trava ao lado do Suporte da Bateria,
- ☞ Empurrar a parte inferior da trava na direção da bateria, liberando-a,
- ☞ Com a trava em posição de “destravada”, empurrá-la pra cima.

OBSERVAÇÃO: Não deixar a trava se soltar do conjunto, empurrar apenas o suficiente para ela sair do alojamento.

- ☞ Com a bateria destravada, fazer movimentações para o lado, até que ela se solte do Suporte da Bateria.

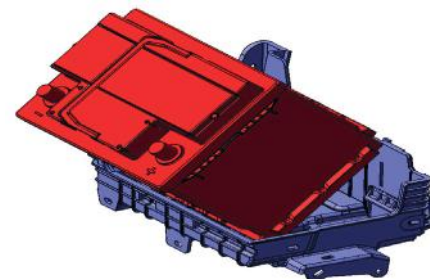
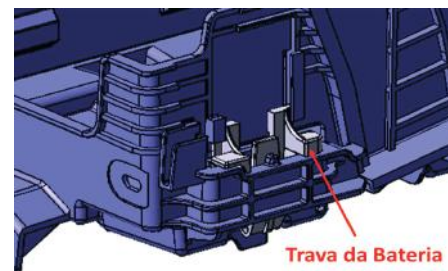
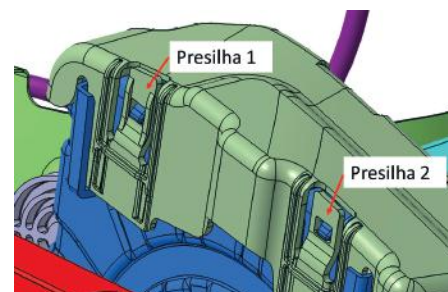

10

Procedimento para montagem da bateria

☞ Para montagem, descer a bateria na direção vertical sobre o suporte conforme a figura ao lado. Se a bateria não chegar por completa até o fundo, aplicar uma força sobre a bateria até se ouvir um “click”.

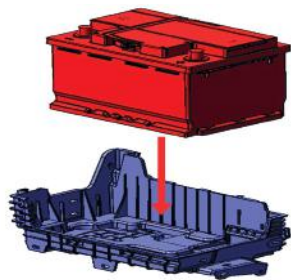

☞ Com a trava em posição de “des-travada”, empurrá-la para baixo até que ela chegue ao ponto máximo de deslocamento.

☞ A figura mostra como deverá ficar a trava na posição de “travada” dentro do conjunto. Não esquecer de verificar se a bateria está na posição ideal, totalmente acoplada ao fundo do Suporte.

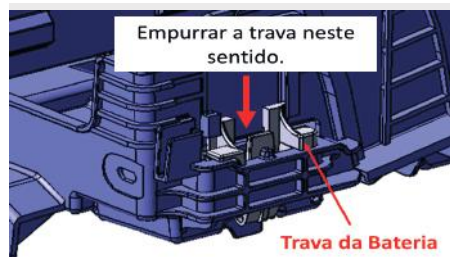

☞ Montar o protetor do Calculador do Motor na posição vertical, até o travamento das presilhas existentes na parte superior.

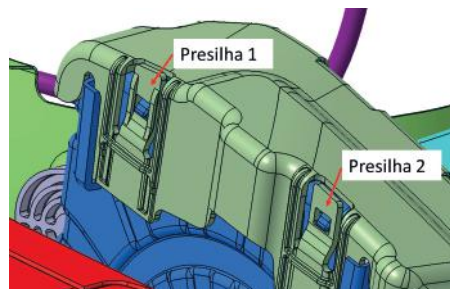

Efetuar a partida a partir de outra bateria

- ☞ Ligue o cabo vermelho ao terminal (+) da bateria descarregada **A** e, em seguida, ao terminal (+) da bateria de emergência **B**.
- ☞ Ligue uma extremidade do cabo verde ou preto ao terminal (-) da bateria de emergência **B**.
- ☞ Ligue a outra extremidade do cabo verde ou preto ao terminal (-) da bateria avariada **A**.
- ☞ Dê a partida no veículo em pane e deixe funcionar o motor.
- ☞ Aguarde que volte a marcha lenta e solte os cabos.

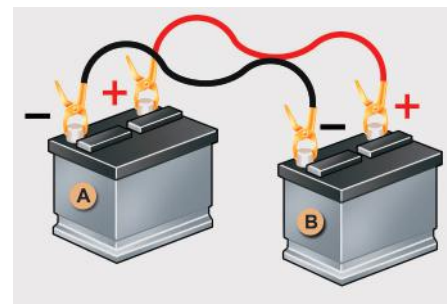

Recarregar a bateria com um carregador de bateria

- ☞ Desconecte a bateria do veículo.
- ☞ Respeite as instruções de utilização fornecidas pelo fabricante do carregador.
- ☞ Reconecte começando pelo terminal (-).
- ☞ Verifique a limpeza dos terminais e das braçadeiras. Se estiverem cobertos com sulfato (depósito esbranquiçado ou esverdeado), desmonte-os e limpe-os.



As baterias possuem substâncias nocivas, tais como o ácido sulfúrico e o chumbo. Devem ser eliminadas de acordo com os requisitos legais e não devem ser, em caso algum, descartadas no lixo doméstico.

Entregue as pilhas e as baterias usadas num ponto de recolhimento especial.



No momento de uma parada prolongada do veículo de mais de um mês, é aconselhável desconectar a bateria.

! Não desconecte os terminais com o motor em funcionamento. Não recarregue as baterias sem ter desconectado os terminais.

Antes de desligar

Antes de desligar da bateria, deve aguardar 2 minutos após o corte da ignição.

Feche os vidros e as portas antes de desligar a bateria.

Após ligar novamente

Depois de qualquer nova ligação da bateria, gire a chave e aguarde 1 minuto antes de efetuar a partida, para permitir a inicialização dos sistemas eletrônicos. De qualquer forma, se após esta operação persistirem pequenas perturbações, consulte a rede CITROËN.

Consultando o respectivo capítulo, você poderá efetuar a reinicialização da chave com controle remoto..

MODO DE CORTE DE ENERGIA

Sistema que gere a utilização de determinadas funções em relação ao nível de energia restante na bateria.

Com o veículo em movimento, o corte de energia neutraliza temporariamente algumas funções, tais como o ar condicionado, o desembaçamento do vidro traseiro, etc.

As funções neutralizadas são reativadas automaticamente assim que as condições o permitirem.

MODO ECONOMIA DE ENERGIA

Este sistema administra a duração de determinadas funções para preservar uma carga suficiente da bateria.

Após a parada do motor, são ainda utilizáveis, por um período máximo de aproximadamente trinta minutos, funções como o Rádio, os limpa-vidros, os luzes faróis, as luzes de teto, etc..

Este tempo pode ser consideravelmente menor se a carga da bateria estiver fraca.

Entrada no modo

Uma vez passado este período de tempo, as funções ativas são postas em vigilância.

10

Saída do modo

Essas funções serão reativadas automaticamente na próxima utilização do veículo.

- ☞ Para retomar a utilização imediata destas funções, coloque o motor em funcionamento e deixe-o funcionar durante alguns instantes.

O tempo disponível então, será o dobro do tempo de ligação do motor. Todavia, esse tempo estará sempre compreendido entre cinco e trinta minutos.

i Se uma comunicação telefônica tiver sido iniciada ao mesmo tempo com o sistema de áudio, será interrompida passados 10 minutos.

! Uma bateria descarregada não permite a partida do motor (ver parágrafo correspondente).

SUBSTITUIR UMA PALHETA DO LIMPA-VIDROS DIANTEIRO OU TRASEIRO

Modo operatório de substituição de uma palheta de limpa-vidros usada por outra nova sem qualquer ferramenta.

Antes de proceder à desmontagem de uma palheta dianteira

- ☞ Logo após desligar a ignição, acione o comando do limpa-vidros para posicionar as palhetas na vertical.

Deverá utilizar esta posição para não danificar o limpa-vidros e o capô.



Desmontagem

- ☞ Erga o braço correspondente.
- ☞ Solte a palheta e retire-a.

Montagem

- ☞ À frente, verifique a dimensão da palheta, pois a palheta mais curta deverá ser montada do lado do passageiro.
- ☞ Coloque a nova palheta no lugar e fixe-a.
- ☞ Rebata o braço com precaução.

Após a montagem de uma palheta dianteira

- ☞ Ligue a ignição.
- ☞ Acione novamente o comando do limpa-vidros para recolher as palhetas.

REBOQUE DO VEÍCULO

! Instruções gerais

É aconselhável, sempre, utilizar caminhão guincho para rebocar o veículo. Desta forma, o veículo poderá ser transportado apoiado em plataformas específicas sobre o próprio caminhão-guincho.

Respeite a legislação de trânsito vigente sobre procedimentos de reboque.

Certifique-se de que o peso do veículo trator é superior ao peso do veículo rebocado.

O condutor deve permanecer no volante do veículo rebocado.

A circulação em uma auto-estrada ou uma via rápida, é proibida durante o reboque.

Durante o reboque com as quatro rodas no solo, utilize sempre uma barra de reboque homologada; cordas e correias são proibidas.

Durante um reboque com o motor desligado, deixa de existir assistência de frenagem e de direção.

Nos casos seguintes, contate um profissional para efetuar o reboque:

- veículo avariado na auto-estrada ou em via rápida,
- impossibilidade de colocar a caixa de marchas em ponto morto, de desbloquear a direção, de desativar o freio de estacionamento,
- ausência de barra de reboque homologada...



10

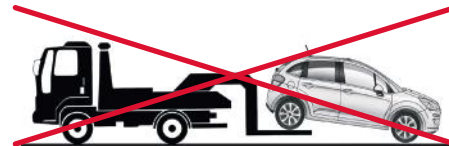
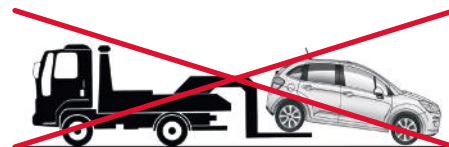
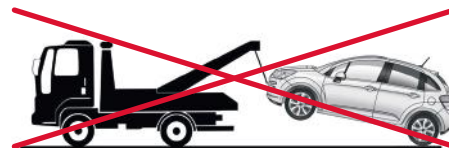

Rebocar um outro veículo



- ☞ Não é necessário a utilização do pino de reboque.
- ☞ Utilize o anel de amarração, localizado na parte inferior do para-choque traseiro
- ☞ Instale a barra de reboque.
- ☞ Ligue o sinal de alerta nos dois veículos.
- ☞ Efetue o arranque com cuidado e circule lentamente numa curta distância.

ENGATE DE UM REBOQUE



! Seu veículo foi projetado para o transporte de pessoas e de bagagens. Está vedada a utilização de reboque, sob pena de deteriorização do veículo. Em caso de dúvida, entre em contato com uma concessionária da Rede CITROËN.

CONSELHOS DE MANUTENÇÃO*

As recomendações gerais de manutenção do seu veículo são especificadas no guia de manutenção e de garantias.

i Consulte o guia de manutenção e de garantias do seu veículo para conhecer todas as precauções específicas a respeitar.

i Dependendo da versão ou modelo, o seu veículo pode não estar equipado com protetor de carter. Consulte a Rede de Concessionários CITROËN para a necessidade de instalar este acessório.

Manutenção dos adesivos

Estes elementos de personalização são adesivos tratados para uma boa resistência ao envelhecimento e ao descolamento.

Foram concebidos para a personalização da carroçaria.

Disponíveis, também, em acessórios, Recomendamos que solicite a sua montagem na rede CITROËN ou numa oficina qualificada.

! Durante a lavagem do seu veículo, mantenha a extremidade da lança de alta pressão a mais de 30 centímetros dos adesivos.

ACESSÓRIOS*

É proposta, pela rede de concessionárias CITROËN, uma vasta gama de acessórios e de peças originais.

Estes acessórios e peças são testados e aprovados tanto em confiabilidade como em segurança.

Todos eles se encontram adaptados ao seu veículo e beneficiam da referência e garantia CITROËN.

A CITROËN se reserva no direito de alterar a oferta dos acessórios sem que haja a necessidade de prévio aviso aos clientes.

Para conhecer a lista de acessórios disponíveis acesse :

www.citroën.com.br

! A instalação de um equipamento ou de um acessório elétrico não referenciado pela CITROËN, pode levar a uma pane do sistema eletrônico do seu veículo.

Agradecemos sua atenção a esta particularidade e o aconselhamos a entrar em contato com um representante da Marca para que ele lhe apresente a gama dos equipamentos ou acessórios recomendados.

10

*Conforme versão e/ou país

MOTORIZAÇÕES E CAIXAS DE MARCHAS		
MOTORES	1.2 PureTech FLEX	VTI 120 FLEX
CAIXA DE MARCHA	Manual 5 marchas	Automática 6 marchas
Cilindrada (cm ³)	1197	1587
Diâmetro x curso (mm)	75 x 90,34	78,5 x 82
Pot. máx: norma CE (CV)	84 / 90	115 / 118
Pot. máx: norma CE (kW)	61 / 66	85,2 / 86,6
Regime de pot. máx. (rpm)	5 750	5 750 / 5 750
Torque máx.: norma CE (Nm)	120 / 127	151,5 / 151,8
Regime de torque máx. (rpm)	2 750	4 000 / 4 750
Catalisador	Sim	Sim
Combustível	Gasolina / Etanol	Gasolina / Etanol
CAPACIDADES DE ÓLEO (em litros)		
Motor (com troca do filtro de óleo)	3,31	3,25
Caixa de câmbio	2,0	5,5

DIMENSÕES (EM MM)	
A	1521
B	1470
C	1994
D	1481
E	1708
F	820
G	2460
H	644
I	3944

*Valores para modelo básico sem equipamentos opcionais.

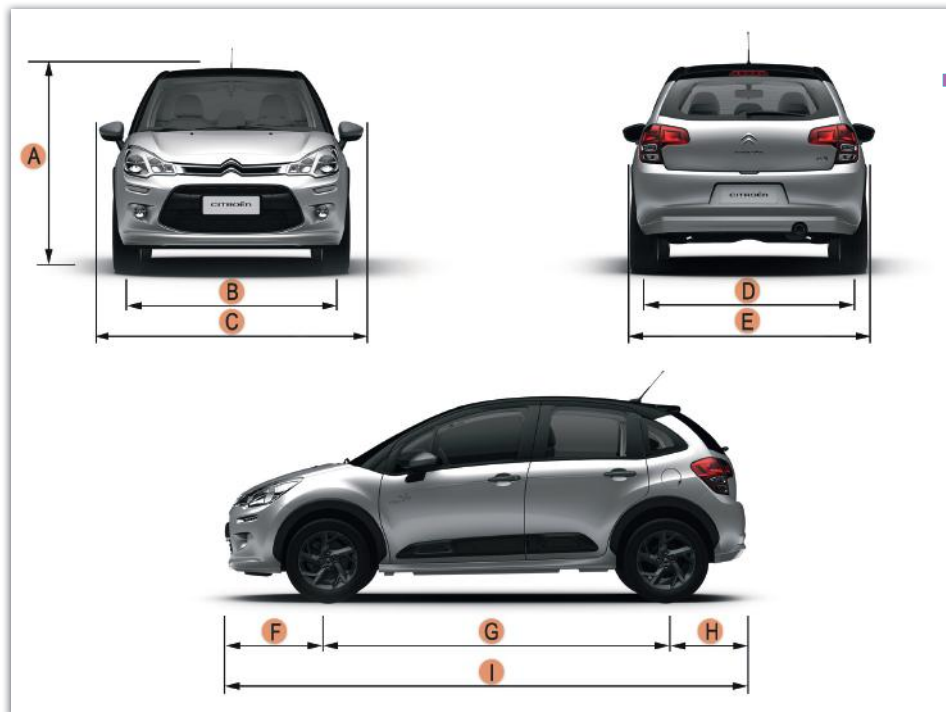

VELOCIDADES PARA TROCA DE MARCHAS (NBR 6601)*

Conforme indicação do GSI "Indicador de Mudança de Marchas" no painel do veículo

MASSAS E CARGAS (em kg)*		
MOTORES	1.2 PureTech FLEX	VTI 120 FLEX
CAIXA DE MARCHA	Manual	Automática
Massa em vazio em ordem de marcha (MODM)	1063	1176
Massa máxima admissível com carga (MTAC = MODM + Carga útil)	1493	1609
Carga Útil	430	433
Peso recomendado no eixo dianteiro	755	883
Peso recomendado no eixo traseiro	738	726

Limites Máximos de Ruído para Controle de Poluição Sonora - (CONAMA 18/1996)*		
MOTORES	1.2 PureTech FLEX	VTI 120 FLEX
CAIXA DE MARCHA	Manual	Automática
Valor para Fiscalização	80,07 dB	82,87 dB

Valores para Controle de Emissão de Poluentes- (CONAMA 18/1996)*		
MOTORES	1.2 PureTech FLEX	VTI 120 FLEX
CAIXA DE MARCHA	Manual	Automática
Rotação de marcha lenta (rpm)	750 +/- 50	720 +150/- 50
Concentração de CO ₂ em marcha lenta (%)	< 0,5%	< 0,2%

*Valores para modelo básico sem equipamentos opcionais.

Obs: Temperaturas externas elevadas (superiores a 37°C) podem levar a reduções de desempenhos do veículo. Para proteção do motor, limite a carga transportada.

ELEMENTOS DE IDENTIFICAÇÃO

A. Número do chassi na carroceria

Este número está gravado na carroceria sobre o suporte do amortecedor.

B. Número do chassi na travessa inferior do parabrisa (NIV).

C. Pneus/Pintura

Esta etiqueta, colada junto às dobradiças da porta dianteira do lado do condutor, indica:

- a pressão dos pneus em vazio, com carga e para menor consumo de combustível,
- as dimensões dos pneus.
- a pressão do estepe.
- a referência da cor da pintura.

D. Etiqueta autodestrutiva, fixada na coluna da porta do passageiro, embaixo do assento do passageiro e no vão do motor, com o Número de Identificação Veicular (NIV ou VIN).

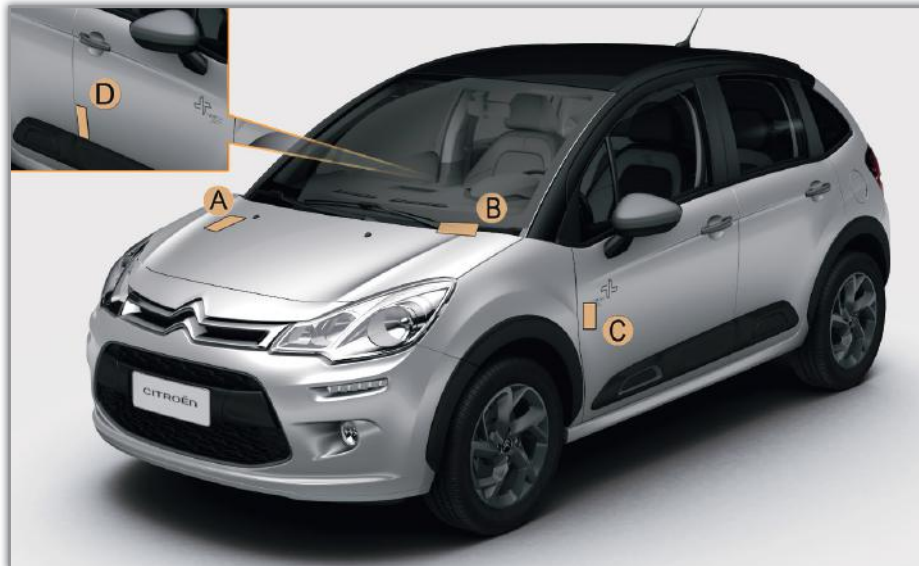

i O controle da pressão de inflação dos pneus deve ser efetuado a frio, semanalmente.

! Proibido cobrir, pintar, soldar, cortar, perfurar, alterar ou remover o Número de Identificação Veicular (NIV).

+ O controle da pressão de inflação dos pneus deve ser efetuado a frio, semanalmente. Uma pressão de inflação insuficiente aumenta o consumo de combustível.

TABELA DE PRESSÃO DOS PNEUS (BAR/PSI)				
	1.2 PureTech FLEX		VTi 120 FLEX	
Dimensão	Eixo Dianteiro	Eixo Traseiro	Eixo Dianteiro	Eixo Traseiro
185/60 R15	1.9 / 28 (1)	1.9 / 28 (1)	2.2 / 32 (1)	2.2 / 32 (1)
	2.2 / 32 (2)	2.5 / 36 (2)	2.2 / 32 (2)	2.5 / 36 (2)
	2.5 / 36 (3)	2.5 / 36 (3)	2.5 / 36 (3)	2.5 / 36 (3)
195/55 R16	2.0 / 29 (1)	2.0 / 29 (1)	2.3 / 33 (1)	2.3 / 33 (1)
	2.3 / 33 (2)	2.5 / 36 (2)	2.3 / 33 (2)	2.5 / 36 (2)
	2.5 / 36 (3)	2.5 / 36 (3)	2.5 / 36 (3)	2.5 / 36 (3)
Roda sobressalente (185/60 R15) - 3.0 / 44				

(1) veículo em estado de funcionamento + condutor e 01 (um) passageiro.

(2) veículo em estado de funcionamento + condutor e 02 (dois) ou mais passageiros + bagagens.

(3) pressão de inflação orientada para a redução do consumo de combustível (Pode ocorrer uma degradação do nível de conforto, na capacidade de absorção de vibração e ruído dos pneus quando utilizada a pressão de consumo).

Notas:

- 1) Recomenda-se verificar a pressão de inflação dos pneus semanalmente e com os mesmos próximos à temperatura ambiente (frios).
- 2) O estepe também deve ser calibrado periodicamente.
- 3) Respeitar a limitação de velocidade estipulada para o uso do estepe
- 4) Pode ocorrer uma degradação do nível de conforto e na capacidade de absorção de vibração e ruído dos pneus quando utilizada a pressão de consumo.
- 5) A redução do consumo de combustível é diretamente impactada pela maneira como o veículo é conduzido. A condução "esportiva" eleva o consumo de combustível.
- 6) A utilização de pressões de inflação acima ou abaixo do especificado compromete a integridade dos pneus, sua durabilidade e aumenta o consumo de combustível.

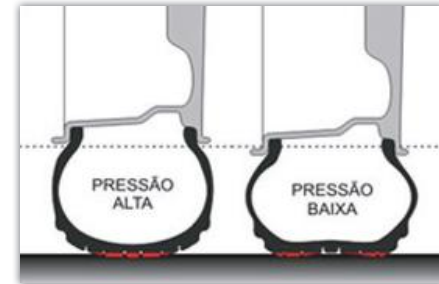

11

	Pressão recomendada Tolerância de 3 PSI acima ou abaixo	Segurança Conforto Durabilidade Baixo consumo de combustível
	Pressão temporariamente admissível Entre 3 a 7 PSI abaixo da pressão recomendada	Durabilidade reduzida do pneu em pelo menos 8.000 quilômetros
	Pressão perigosa Entre 7 a 15 PSI abaixo da pressão recomendada Pressão de alto risco Abaixo de 15 PSI da pressão recomendada	Risco de explosão Forte aumento dos riscos: <ul style="list-style-type: none"> - Riscos de aquaplanagem - Riscos de desgaste nos ombros dos pneus - Aumento do consumo de combustível



- 7) Recomenda-se sempre substituir os pneus por modelos homologados neste manual para manutenção das prestações de segurança, conforto e consumo de combustível.



SISTEMAS DE ÁUDIO

Citroën Connect Radio com Apple CarPlay® e Android Auto®

Aplicações - Rádio multimídia - Telefone Bluetooth®



! Por motivos de segurança e porque necessitam de uma atenção cuidada da parte do condutor, as operações de emparelhamento do telefone Bluetooth® com o sistema mãos livres Bluetooth® do seu rádio, deverão ser efetuadas **com o veículo parado** e a ignição ligada.



02971-17-07979

"Este equipamento opera em caráter secundário, isto é, não tem direito a proteção contra interferência prejudicial, mesmo de estações do mesmo tipo, e não pode causar interferência a sistemas operando em caráter primário."

	Índice
Primeiros passos	2
Comandos no volante	4
Comandos vocais	5
Menus	6
Aplicações	8
Conexão CarPlay	10
Conexão Android Auto	14
Rádio/Música	18
Telefone	28
Configurações	40
Questões frequentes	50

i As diferentes funções e regulagens descritas variam conforme a versão e a configuração do seu veículo.

i O sistema encontra-se protegido para funcionar apenas no seu veículo. A apresentação da mensagem **Modo Economia de Energia** assinala a iminência da colocação em vigilância.

Primeiros passos



Com o motor em funcionamento, uma pressão permite entrar em modo stand-by.

Com a ignição desligada, uma pressão aciona o sistema.



Regulagem do volume sonoro.



Utilize a tecla MENU do lado esquerdo da tela ou pressionar com 3 dedos simultaneamente na tela táctil para ter acesso aos menus.

Pressionar a tecla ← para subir um nível.



A tela é de tipo "capacitivo".

Para efetuar a manutenção da tela, é recomendada a utilização de um pano macio não abrasivo (pano para limpar óculos) sem produtos adicionais.

Não utilizar objetos pontiagudos na tela. Não tocar na tela com as mãos molhadas.

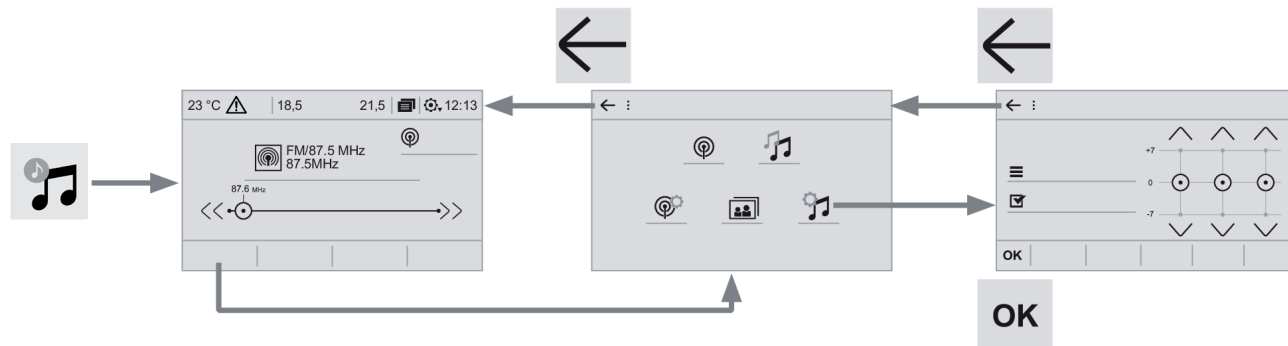

Algumas informações são apresentadas permanentemente na barra superior da tela táctil

- Apresentação das informações de climatização e acesso direto ao menu correspondente (conforme versão)
- Acessar diretamente à escolha da fonte sonora, à lista das estações (ou dos títulos, conforme a fonte).
- Acesso às notificações de mensagens, aos e-mails e notificações de navegação.
- Acessar às regulagens da tela táctil e do painel digital.

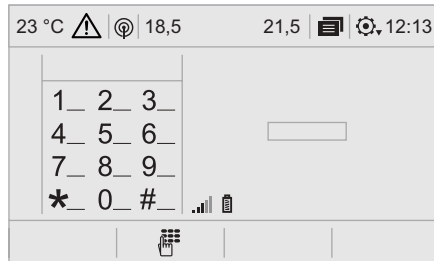

Seleção da fonte sonora (segundo a versão):

- Rádios FM / AM*.
- Pen Drive USB.
- Telefone ligado em [Bluetooth@]* e em difusão multimídia [Bluetooth@]* (streaming).

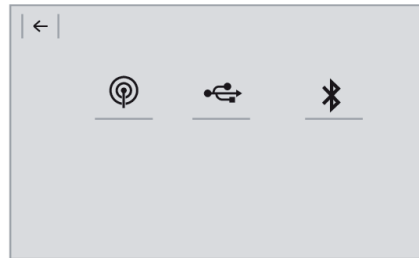

Por intermédio do menu "Configurações" pode criar um perfil relativo a apenas uma pessoa ou a um grupo de pessoas que tenham pontos comuns, com a possibilidade de parametrizar várias regulagens (memórias rádio, regulagens de áudio, histórico de navegação, favoritos de contatos, ...), a aceitação das regulagens é efetuada automaticamente.

Em caso de muito calor, o volume sonoro pode ser limitado para preservar o sistema. Pode ser colocado em vigilância (extinção completa da tela e do som) durante um período mínimo de 5 minutos. O regresso à situação inicial é efetuado quando a temperatura do habitáculo tiver baixado.

* Conforme o equipamento.

Comandos no volante



Rádio:

Seleção da estação memorizada inferior/superior.

Seleção do elemento anterior/seguinte de um menu ou de uma lista.

Multimídia:

Seleção de uma faixa anterior/posterior.

Seleção do elemento anterior/seguinte de um menu ou de uma lista.



Rádio:

Pressão curta: procura automática das estações superiores.

Pressão contínua: deslocamento na faixa de frequência.

Multimídia:

Pressão curta: seleção de uma faixa seguinte.

Pressão contínua: avanço rápido da faixa.



Rádio:

Pressão curta: procura automática das estações inferiores.

Pressão contínua: deslocamento na faixa de frequência.

Multimídia:

Pressão curta: seleção de uma faixa anterior.

Pressão contínua: retrocesso rápido da faixa.



Alteração da fonte sonora (Rádio; USB; Streaming).



Aumento do volume sonoro.



Pressão curta: Redução do volume sonoro.

Pressão contínua: Mudo



Pressão simultânea dos botões: mudo.

* Conforme o equipamento.

Comandos vocais*

Comandos no volante*



Através de uma pressão curta nesta tecla ative a função dos comandos vocais do seu smartphone.



Se o veículo não possuir este botão nos comandos do volante, pressione a extremidade da alavanca do comando de iluminação para acionar o reconhecimento vocal.

Para que o reconhecimento vocal através do seu smartphone possa funcionar corretamente, é necessário que o mesmo esteja conectado via CarPlay®, Android Auto®, ou Bluetooth® (conforme modelo do smartphone)

! Os comandos vocais, com uma seleção de 4 idiomas (Inglês, Francês, Espanhol, Português do Brasil), são efetuados em correspondência com o idioma selecionado e parametrizado previamente no sistema.

Para alguns comandos vocais, existem alternativas de sinônimos.

Exemplo : Guiar para / Navegar para / Ir para / ...

! O bom funcionamento do reconhecimento vocal dependerá de uma boa conexão de dados do smartphone.

! Para garantir que os comandos vocais sejam sempre reconhecidos pelo sistema, aconselhamos que siga as seguintes sugestões:

- falar num tom de voz normal sem cortar as palavras, nem elevar a voz,
- antes de falar, aguardar sempre o "bip" (sinal sonoro),
- para um funcionamento ideal, é aconselhável que feche os vidros e ou teto para evitar qualquer perturbação externa (conforme a versão),
- antes de pronunciar os comandos vocais, solicitar aos outros passageiros que não falem.

* Conforme versão.

Menus*

Aplicações



Execute determinadas aplicações do smartphone conectado através de CarPlay® ou Android Auto®. O smartphone deve estar conectado via cabo na tomada USB. Verifique a compatibilidade com o seu smartphone.

Rádio/Música

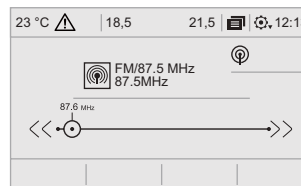

Selecione uma fonte sonora, uma estação de rádio, visualizar fotografias.

Telefone

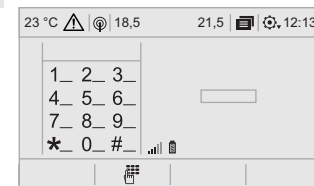

Ligue um telefone em [Bluetooth]®, consulte mensagens, e-mails (conforme modelo do smartphone) e envie mensagens rápidas.

* Conforme versão ou país.



Configurações

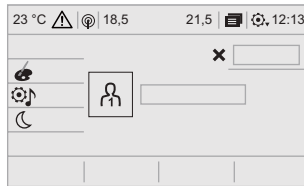

Parametrizar um perfil pessoal e/ou parametrizar o som (balanço, ambiente, ...) e a apresentação (idioma, unidades, data, hora, ...).



Veículo



Ativar, desativar, parametrizar certas funções do veículo.



Navegação

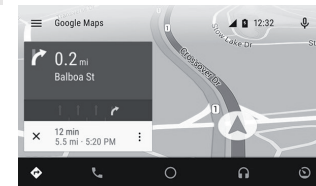

Aciona aplicativo de navegação (Waze ou Google Maps) quando um smartphone está conectado a entrada USB. Está sujeito à compatibilidade do Smartphone para realizar esta função.

IMPORTANTE: Ambos os aplicativos são exclusivos para Android e requerem prévia instalação do Android Auto e Waze no Smartphone do cliente.

Aplicações

Conforme a versão / equipamento

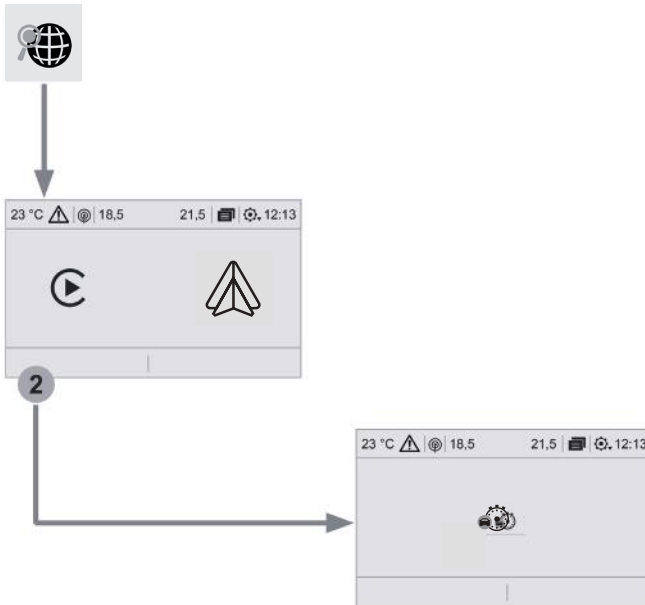

Conectividade



Pressione **Aplicações** para visualizar a primeira página.

2

Pressione "**Conectividade**" para acessar às funções **CarPlay**®.



Pressione **Aplicações** para visualizar a primeira página.

2

Pressione "**Conectividade**" para acessar às funções **Android Auto**®.

i Ao conectar um telefone compatível com Carplay ou Android Auto pela entrada USB, será redirecionado diretamente à página Aplicações.

Ligação smartphones CarPlay®

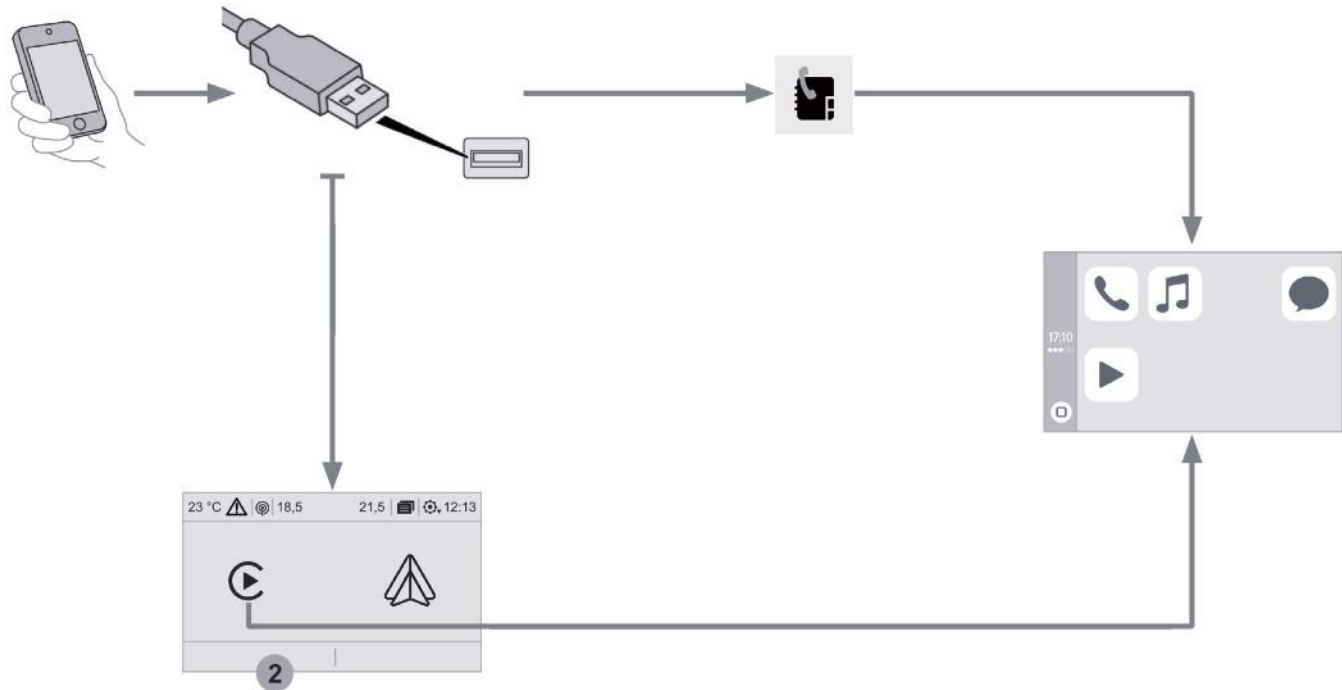

! Por motivos de segurança e porque necessita de uma atenção maior por parte do condutor, a utilização do smartphone é proibida durante a condução. As operações devem ser realizadas **com o veículo parado**.

i A sincronização do smartphone permite aos utilizadores apresentar as aplicações, adaptadas à tecnologia CarPlay® do smartphone na tela do veículo tendo previamente ativado a função CarPlay® do smartphone. Os princípios e as normas estão em constante evolução, **aconselhamos que atualize o sistema de exploração do smartphone**. Para conhecer os modelos dos smartphones elegíveis e as aplicações compatíveis e para garantir um bom funcionamento da função CarPlay® é necessário ter uma boa conexão de dados móveis do smartphone. Acesse o endereço internet da Marca do seu país.



A ligação do cabo USB. O smartphone está em modo de carga enquanto estiver ligado pelo cabo USB.



Pressione "**Telefone**" para visualizar a interface "[CarPlay]®".

Ou.



Ligue o cabo USB. O smartphone está em modo carga quando estiver ligado através do cabo USB.



A partir do sistema, pressione **Aplicações**, para apresentar a primeira página.



Pressione "**Conectividade**" para acessar à função [CarPlay]®.



Pressione "**CarPlay®**" para apresentar a interface CarPlay®.

i Ao ligar o cabo, a função CarPlay® desativa o modo USB® do sistema.

i Para garantir o funcionamento da conexão via cabo, utilizar sempre cabos originais do fabricante do Smartphone. Em caso de mau funcionamento ou dificuldade de conexão, verificar se o cabo não está danificado.

Ligação smartphones Android Auto®

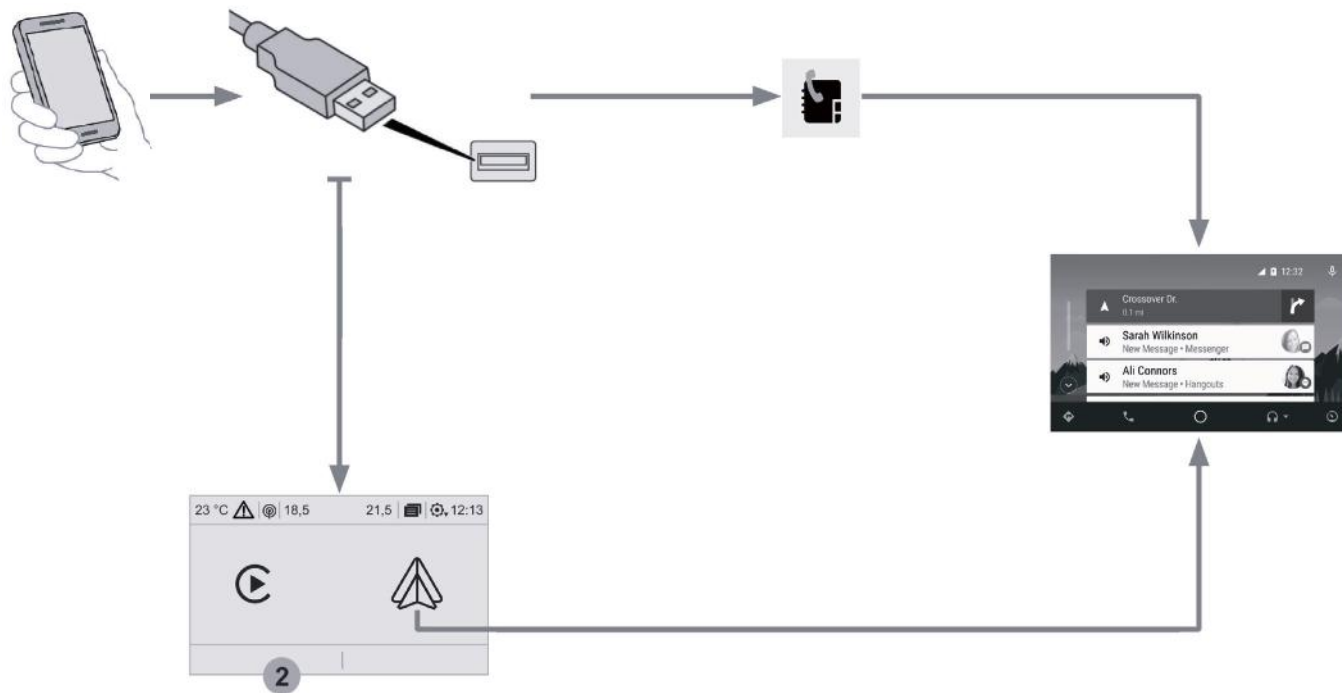

! Por motivos de segurança e porque necessita de uma atenção maior por parte do condutor, a utilização do smartphone é proibida durante a condução. As operações devem ser realizadas **com o veículo parado**.

i A sincronização do smartphone permite aos utilizadores apresentar as aplicações, adaptadas à tecnologia Android Auto® do smartphone na tela do veículo tendo previamente ativado a função Android Auto® do smartphone. Os princípios e as normas estão em constante evolução, **aconselhamos que atualize o sistema de exploração do smartphone**.

Para conhecer os modelos dos smartphones elegíveis e as aplicações compatíveis e para garantir um bom funcionamento da função Android Auto® é necessário ter uma boa conexão de dados móveis do smartphone. Acesse o endereço internet da Marca do seu país.



A ligação do cabo USB. O smartphone está em modo de carga enquanto estiver ligado pelo cabo USB.



Pressione "**Telefone**" para visualizar a interface "Android Auto®".

Ou.



Ligue o cabo USB. O smartphone está em modo carga quando estiver ligado através do cabo USB.



A partir do sistema, pressione **Aplicações**, para apresentar a primeira página.



Pressione "**Conectividade**" para acessar à função Android Auto®.





Pressione "Android Auto®" para apresentar a interface Android Auto®.

i Ao ligar o cabo, a função Android Auto® desativa o modo USB® do sistema.

i Para garantir o funcionamento da conexão via cabo, utilizar sempre cabos originais do fabricante do Smartphone. Em caso de mau funcionamento ou dificuldade de conexão, verificar se o cabo não está danificado.

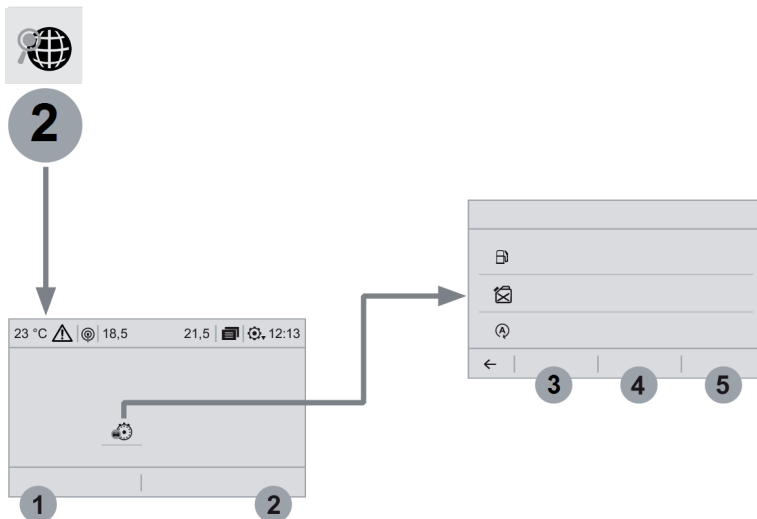
Conforme o equipamento



Nível 2		Nível 3		Comentários
 	Aplicações	3	Instantâneo	Sistema que fornece informações sobre o trajecto em curso (autonomia, consumo...).
	↓	4	Trajeto 1	
	Apps do veículo	5	Trajeto 2	
	↓	←		Voltar à página Aplicações.
Computador de bordo				

Conexão Bluetooth®

! Por motivos de segurança e porque necessitam de uma maior atenção por parte do condutor, as operações de emparelhamento do telefone Bluetooth® ao sistema mãos-livres Bluetooth® do seu rádio devem ser efetuadas **com o veículo parado** e a ignição ligada.

i Ative a função Bluetooth® do telefone e assegure-se de que está "visível por todos" (configuração do telefone).

Procedimento a partir do telefone

 Selecione o nome do sistema na lista dos aparelhos detectados.

No sistema, aceite o pedido de ligação do telefone.

! Para finalizar o emparelhamento, independentemente do procedimento, do telefone ou do sistema, verifique e valide o código apresentado de forma idêntica no sistema e no telefone.

Procedimento a partir do sistema



Telefone Pressione para apresentar a primeira página.



Pressione a tecla " **OPÇÕES** " para acessar à página seguinte.



Pressione " **Conexão Bluetooth®**".



Selecione " **Pesquisar** ".
A lista do(s) telefone(s) detectado(s) é apresentada.



Em caso de erro, é aconselhada a desativação e nova reativação da função Bluetooth® do seu telefone.



Escolha o nome do telefone selecionado na lista.



Conforme o tipo de telefone, é solicitado que aceite ou não a transferência da sua lista e das suas mensagens.

Partilha de ligação

O sistema propõe uma ligação do telefone com 3 perfis:

- em " **Telefone** " (kit mãos-livres, apenas telefone),
- em " **Streaming audio**" (streaming: leitura sem fios dos arquivos de áudio do telefone),
- em " **Dados internet móvel*** ".



Selecione um ou vários perfis.

OK

Pressione " **OK** " para validar.

* Conforme versão ou país.

Gerir as ligações



Pressione Telefone para visualizar a primeira página.

1

Pressione a tecla " **OPÇÕES** " para acessar à página seguinte.











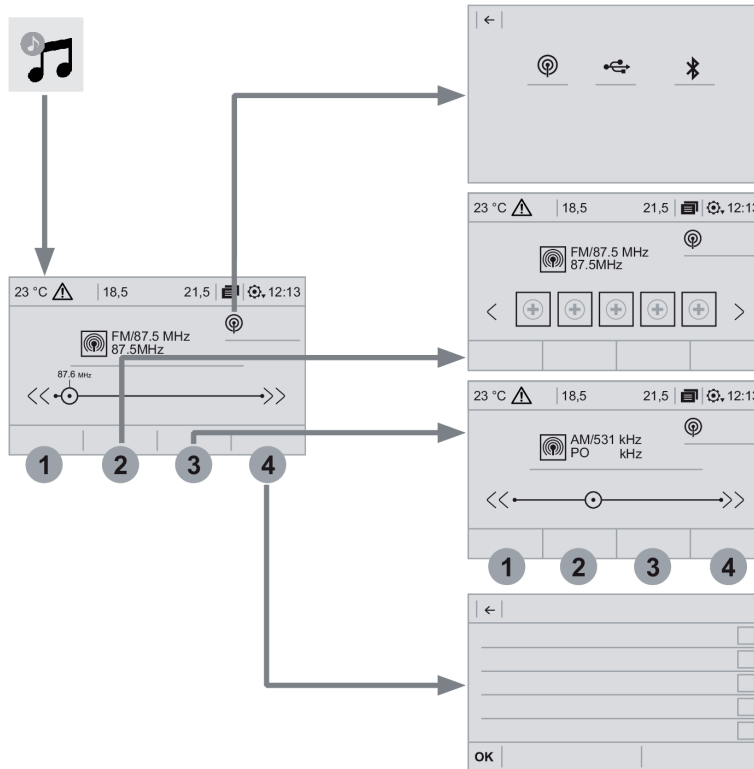

Selecione " **Configurações** ".

Através desta função, modifique o modo de ligação e configure a conexão do telefone com a central multimídia.

Rádio/Música

Conforme a versão





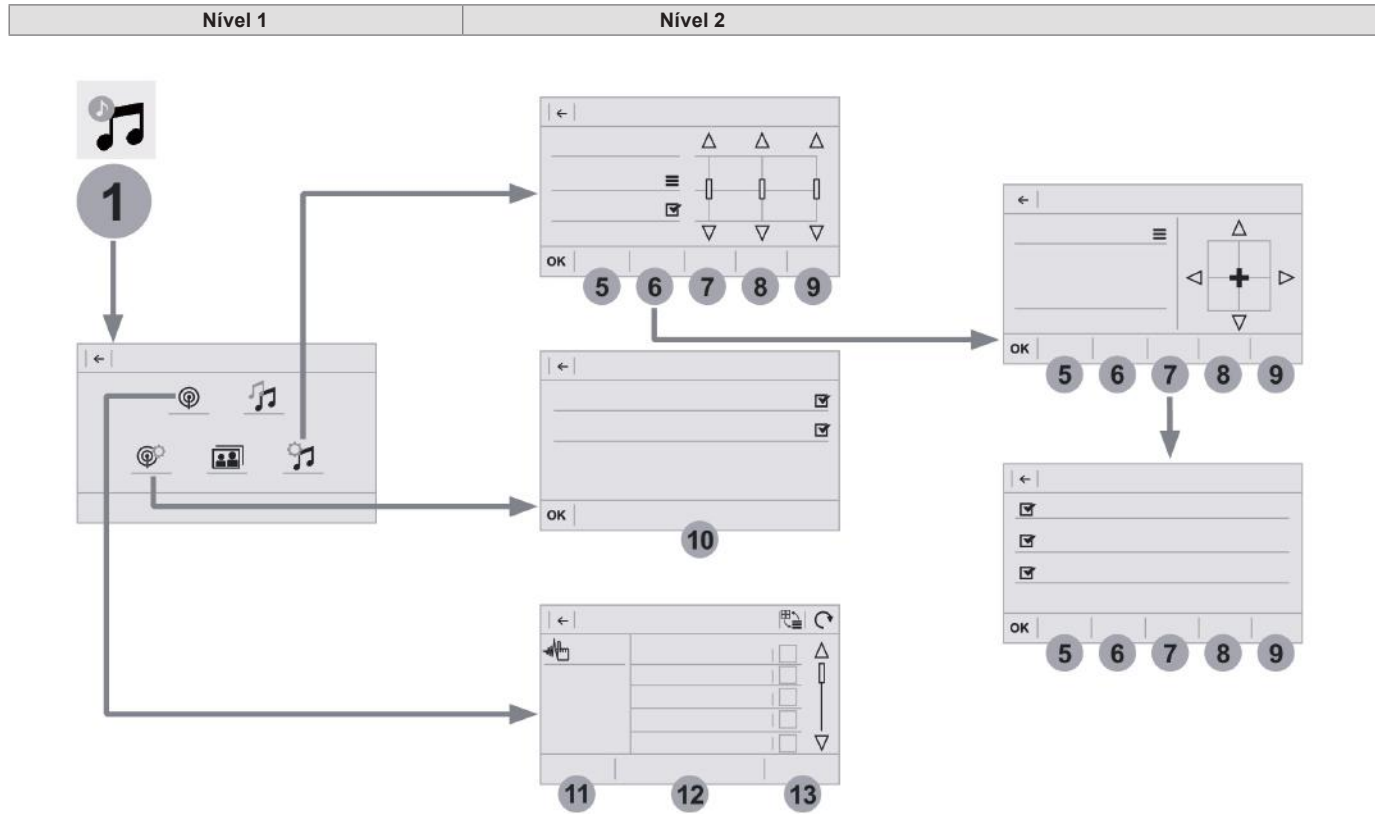

Nível 1		Nível 2		Comentários
 	Rádio/Música ↓ Fonte		Rádio	Selecionar a alteração de fonte.
			USB	
			iPod	
			Bluetooth®	
 2	Rádio/Música ↓ Frequência / Memória		Frequência	Efetuar uma procura automática ou manual das estações de rádio.
			Memória	Pressionar continuamente um local vazio para memorizar uma estação.
 3	Rádio/Música ↓ Banda		FM	Pressionar a tecla banda para alterar a banda.
			AM	
 4	Rádio/Música ↓ Lista		Estações de rádio	Abrir a lista e pressionar uma estação de rádio para a selecionar.

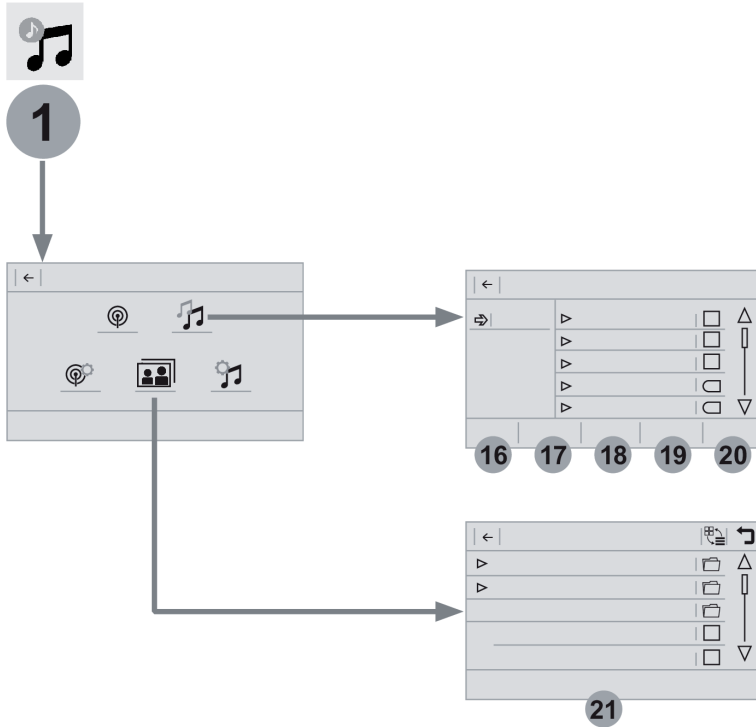

Nível 2		Nível 3		Comentários
 1 	Rádio/Música ↓ OPÇÕES ↓ Configurações de áudio	5	Ambientes	Selecionar o ambiente sonoro.
		6	Repartição	Repartição sonora de acordo com o sistema Arkamys®.
		7	Som	Selecionar o nível sonoro ou ativar a adaptação do volume à velocidade.
		8	Voz	Selecionar o volume da voz.
		9	Toques	Regular o volume do toque.
		OK		Gravar as configurações.
 1 	Rádio/Música ↓ OPÇÕES ↓ Ajustes do rádio	10	Geral	Ativar ou desativar as configurações
		OK		Gravar as configurações.
 1 	Rádio/Música ↓ OPÇÕES ↓ Estações de rádio	11	FM	Apresentar a lista das estações conforme a banda selecionada.
		12	AM	
		13	Memória	Selecionar uma estação memorizada.
			Frequência	Introduzir manualmente uma frequência.
				Alterar o modo de apresentação na tela.
				Atualizar a lista em função da recepção.



Nível 2		Nível 3		Comentários
 1 	Rádio/Música ↓ OPÇÕES ↓ Arquivos musicais	16	Álbuns	Selecionar um modo de seleção.
		17	Artistas	
		18	Gêneros	
		19	Playlists	
		20	Pastas	
 1 	Rádio/Música ↓ OPÇÕES ↓ Gestão de fotos	21	USB	Apresentar fotografias. O sistema suporta formatos de imagem: .gif, .jpg, .jpeg, .bmp, .png, .raw e .tiff com uma capacidade de 10 Mb por imagem.

Rádio

Selecionar uma estação



Pressione **Rádio/Música** para visualizar a página inicial.



Selecione "**Frequência**" na primeira página.



Pressione uma das teclas para efetuar uma procura automática das estações de rádio.

Ou



Desloque o cursor para efetuar uma procura manual de frequências superiores/inferiores.

Ou



Pressione **Rádio/Música** para visualizar a primeira página.



Selecione "**OPÇÕES**" para acessar à página seguinte.



Selecione "**Estações de rádio**" na página seguinte.



Pressione "**Frequência**".



Introduza os valores através do teclado virtual. Introduza inicialmente as unidades e, em seguida, clique na zona dos valores decimais para introduzir os números após a vírgula.



Pressione "**OK**" para validar.



A recepção radiofônica pode ser perturbada pela utilização de equipamentos elétricos não homologados pela Marca, tais como um carregador com tomada USB ligada à tomada de 12 V.

O ambiente exterior (colinas, imóveis, túneis, estacionamentos subterrâneos...) pode bloquear a recepção, incluindo o modo de acompanhamento RDS. Este fenómeno é normal na propagação das ondas de rádio e não traduz, em caso algum, uma avaria do rádio.

Memorizar uma estação

Selecione uma estação ou uma frequência. (consulte a rubrica correspondente)



Pressione "**Memória**".



Pressione continuamente uma das teclas para memorizar a estação.

Apresentar as informações de textos

i A função "Rádio Texto" permite visualizar informações transmitidas pela estação de rádio, relativa à emissão da estação ou à música, em reprodução.



Pressione **Rádio/Música** para visualizar a primeira página.

1

Pressione "**OPÇÕES**" para acessar à página seguinte.



Selecione "**Ajustes do rádio**".



Ative/Desative "**Exibição texto rádio**".

OK

Pressione [**OK**] para validar.

Multimídia

Tomada USB

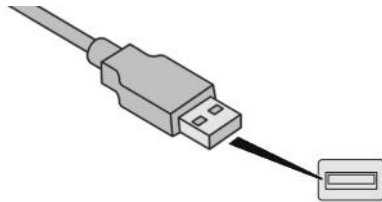

Insira o pendrive USB na tomada USB ou ligue o periférico USB à tomada USB através de um cabo adaptado (não fornecido).

! Para preservar o sistema, não utilize o hub USB.

O sistema constitui listas de leitura (memória temporária) cujo tempo de criação pode demorar desde alguns segundos a vários minutos na primeira ligação.

Reduzir o número de arquivos que não sejam musicais e o número de listas permite diminuir o tempo de espera.

As listas de leitura são atualizadas sempre que a ignição é desligada ou ligação de uma memória USB. As listas são memorizadas: sem intervenção nas listas, o tempo de carga seguinte será reduzido.

Escolha da fonte



Pressione **Rádio/Música** para visualizar a página principal.



Selecione "**Fontes**".

Selecione a fonte.

Streaming áudio Bluetooth®

O streaming permite ouvir os arquivos de fluxo áudio provenientes do smartphone.

O perfil Bluetooth® deve ser ativado, regule inicialmente o volume do seu equipamento portátil (nível elevado).

Regule, em seguida, o volume do seu rádio.

Se a leitura não for iniciada automaticamente, pode ser necessário iniciar a leitura de áudio a partir do telefone.

A pilotagem é efetuada através do periférico ou utilizando as teclas tácteis do sistema.

! Quando se encontrar ligado em streaming, o telefone é considerado como uma fonte multimídia.

Ligação de leitores Apple®

Ligue o leitor Apple® à tomada USB através de um cabo adaptado (não fornecido). A leitura é iniciada automaticamente.

O controle é efetuado através dos comandos do sistema de áudio.

i As classificações disponíveis são as do dispositivo portátil ligado (artistas / álbuns / géneros / playlists / audiobooks / podcasts).

A classificação utilizada é a classificação por artista. Para modificar a classificação utilizada, suba a arborescência até ao primeiro nível e, em seguida, selecione a classificação pretendida (playlists por exemplo) e valide para descer a arborescência até à faixa pretendida.

A versão de software do rádio pode ser incompatível com a geração do seu leitor Apple®.

Informações e conselhos

! O sistema suporta os dispositivos portáteis USB Mass Storage, os BlackBerry® ou os leitores Apple® através das tomadas USB. O cabo de adaptação não é fornecido. A gestão dos periféricos é efetuada através dos comandos do sistema de áudio. Os outros periféricos, não reconhecidos pelo sistema durante uma ligação, devem ser ligados através de streaming Bluetooth® conforme a compatibilidade.

! Para preservar o sistema, não utilize o hub USB.

O rádio reproduz os arquivos de áudio com a extensão ".wma, .aac, .flac, .ogg, .mp3" incluído entre 32 Kbps e 320 Kbps.

Suporta, igualmente, o modo VBR (Variable Bit Rate).

Qualquer outro tipo de arquivo (.mp4,...) não é reproduzido.

Os arquivos ".wma" deverão ser do tipo wma 9 standard.

As frequências de amostragem suportadas são 32, 44 e 48 KHz.

É aconselhável redigir os nomes dos arquivos com menos de 20 caracteres excluindo os caracteres particulares (ex : " " ? ; ù) para evitar problemas de reprodução ou de visualização.





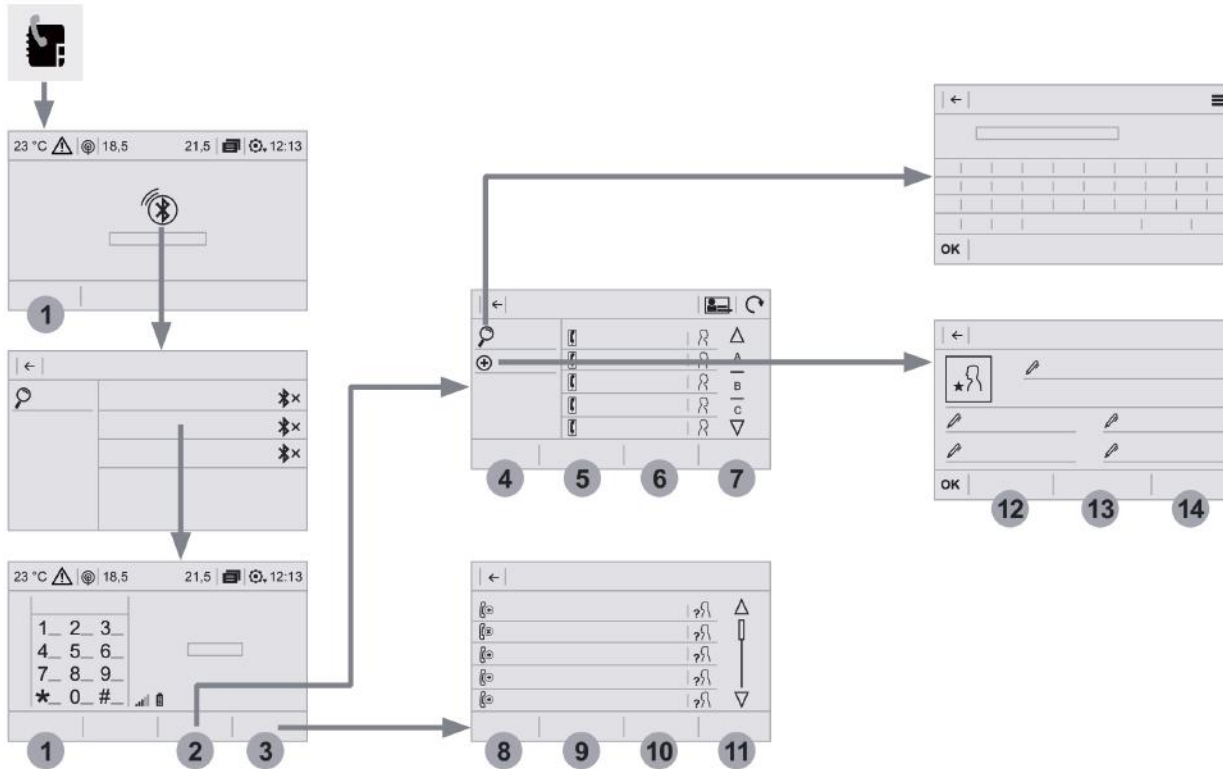

Utilize somente memória USB em formato FAT32 (File Allocation Table).

i Recomenda-se a utilização do cabo USB do aparelho portátil.

Telefone







Conforme a versão

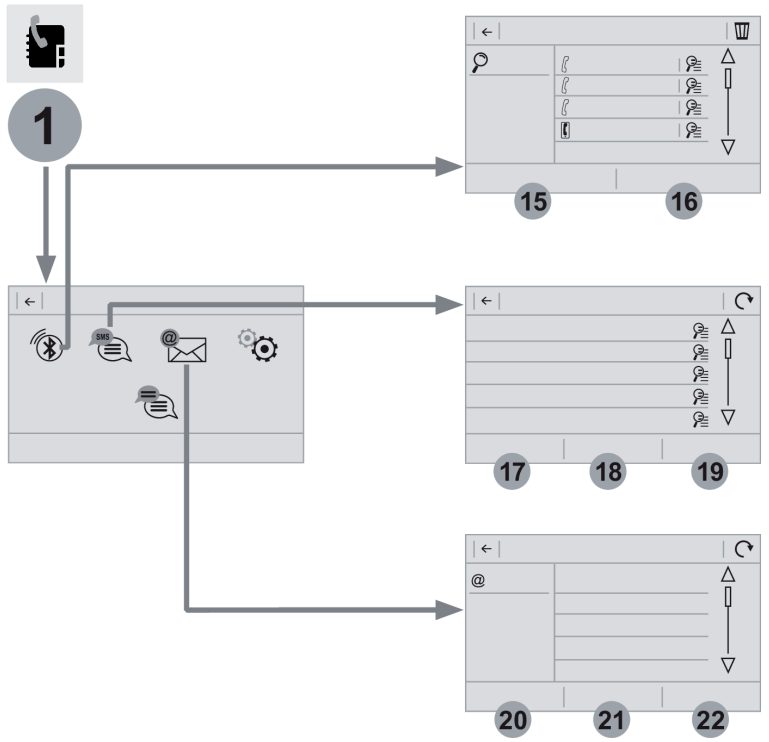

Nível 1		Nível 2		Nível 3		Comentários	
 2 Telefone ↓ Bluetooth® ↓ Contatos	4	Todas				Visualizar os contatos conforme a escolha de apresentação. Selecionar um contato ou um favorito gravado no sistema através do perfil selecionado para iniciar a chamada.	
	5	Telefone					
	6	Endereço					
	7	Favoritos					
							Triar os contatos por Nome-Sobrenome ou Sobrenome-Nome.
							Atualizar os contatos do telefone.
		Pesquisar	OK				Procurar um contato na lista.
 3 Telefone ↓ Bluetooth® ↓ Chamadas	+	Criar	12	Telefone	Criar um arquivo de contato no sistema.		
			13	Endereço			
			14	Email			
			OK				
	8	Todas				Visualizar as chamadas conforme a escolha de apresentação. Selecionar um contato para iniciar a chamada.	
9	Recebidas						
10	Enviadas						
11	Perdidas						
						Acessar os detalhes do arquivo do contato.	

Nível 1 | Nível 2





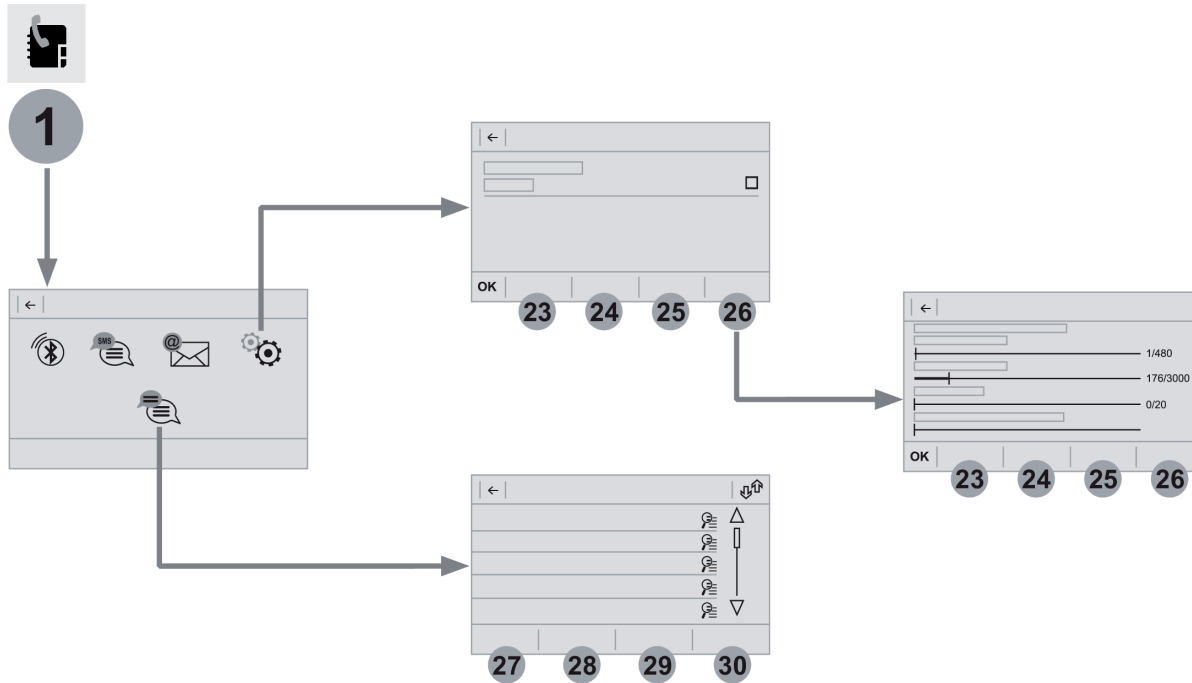

Nível 2		Nível 3		Comentários
 1 	Telefone	15	Todas	Apresentar todos os telefones detectados e gravados.
	↓ OPÇÕES	16	Conectados	
	↓ Conexão Bluetooth®		Pesquisar	
 1 	Telefone	17	Todas	Apresentar as mensagens conforme a opção selecionada.
	↓ OPÇÕES	18	Recebidas	
	↓ Mensagens*	19	Enviadas	
 1 	Telefone	20	Recebidas	Apresentar os e-mails conforme a opção selecionada.
	↓ OPÇÕES	21	Enviadas	
	↓ Email*	22	Não lidas	
	@		Caixa de email	

* Conforme versão ou modelo do telefone.

Nível 1 | Nível 2



Nível 2		Nível 3		Comentários
 1  Telefone ↓ OPÇÕES ↓ Configurações	23	Segurança	Garantir a segurança da condução.	
	24	Caixa postal	Introduzir e gravar o número de mensagens do telefone.	
	25	Toques	Regular o volume do toque.	
	26	Estatísticas	Visualizar o estado dos dados do telefone conectado.	
	OK		Gravar as opções.	
 1  Telefone ↓ OPÇÕES ↓ Mensagens rápidas*	27	Atrasado	Selecionar uma mensagem rápida em cada categoria, conforme as necessidades.	
	28	Chegada		
	29	Indisponível		
	30	Outro		

* Conforme versão ou modelo do telefone.

Emparelhar um telefone Bluetooth®

! Por motivos de segurança e porque necessitam de uma atenção maior por parte do condutor, as operações de emparelhamento do telefone "Bluetooth®" ao sistema mãos-livres Bluetooth® do seu rádio, devem ser efetuadas com o **veículo parado** e a ignição ligada.

i Ativar a função Bluetooth® do telefone e assegurar-se de que está "visível para todos" (configuração do telefone).

Procedimento a partir do telefone

 Selecione o nome do sistema na lista de aparelhos detectados.

No sistema, aceite o pedido de ligação do telefone.

! Para finalizar o emparelhamento, independentemente do procedimento, do telefone ou do sistema, confirme e valide o código apresentado de forma idêntica no sistema e no telefone.

Procedimento a partir do sistema



Pressione **Telefone** para visualizar a primeira página.



Pressione "**Conectar telefone**".

Ou



Selecione "**Pesquisar**".
É visualizada a lista do(s) telefone(s) detectado(s).

i Em caso de falha, é aconselhável que desative e, em seguida, reative a função Bluetooth® do seu telefone.



Selecione o nome do telefone escolhido na lista e, em seguida, selecione o perfil que deseja conectar, e pressione "OK" para validar.

Partilha de ligação

O sistema propõe a ligação do telefone com 3 perfis:

- em "**Telefone**" (kit mãos livres, unicamente telefone),
- em "**Streaming Audio**" (streaming: leitura sem fios dos arquivos de áudio do telefone),

Selecione um ou vários perfis.



Pressione "[**OK**]" para validar.

OK

i Conforme o tipo de telefone, este vai solicitar-lhe que aceite ou não a transferência da sua lista e das suas mensagens.

Nova ligação automática

i Ao regressar ao veículo, se o último telefone conectado estiver novamente presente, este é automaticamente reconhecido e, nos 30 segundos seguintes à ignição ser ligada, o emparelhamento é efetuado sem qualquer ação da sua parte (Bluetooth® ativado).

Para modificar o perfil de ligação:



Pressione **Telefone** para visualizar a primeira página.



Pressione a tecla "**OPÇÕES**" para acessar à página seguinte.



Selecione "**Conexão Bluetooth®**" para apresentar a lista dos periféricos emparelhados.



Pressione a tecla "detalhes".



Selecione um ou vários perfis.



Pressione "**[OK]**" para validar.

! A capacidade do sistema para ligar apenas um perfil depende do telefone. Os três perfis podem ser ligados por padrão.

! Os serviços disponíveis dependem da rede, do cartão SIM e da compatibilidade dos aparelhos Bluetooth® utilizados. Verifique no manual do seu telefone e junto do seu operador os serviços a que terá acesso.

i Os perfis compatíveis com o sistema são: HFP, OPP, PBAP, A2DP, AVRCP, MAP e PAN.

Acesse à página da Marca para mais informações (compatibilidade, ajuda complementar, ...).

Gestão dos telefones emparelhados

i Esta função permite ligar ou desligar um periférico, assim como eliminar um emparelhamento.



Pressione "**Telefone**" para visualizar a primeira página.

1

Pressione a tecla "**OPÇÕES**" para acessar à página seguinte.



Selecione "**Conexão Bluetooth®**" para visualizar a lista de periféricos emparelhados.



Pressione o nome do telefone selecionado na lista para o desconectar.
Pressione novamente para o conectar.

Suprimir um telefone



Selecione o ícone **lixeira** na parte superior direita da tela para apresentar um ícone **lixeira** em frente ao telefone selecionado.



Pressione o ícone **lixeira** em frente ao telefone selecionado para apagar.

i

Ao apagar um telefone conectado, o mesmo será desconectado do sistema multimídia.

Receber uma chamada

Uma chamada recebida é anunciada por um sinal sonoro e uma visualização sobreposta na tela.



Pressione brevemente a tecla **TEL** dos comandos no volante para atender a chamada.

e



Pressione continuamente.



a tecla **TEL** dos comandos no volante para recusar a chamada.

Ou



Selecione "**Desligar**".

Efetuar uma chamada

! A utilização do telefone é fortemente desaconselhada durante a condução. Estacione o veículo. Faça a chamada com a ajuda dos comandos no volante.

Efetuar uma chamada para um número novo



Pressione "**Telefone**" para visualizar a primeira página.



Introduza o número através do teclado numérico.



Pressione "**Chamar**" para iniciar a chamada.

Efetuar uma chamada para um contato



Pressione "**Telefone**" para visualizar a primeira página.



Ou pressione continuamente



a tecla **TEL** dos comandos no volante.



Selecione "**Contatos**".

Selecione o contato na lista proposta.



Efetuar uma chamada para um dos últimos números marcados



Pressione **Telefone** para visualizar a primeira página.

Ou



Pressione continuamente



a tecla dos comandos no volante.



Selecione "**Lista de chamadas**".

Selecione o contato na lista proposta.

i É sempre possível efetuar uma chamada diretamente a partir do telefone; estacione o veículo como medida de segurança.

Gestão dos contactos/arquivos



Pressione **Telefone** para visualizar a primeira página.

2

Selecione "**Contatos**".



Selecione "**Criar**" para adicionar um novo contacto.

12

Na aba "**Telefone**" insira os número de telefone do contacto.

13

Na aba "**Endereço**" indique os endereços do contacto.

14

Na aba "**Email**" indique os endereços de e-mail do contacto.

i A função "**Email**" permite introduzir os endereços e-mail dos contactos, mas em caso algum o sistema pode enviar e-mails.

Gestão das mensagens



Pressione **Telefone** para visualizar a primeira página.

1

Pressione a tecla "**OPÇÕES**" para acessar à página seguinte.



Selecione "**Mensagens**" para visualizar a lista de mensagens.



Selecione o separador "**Todos**" ou "**Recebidas**" ou "**Enviadas**".



Selecione os detalhes da mensagem escolhida numa das listas.



Pressione "**Responder**" para enviar uma mensagem rápida integrada no sistema.



Presione "**Chamar**" para iniciar a chamada.



Pressione "**Ouvir**" para ouvir a mensagem.

! O acesso às "**Mensagens**" depende da compatibilidade do smartphone e do sistema integrado. Conforme o smartphone, a apresentação das suas mensagens ou e-mails pode ser demorada.

i Os serviços disponíveis dependem da rede, do cartão SIM e da compatibilidade dos aparelhos Bluetooth® utilizados. Verifique no manual do seu smartphone e junto do seu operador os serviços a que tem acesso.

Gestão das mensagens rápidas



Pressione **Telefone** para visualizar a primeira página.



Pressione a tecla "**OPÇÕES**" para acessar à página seguinte.



Selecione "**Mensagens rápidas**" para visualizar a lista das mensagens.



Selecione a aba "**Atrasado**" ou "**Chegada**" ou "**Indisponível**" ou "**Outro**" com a possibilidade de criar novas mensagens.



Selecione a mensagem escolhida numa das listas.



Pressione "**Transferir**" para selecionar o ou os destinatários.



Pressione "Escutar" para iniciar a leitura da mensagem.

Gestão dos e-mails



Pressione **Telefone** para visualizar a primeira página.



Pressione a tecla "**OPÇÕES**" para acessar à página seguinte.



Selecione "**Email**" para visualizar a lista de mensagens.



Selecione o separador "**Recebidas**" ou "**Enviadas**" ou "**Não lidos**".

Selecione a mensagem pretendida numa das listas.







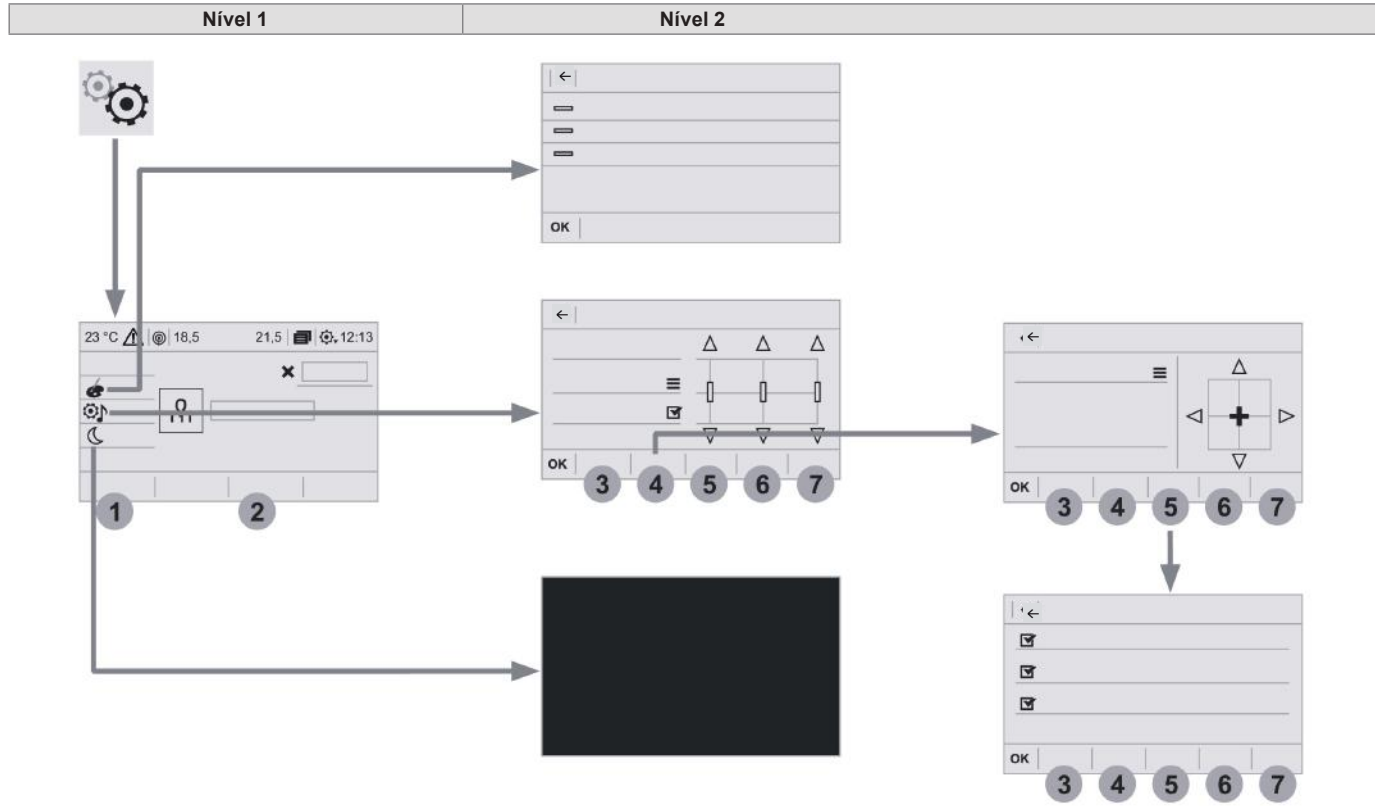

Pressione "**Ouvir**" para iniciar a leitura da mensagem.









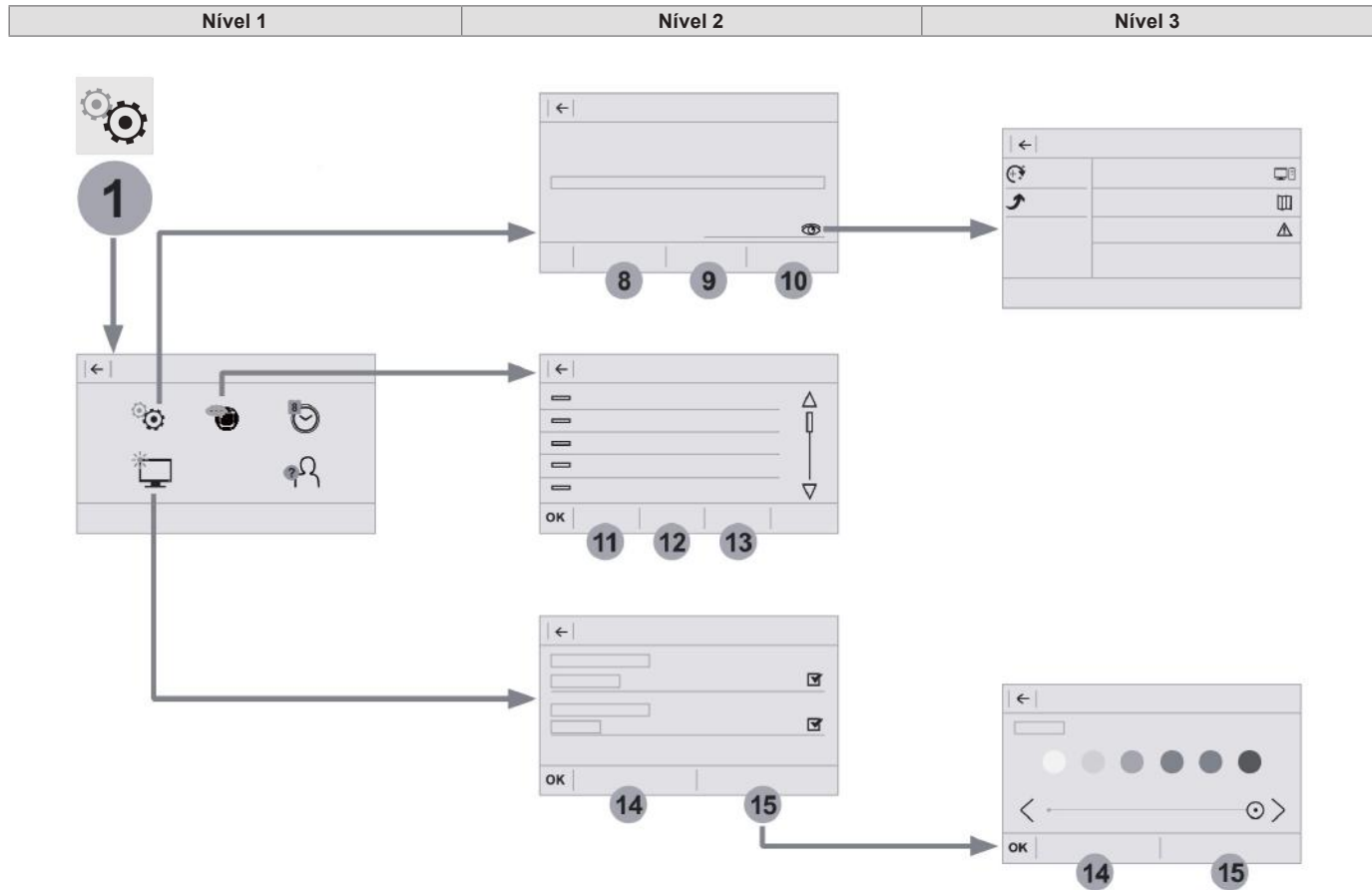





! O acesso aos "**Email**" depende da compatibilidade do smartphone e do sistema integrado.

Configurações









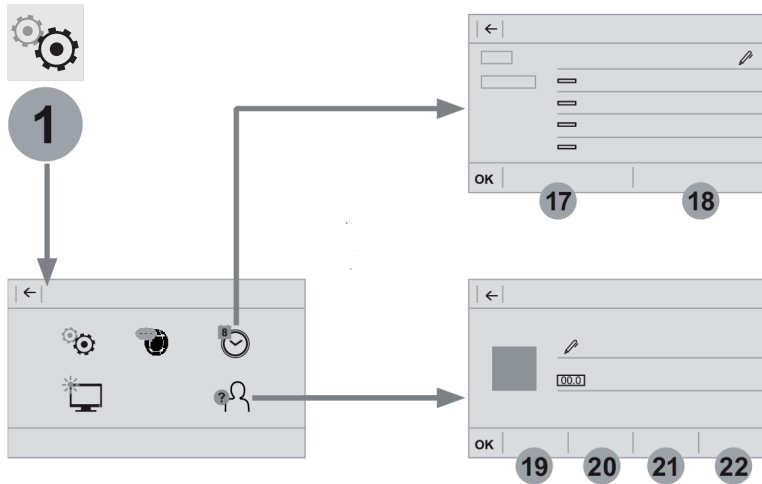

Nível 1		Nível 2		Comentários
 	Configurações ↓ Temas	≡	Temas : 1,2,3, ...	Após ter escolhido o ambiente, gravar o parâmetro.
		OK		
 	Configurações ↓ Configurações áudio	3	Ambientes	Escolher o ambiente sonoro.
		4	Repartição	Repartição sonora conforme o sistema Arkamys®.
		5	Som	Escolher o nível sonoro ou ativar a adaptação do volume à velocidade.
		6	Voz	Selecionar o volume da voz.
		7	Toques	Regular o volume do toque.
		OK		Gravar as regulagens.
 	Configurações ↓ Apagar a tela	■		Função que apaga a tela sem desligar o sistema. Uma pressão na tela a reativa.
 2	Configurações ↓ Perfil (1, 2, 3)			Ativar o perfil selecionado.



Nível 2		Nível 3		Nível 4		Comentários		
 1 	Configurações ↓ OPÇÕES ↓ Parametrização do sistema	8	Unidades		Distância e consumo	Parametrizar as unidades de visualização da distância, do consumo e da temperatura.		
					Temperatura			
				9	Ajustes de fábrica		Reinicializar	Restaurar as configurações de origem.
				10	Info. Sistema		Consultar	Consultar a versão dos diferentes módulos (Versão do sistema, Cartografia, etc.) instalados no sistema, assim como as atualizações disponíveis.
		OK				Gravar os parâmetros.		
 1 	Configurações ↓ OPÇÕES ↓ Idiomas	11	Todas			Selecionar o idioma e, em seguida, validar.		
		12	Europa					
		13	América					
			OK				Após ter selecionado o idioma, gravar o parâmetro.	
 1 	Configurações ↓ OPÇÕES ↓ Configuração da tela	14	Animação			Ativar ou desativar os parâmetros.		
		15	Brilho			Deslocar o cursor para fazer o ajuste fino da luminosidade da tela. Obs: O ajuste da luminosidade do interior do veículo é realizada através do botão no painel de instrumentos		
		OK				Gravar os parâmetros.		



Nível 2		Nível 3		Nível 4		Comentários	
 1 	Configurações ↓ OPÇÕES ↓ Configurações hora-data	17	Data	 Data	Definir a data e escolher o formato de visualização.		
				 Form. data:			
				18	Hora	 Hora	Regular a hora.
						 Fuso horário	Definir o fuso horário.
						 Formato da hora:	Escolher o formato de visualização: 12h / 24h.
OK	Gravar os parâmetros.						
 1 	Configurações ↓ OPÇÕES ↓ Parametrização dos perfis	19	Perfil 1		Parametrizar os perfis.		
		20	Perfil 2				
		21	Perfil 3				
		22	Perfil comum				
		OK		Gravar as regulagens.			

Configurações áudio



Pressione **Configurações** para visualizar a primeira página.



Selecione "**Configurações áudio**".



Selecione "**Ambientes**".

Ou



"**Repartição**".

Ou



"**Som**".

Ou



"**Voz**".

Ou



"**Toques**".

OK

Pressione "**OK**" para gravar as configurações.

! A repartição (ou espacialização através do sistema Arkamys®) do som é um tratamento de áudio que permite adaptar a qualidade sonora em função do número de passageiros no veículo. Disponíveis apenas na configuração de alto-falantes dianteiros e traseiros.

i As configurações de áudio **Ambientes** (6 ambientes em opção), assim como **Agudos**, **Médios** e **Graves** são diferentes e independentes para cada fonte sonora.

Ativar ou Desativar "**Loudness**".

As regulagens de **Repartição** (Somente na frente, Condutor e Todos os passageiros) são comuns a todas as fontes.

Ativar ou Desativar "**Sons táteis**" e "**Volume associado à velocidade**".

i Áudio integrado: o Sound Staging do Arkamys® otimiza a repartição do som no interior do habitáculo.

Parametrizar os perfis



Por motivos de segurança e porque necessita de uma maior atenção por parte do condutor, os ajustes devem ser realizados com o **veículo parado**.



Selecione **Configurações** para visualizar a primeira página.



Pressione a tecla "**OPÇÕES**" para acessar à página seguinte.



Selecione "**Parametrização dos perfis**".



Selecione "**Perfil 1**" ou "**Perfil 2**" ou "**Perfil 3**" ou "**Perfil comum**".



Pressione esta tecla para introduzir um nome de perfil através do teclado virtual.

OK

Pressione "**OK**" para validar.



Pressione esta tecla para integrar uma fotografia de perfil.



Insira um dispositivo USB com a fotografia na tomada USB. Selecione a fotografia.

OK

Pressione " **OK** " para aceitar a transferência da fotografia.

OK

Pressione novamente " **OK** " para gravar as configurações.



A localização da fotografia apresenta um formato quadrado, o sistema deforma a fotografia de origem se esta estiver num formato diferente relativamente ao do sistema.

00.0

Pressione esta tecla para inicializar o perfil selecionado.



A reinicialização do perfil selecionado ativa o idioma inglês por padrão.

2

Selecione um "Perfil" (1 ou 2 ou 3) para lhe associar as " **Configurações áudio** ".



Selecione " **Configurações áudio** ".

3

Selecione " **Ambientes** ".

Ou

4

" **Repartição** ".

Ou

5

" **Som** ".

Ou

6

" **Voz** ".

Ou

7

" **Toques** ".

OK

Pressione " **OK** " para gravar as configurações.

Alterar os parâmetros do sistema



Pressione **Configurações** para visualizar a primeira página.



Pressione a tecla "**OPÇÕES**" para acessar à página seguinte.



Selecione "**Configuração da tela**".



Selecione "**Animação**".



Ative ou desative "**Rolagem automática do texto**".



Selecione "**Brilho**".



Desloque o cursor para fazer o ajuste fino da luminosidade da tela. O ajuste da luminosidade do interior do veículo é realizada através do botão no painel de instrumentos.



Pressione **OK** para validar.



Pressione **Configurações** para visualizar a primeira página.



Pressione a tecla "**OPÇÕES**" para acessar à página seguinte.



Selecione "**Parametrizações do sistema**".



Selecione "**Unidades**" para alterar a unidade de distância, consumo e temperatura.



Selecione "**Ajustes de fábrica**" para regressar às regulagens iniciais.



A reinicialização do sistema em ajustes de fábrica ativa o idioma inglês por padrão.



Selecione "**Info. Sistema**" para consultar a versão dos diferentes módulos instalados no sistema.



Pressione **OK** para validar.

Selecionar o idioma



Pressione **Configurações** para visualizar a primeira página.



Pressione a tecla "**OPÇÕES**" para acessar à página seguinte.



Selecione "**Idiomas**" para mudar de idioma.

Ajustar a data



Pressione **Configurações** para visualizar a primeira página.



Pressione a tecla "**OPÇÕES**" para acessar à página seguinte.



Selecione "**Configurações hora-data**".

17

Selecione " **Data** ".



Pressione esta tecla para definir a data.

OK

Pressione **OK** para validar.



Selecione o formato de visualização da data.



As regulagens da data e da hora apenas ficam disponíveis se a "sincronização GPS" estiver desativada.

O ajuste de horário de verão é efetuado através do botão "**Horário de verão**" na aba **Hora**

Ajustar a hora



Pressione **Configurações** para visualizar a primeira página.

1

Pressione a tecla " **OPÇÕES** " para acessar à página seguinte.



Sélectionner " **Regulagem hora-data** ".

18

Selecione " **Hora** ".



Pressione esta tecla para regular a hora através do teclado virtual.

OK

Pressione "[OK]" para validar.

Temas



Por motivos de segurança, o procedimento de alteração de ambiente apenas é possível com o veículo parado.



Pressione **Configurações** para visualizar a primeira página.



Selecione " **Temas** ".



Selecione na lista o ambiente gráfico e, em seguida, pressionar "[OK]" para validar.

Questões frequentes

A tabela apresentada em seguida agrupa as respostas às questões mais frequentemente colocadas relativamente ao seu rádio.

Rádio

QUESTÃO	RESPOSTA	SOLUÇÃO
A qualidade de recepção da estação de rádio degrada-se progressivamente ou as estações memorizadas não funcionam (sem som, é apresentado 87,5 Mhz...).	O ambiente exterior (colinas, prédios, túneis, parques de estacionamento subterrâneos...) pode bloquear a recepção, .	Este fenómeno é normal e não constitui qualquer avaria do rádio. Solicite a verificação da antena pela rede da Marca.
	A antena não existe ou foi danificada (por exemplo, durante uma passagem por um equipamento de lavagem ou num estacionamento subterrâneo).	
Não encontro algumas estações de rádio na lista das estações captadas.	A estação já não é captada ou o respectivo nome foi alterado na lista.	Pressione a tecla "Atualizar lista" no menu secundário de "Estações de rádio".
	Algumas estações de rádio enviam outras informações em vez do respectivo nome (título da música, por exemplo).	
O nome da estação de rádio é alterado.	O sistema interpreta estes dados como o nome da estação.	

Multimídia

QUESTÃO	RESPOSTA	SOLUÇÃO
A leitura de um dispositivo USB demora um tempo excessivo até ser iniciada (cerca de 2 a 3 minutos).	Alguns arquivos salvos no dispositivo podem atrasar substancialmente a leitura do dispositivo (multiplicar por 10 o tempo de catálogo).	Elimine os arquivos salvos no dispositivo e limitar o número de sub-pastas na arborescência da chave.
Determinados caracteres das informações do suporte em leitura não são apresentados corretamente.	O sistema de áudio não consegue tratar determinados tipos de caracteres.	Utilize caracteres padrão para atribuir o nome das faixas e listas.
Não é possível iniciar a leitura dos arquivos em streaming.	O periférico ligado não permite iniciar automaticamente a leitura.	Inicie a leitura a partir do periférico.
Os nomes das faixas e a duração de leitura não são apresentadas na tela em streaming audio.	O perfil Bluetooth® não permite transferir estas informações.	

Telefone

QUESTÃO	RESPOSTA	SOLUÇÃO
Não é possível ligar o telefone com Bluetooth®.	É possível que o Bluetooth® do telefone esteja desativado ou que o aparelho não esteja visível.	Verifique que o Bluetooth® do seu telefone está ativado. Verifique nos parâmetros do telefone que este está "Visível para todos".
	O telefone Bluetooth® não é compatível com o sistema.	Pode verificar a compatibilidade do seu telefone na página da Marca (serviços)
O som do telefone ligado por Bluetooth® é inaudível.	O som depende do sistema e do telefone.	Aumente o volume do rádio, eventualmente até ao máximo e aumente o som do telefone se necessário.
	O ruído ambiente influencia a qualidade da comunicação telefónica.	Reduza o ruído ambiente (feche as janelas, diminua a ventilação, ...).
Determinados contatos aparecem em duplicado na lista.	As opções de sincronização dos contatos propõem a sincronização dos contatos do cartão SIM, os contatos do telefone ou ambos. Quando as duas sincronizações se encontrarem selecionadas, é possível que determinados contatos sejam apresentados em duplicado.	Selecione "Ver os contatos do cartão SIM" ou "Ver os contatos do telefone".
Os contatos não se encontram classificados por ordem alfabética.	Determinados telefones propõem opções de visualização. Conforme os parâmetros escolhidos, os contatos podem ser transferidos para uma ordem específica.	Modifique os parâmetros de visualização da lista do telefone.
O sistema não recebe SMS	O modo Bluetooth® não permite transmitir SMS ao sistema.	

Configurações

QUESTÃO	RESPOSTA	SOLUÇÃO
Ao modificar a regulagem de agudos e graves, o ambiente deixa de estar selecionado.	A escolha de um ambiente impõe a regulagem dos agudos e dos graves e vice-versa.	Modifique a regulagem dos agudos e dos graves ou a regulagem do ambiente para obter o ambiente sonoro pretendido.
Ao modificar o ambiente, as regulagens de agudos e graves são repostas a zero.		
Ao modificar a regulagem do balance, a repartição deixa de estar selecionada.	A escolha de uma repartição implica a regulagem do balance e vice-versa.	Modifique a regulagem do balance ou a regulagem da repartição para obter o ambiente sonoro pretendido.
Ao modificar a repartição, a regulagem do balance deixa de estar selecionada.		

QUESTÃO	RESPOSTA	SOLUÇÃO
<p>Existe uma diferença acentuada na qualidade sonora entre as diferentes fontes de áudio.</p>	<p>Para permitir uma qualidade de som ideal, as regulagens áudio podem ser adaptadas às diferentes fontes sonoras, o que pode provocar diferenças audíveis quando se muda de fonte.</p>	<p>Verifique se as regulagens áudio estão adaptadas às fontes em execução. Recomenda-se que regule as funções áudio Balance, Agudos:, Graves: para a posição intermediária, que selecione o ambiente musical "Nenhum ", que regule a correção loudness para a posição "Inativo" em modo rádio.</p>
<p>Com o motor desligado, o sistema pára após alguns minutos de utilização.</p>	<p>Quando o motor estiver desligado, o tempo de funcionamento do sistema depende do nível da carga da bateria. A parada é normal: o sistema é colocado em modo de economia e é desligado para conservar a bateria do veículo.</p>	<p>Coloque o motor do veículo em funcionamento a fim de aumentar a carga da bateria.</p>
<p>Não consigo ajustar a data e a hora.</p>	<p>A regulagem da data e hora apenas está disponível se a sincronização com os satélites estiver desativada.</p>	<p>Menu configurações / Opções / Configurações Hora-Data. Selecionar a aba "Hora" e desativar a "sincronização GPS" (UTC).</p>

**MANUAL DE MANUTENÇÃO
E GARANTIA**

CITROËN ASSISTANCE



Prezado Cliente,

Você acaba de adquirir seu novo **CITROËN**, pelo que agradecemos a confiança que depositou na marca.

Uma vez que a **CITROËN** conhece perfeitamente os seus veículos, recomendamos que confie as intervenções de manutenção a uma concessionária autorizada **CITROËN**, que o aconselhará sobre a manutenção mais adequada tendo em conta as condições de utilização do seu veículo. Desta forma, contará com um veículo seguro, com um bom desempenho e confiável.

Graças às competências da rede **CITROËN**, você terá a garantia de que serão efetuadas todas as operações previstas pelo fabricante.

Para saber qual a concessionária mais próxima ou para obter maiores informações sobre o seu **CITROËN**, visite o nosso site **www.citroën.com.br**.

Este Caderno de Manutenção, hoje nas suas mãos, descreve com precisão as condições de garantia, as preconizações e o acompanhamento da manutenção do seu veículo.

Recomendamos que leia atentamente este caderno de manutenção. O mesmo deverá ser guardado e apresentado em todas as operações quando visitar a rede **CITROËN**.

A **CITROËN** do Brasil reserva-se ao direito de efetuar evoluções no conteúdo do referido caderno de manutenções, sem prévio aviso.

Índice

Este caderno de manutenção faz parte integrante da documentação de bordo de seu veículo. Ele apresenta as condições da garantia e as operações de manutenção a serem efetuadas.

Certificado de garantia	3		
Condições de garantia - Veículos Passeio	5	Produtos recomendados - Veículos Passeio	26
Condições de garantia - Veículos Utilitários	6	Produtos recomendados - Veículos Utilitários	27
Condições de garantia - Todos os Veículos	7-11	Recomendações de manutenção	28-31
Garantia da pintura	12	Acompanhamento da manutenção	32-35
Garantia antiperfuração	13-14	Verificações da garantia antiperfuração	36-38
Manutenção do seu CITROËN	15	Anotações técnicas	39-40
Revisões - Veículos de Passeio	16	Substituição do hodômetro	41
Conteúdo revisões - Veículos Passeio	17-19	Mudança de endereço ou de proprietário	42
Revisões - Veículos Utilitários	20	CITROËN Assistance	43
Conteúdo revisões - Veículos Utilitários	21-24		

Condições de garantia - Veículos de Passeio

Como complemento da garantia legal de 90 dias assegurada pelo artigo 26 do Código de Defesa do Consumidor, sendo válida a partir da data de entrega do veículo, uma garantia por parte da CITROËN do Brasil - contra qualquer defeito de fabricação, durante **36 meses, sem limite de quilometragem, exceto nas disposições em contrário, que são do seu conhecimento**, a partir da data de emissão da nota fiscal ao primeiro cliente ou representante do mesmo.

Esta data é indicada no **certificado de garantia** deste **caderno de manutenção** fornecido juntamente com o veículo.

A garantia contratual cobre:

1. A garantia contratual do seu veículo cobre a reparação e/ou a substituição sem custos para o cliente de peças reconhecidas como defeituosas pela CITROËN do Brasil, bem como a mão-de-obra necessária para a colocação do veículo em conformidade. Esta operação poderá ser efetuada com peças novas ou reparadas, de acordo com o critério do fabricante.
2. Da mesma forma, se o seu veículo ficar imobilizado após uma avaria coberta pela garantia, a CITROËN do Brasil será responsável pelos eventuais custos de reparação no local ou pelo reboque do veículo até à oficina autorizada CITROËN mais próxima, conforme procedimento descrito no manual do CITROËN Assistance.
3. A ausência de realização de alguma das revisões periódicas previstas no manual de manutenção/garantia poderá causar a exclusão da cobertura da garantia contratual caso se constate que o defeito poderia ser evitado se realizadas as revisões.
4. Que os defeitos resultantes de desgaste natural das peças, prolongado de uso, utilização inadequada, acidentes de qualquer natureza, desrespeito às luzes de aviso, e casos fortuitos ou de força maior, não são cobertos pela Garantia contratual.
5. Que todas as manutenções, reparos e regulagens tenham sido executados por Concessionário CITROËN, observadas as quilometragens e prazos previstas neste manual. A perda da garantia nesta situação ocorrerá apenas se houver relação entre o problema apresentado e a ausência de revisão periódica e/ou reparo/manutenção realizado fora da rede de concessionárias.
6. A transformação ou modificação do veículo por empresas não homologadas pela CITROËN do Brasil, ou a instalação de acessórios ou itens não aprovados por esta poderá levar à exclusão da cobertura da garantia contratual caso se constate que o defeito esteja relacionado à modificação ou instalação de acessórios nestas condições.
7. Que a substituição de peças de origem por outras não originais, e/ou quando da sua montagem não tenham sido cumpridas as normas prescritas, assim como a utilização do veículo para fins de competição, poderá causar a exclusão da cobertura da Garantia contratual, caso se constate que o defeito foi originado por estas condições.
8. A cobertura para a bateria do veículo se limita a vazamento e curto interno.

Condições de garantia - Veículos Utilitários

Como complemento da garantia legal de 90 dias assegurada pelo artigo 26 do Código de Defesa do Consumidor, sendo válida a partir da data de emissão da nota fiscal o seu veículo novo recebe uma garantia por parte da CITROËN do Brasil - contra qualquer defeito de fabricação, durante **36 meses, ou 100.000 km (o que ocorrer primeiro) para o veículo Jumpy e 12 meses para os veículos Berlingo e Jumper, sem limite de quilometragem, exceto nas disposições em contrário, que são do seu conhecimento**, a partir da data de **data de entrega do veículo ao cliente** ao primeiro cliente ou representante do mesmo. Esta data é indicada no **certificado de garantia** deste **caderno de manutenção** fornecido juntamente com o veículo.

A garantia contratual cobre:

1. A garantia contratual do seu veículo cobre a reparação e/ou a substituição sem custos para o cliente de peças reconhecidas como defeituosas pela CITROËN do Brasil, bem como a mão-de-obra necessária para a colocação do veículo em conformidade. Esta operação poderá ser efetuada com peças novas ou reparadas, de acordo com o critério do fabricante.
2. Da mesma forma, se o seu veículo ficar imobilizado após uma avaria coberta pela garantia, a CITROËN do Brasil será responsável pelos eventuais custos de reparação no local ou pelo reboque do veículo até à oficina autorizada CITROËN mais próxima, conforme procedimento descrito no manual do CITROËN Assistance.
3. A ausência de realização de alguma das revisões periódicas previstas no manual de manutenção/garantia poderá causar a exclusão da cobertura da garantia contratual caso se constate que o defeito poderia ser evitado se realizadas as revisões.
4. Que os defeitos resultantes de desgaste natural das peças, prolongado de uso, utilização inadequada, acidentes de qualquer natureza, desrespeito às luzes de aviso, e casos fortuitos ou de força maior, não são cobertos pela Garantia contratual.
5. Que todas as manutenções, reparos e regulagens tenham sido executados por Concessionário CITROËN, observadas as quilometragens e prazos previstas neste manual. A perda da garantia nesta situação ocorrerá apenas se houver relação entre o problema apresentado e a ausência de revisão periódica e/ou reparo/manutenção realizado fora da rede de concessionárias.
6. A transformação ou modificação do veículo por empresas não homologadas pela CITROËN do Brasil, ou a instalação de acessórios ou itens não aprovados por esta poderá levar à exclusão da cobertura da garantia contratual caso se constate que o defeito esteja relacionado à modificação ou instalação de acessórios nestas condições.
7. Que a substituição de peças de origem por outras não originais, e/ou quando da sua montagem não tenham sido cumpridas as normas prescritas, assim como a utilização do veículo para fins de competição, poderá causar a exclusão da cobertura da Garantia contratual, caso se constate que o defeito foi originado por estas condições.
8. A cobertura para a bateria do veículo se limita a vazamento e curto interno.

Condições de garantia

! É de responsabilidade do proprietário fazer verificações periódicas, tais como:

- 1) Verificar semanalmente o desgaste e pressão de calibragem dos pneus, inclusive da roda sobressalente, e caso constatado consumo anormal dos pneus, mesmo com o controle de calibragem sendo efetuado, consultar um concessionário CITROËN.
- 2) Verificar o perfeito funcionamento do sistema de iluminação interna e externa do veículo.
- 3) Verificar o nível do líquido do sistema de arrefecimento (motor frio) e do reservatório do lavador do pára-brisas e/ou vidro traseiro.
- 4) Verificar o nível de óleo do motor (motor frio).
- 5) Verificar a geometria da suspensão (alinhamento das rodas) a cada 5.000km (consultar um concessionário CITROËN).
- 6) Recomenda-se efetuar o rodízio dos pneus a cada 10.000km (consultar um concessionário CITROËN).

! Os pneus possuem garantia dos respectivos fabricantes e as eventuais reclamações deverão ser dirigidas a um concessionário CITROËN.

! A realização de serviços pelas concessionárias CITROËN, quando em dissonância com a política de serviços da CITROËN, não importará na perda da garantia, salvo expressa concordância do consumidor a este respeito.
Que um incidente em seu veículo gera uma reclamação que deve ser feita diretamente ao concessionário, imediatamente após a sua constatação do defeito.

! O manual de utilização do veículo deve sempre ser consultado em caso de dúvidas.

! A garantia contratual que cobre as peças substituídas termina na mesma data que a garantia do veículo, exceto disposições legais em contrário.

As peças substituídas no âmbito da Garantia passam a ser propriedade da CITROËN do Brasil.

! A quebra do vidro somente será reconhecida pelo representante CITROËN, quando decorrer de deficiência de alojamento na carroceria ou de defeito intrínseco.
Considerando que este tipo de quebra (trinca) ocorre somente nas quilometragens iniciais, esta garantia é limitada aos 90 dias conforme código de defesa do consumidor, artigo 26, contados a partir da data constante no certificado de garantia do caderno de manutenção.

A garantia contratual não cobre os seguintes elementos:

1. As avarias decorrentes da negligência ou má utilização, do desrespeito às indicações descritas nos manuais, de uma sobre carga mesmo que passageira ou inexperiência do condutor.
2. Danos oriundos do desrespeito ao acendimento das luzes indicadoras do painel.
3. Danos no motor oriundos de entrada de água pelo sistema de admissão (calço hidráulico), em decorrência da utilização do veículo em áreas alagadas ou inundadas devido a fatores climáticos ou outros fatores adversos.
4. Problemas causados por superaquecimentos ou falta de pressão de óleo do motor não serão aceitos em garantia por considerarem consequência de desrespeito aos alertas existentes no painel de instrumentos do veículo.
5. **As operações de manutenção e as revisões necessárias** ao bom funcionamento do seu veículo, mencionadas no caderno de manutenção, e a substituição das peças de consumo, como exemplo os filtros de óleo, de ar, de combustível ou do habitáculo.
6. **As regulagens, balanceamento e afloramentos** (alinhamento, equilibragem das rodas, conjunto de suspensão dianteira e traseira, portas, etc...).
7. Algumas peças sofrem desgaste natural, que pode ser mais ou menos acentuado conforme o tipo de operação a que o veículo está sujeito, não sendo, portanto, cobertas pela garantia em caso de desgaste. Por constituírem-se itens de consumo normal, as peças descritas a seguir não estão cobertas pela garantia, qualquer que seja o tempo ou quilometragem decorridos.
 - Palhetas do limpador de pábrisa.
 - Lâmpadas (exceto LED).
 - Fusíveis.
 - Bateria exceto a vazamento e curto - circuito interno.
 - Elementos filtrantes/filtros em geral.
 - Pastilhas, lonas de freio, discos de freio dianteiro ou traseiro e tambores de freio traseiros (quanto a desgaste).
 - Vidros (quanto a quebra ou ataque químico).
 - Lubrificantes.
 - Aditivos e fluidos.
 - Buchas.
 - Conjunto de embreagem.
 - Amortecedores.
 - Discos e tambores de freio.
- Rolamentos em geral.
- Vedadores e coifas em geral.
- Correias.
- Pneus (Garantia do fabricante de pneu).
- Velas de ignição.
8. **As vibrações e os ruídos** ligados ao funcionamento do veículo, desgastes como a coloração, alteração ou deformação de peças devido ao envelhecimento normal.
9. O desgaste provocado pela utilização de outros **líquidos, peças ou acessórios que não os originais** ou de qualidade equivalente assim como a utilização de combustíveis não adaptados ou de má qualidade, bem como a utilização de aditivos complementares que não os indicados pela CITROËN do Brasil.
10. Os danos provocados por **fenômenos naturais**, tais como a queda de granizo, inundações, relâmpagos, tempestades ou outras condições atmosféricas, assim como acidentes, incêndios ou roubos.
11. **As consequências de reparações**, transformações ou alterações realizadas por **empresas não autorizadas** pelo fabricante, bem como as consequências da instalação de acessórios **não homologados**.

A garantia contratual não cobre os seguintes elementos:

12. As anomalias imputáveis a uma causa externa que danifique o veículo, impactos, substâncias químicas do meio ambiente, detritos de origem animal ou vegetal.
13. Os danos causados pelo uso de combustíveis diferentes dos especificados para o veículo, ou que tenham sua composição adulterada.
14. Danos derivados de acidentes.
15. A deterioração normal de estofados e itens de aparência devido a desgaste ou exposição ao tempo.
16. Danos oriundos de instalação de equipamentos não homologados pela CITROËN, mesmo que instalados em concessionários autorizados.
17. Não se enquadram em garantia serviços, tais como: limpeza do sistema de alimentação, lavagens, reapertos, regulagens, balanceamento e geometria da suspensão (alinhamento).
18. Os pneus, são garantidos diretamente pelo respectivo fabricante. A rede CITROËN poderá auxiliar tecnicamente ao cliente em caso de dúvidas quanto a possível parecer disponibilizado pelo representante de pneu.
19. Quaisquer outros custos não especificamente previstos pela presente garantia contratual ou pela garantia legal, principalmente custos relativos à imobilização do veículo, tal como a perda de fruição ou de exploração, etc.

O que fazer para ter benefício pleno da garantia contratual

1. O cliente deve apresentar o **caderno de manutenção** do respectivo veículo atualizado, incluindo o Certificado de Garantia, **devidamente preenchido** pelo Concessionário que vendeu o veículo.
4. Do mesmo modo, deve responder **ao convite por parte de um ponto de serviço da rede comercial da marca** para prontamente proceder com a reposição em conformidade do seu veículo.

2. O cliente deve efetuar as **operações de manutenção e revisões** do veículo em total conformidade com as indicações da CITROËN do Brasil e confiar as referidas operações exclusivamente a um ponto de serviço da rede comercial CITROËN; dispor de meios para comprovar este fato (fichas de acompanhamento de manutenção, faturas, etc.).

3. **Após a constatação** de uma eventual avaria, o cliente deve apresentar o veículo ao ponto de serviço da rede CITROËN para proceder à resolução do problema durante o horário normal de funcionamento. Esta medida destina-se a preservar a segurança do condutor e dos passageiros, bem como evitar o agravamento da avaria detectada, fato que poderia implicar reparações mais complexas do que as necessárias originalmente. Assim, a garantia contratual não cobre avarias e as respectivas consequências pelo fato de não agir assim que detectar a referida avaria.

Revisões Periódicas :

- Os veículos de hoje são máquinas de engenharia precisa. Siga rigorosamente as etapas do plano de manutenção recomendado; elas economizam tempo, evitam problemas, despesas mais tarde e contribuem para manter seu veículo seguro.
- Todas as revisões periódicas deverão ser executadas em conformidade com este caderno de manutenção e garantia, pois o cumprimento do plano de revisão possibilita que possam ser detectadas e evitadas eventuais falhas em quaisquer dos componentes, de forma assegurar o funcionamento harmônico e adequado do veículo e não comprometer a garantia concedida.
- O não cumprimento do programa de revisões periódicas constante neste manual poderá, além de prejudicar o bom desempenho do veículo, ensejar a não cobertura de itens cujas falhas poderiam ser evitadas caso fosse cumprido o plano de revisão constante neste manual.
- **O não cumprimento destas regras fará com que o proprietário seja responsável por todas as consequências diretas ou indiretas que ocorram relativamente ao funcionamento incorreto do seu veículo sendo a reparação e correção do incidente a custo do proprietário.**

Perderá o benefício da garantia contratual quando:

1. Tiverem sido realizadas **alterações ou adaptações** no veículo que **não tenham sido previstas nem autorizadas** pela CITROËN do BRASIL ou realizadas sem respeitar as indicações técnicas definidas por esta.
2. **Avaria** ser ligada à negligência do utilizador ou ao desrespeito pelas indicações constantes no caderno de utilização e manutenção.
3. **O veículo for utilizado de modo anormal** ou para efeitos de competição ou se o veículo tiver sido submetido a uma sobrecarga, mesmo que passageira.
4. **O hodômetro** do veículo tiver sido alterado ou a quilometragem real do veículo não puder ser determinada com certeza.

Em caso de substituição do hodômetro, o ponto de serviço da rede comercial da marca CITROËN deve preencher a **ficha de substituição do hodômetro** existente no **caderno de manutenção** na página 34.

Garantia de pintura

Como complemento da garantia contratual, a CITROËN do Brasil garante os veículos contra qualquer defeito da pintura e da tinta da carroceria original, a partir entrega do veículo, de acordo com certificado de garantia do caderno de manutenção, durante a **garantia contratual** e de **2 anos** para o veículo **Jumpy** e **1 ano** para os veículos **Berlingo** e **Jumper**.

A garantia de pintura cobre:

1. A renovação total ou parcial da pintura ou de tinta necessária para o **tratamento de um defeito** verificado pela CITROËN do Brasil ou por um representante.
2. Aplica-se sob condição expressa de que o veículo tenha sido sempre reparado respeitando integralmente as normas da CITROËN do Brasil e efetuado as revisões descritas no **caderno de manutenção definido pelo fabricante**.

Para continuar a beneficiar da garantia de pintura CITROËN, o utilizador deve **reparar os danos** devidos a causas exteriores nos **dois meses** a seguir à respectiva constatação; as reparações destes danos ficam a cargo do utilizador.

A garantia de pintura não cobre:

1. Danos à pintura ou à tinta da carroceria provocados pelo **ambiente**, tais como por efeitos atmosféricos, químicos, animais ou vegetais, areia, sal, projeção de pedras ou fenómenos naturais (granizo, inundações) e outros fatores exteriores (por um acidente ou não).
2. Danos devidos à **negligência do utilizador**, à apresentação tardia do defeito a eliminar ou ao desrespeito pelas indicações do fabricante.
3. Danos resultantes de **eventos não cobertos** pela Garantia contratual.
4. Consequências de reparações, transformações ou alterações realizadas por **empresas não autorizadas** pelo fabricante.

Garantia antiperfuração

A CITROËN do Brasil garante os veículos contra a perfuração (devida à corrosão do interior para o exterior da carroceria) a partir da data de entrega do veículo, de acordo com certificado de garantia constante no caderno de manutenção durante **06 anos para veículos de passeio e 05 anos para veículos utilitários**.

A garantia antiperfuração cobre:

1. A reparação ou substituição dos elementos reconhecidos como defeituosos pela CITROËN do Brasil ou seu representante, nos quais se verifique uma perfuração provocada por corrosão.
Aplica-se sob condição expressa de que o veículo tenha sido sempre reparado respeitando rigorosamente as normas do fabricante e de que o cliente tenha seguido os seguintes passos:
 - as revisões periódicas mencionadas no **Caderno de Manutenção**,
 - as visitas de garantia antiperfuração conforme descrito no **Caderno de Manutenção**,
 - a reparação de eventuais danos do veículo.
2. O ciclo de manutenção da Garantia antiperfuração prevê duas visitas periódicas de controle, a cargo do utilizador, a realizar obrigatoriamente **4 anos** (veículos de passeio) e **3 anos** (veículos utilitários) após

a data de início da Garantia antiperfuração e depois de 2 anos da última verificação, após ter procedido a uma lavagem completa do veículo, se necessário, o reparador verificará o estado do mesmo e determinará eventuais intervenções a efetuar e outras susceptíveis de serem cobertas pela Garantia antiperfuração CITROËN.

As deteriorações devidas a causas exteriores que possam provocar corrosão serão assinaladas nas páginas do **Caderno de Manutenção** destinadas ao efeito. Para além disso, qualquer intervenção na carroceria (devido a acidente, deteriorações, etc.) deverá ser sistematicamente seguida por uma visita de controle a realizar segundo as condições descritas neste caderno.

i Quando de um acidente ou dano a carroceria provocado por agente externo, o utilizador deve reparar, a seu próprio custo, respeitando as normas estabelecidas pela CITROËN do Brasil, no espaço de dois meses após as verificações. A descrição desta reparação será indicada no **Caderno de Manutenção**, especificando a razão social do reparador, a data de reparação, a quilometragem do veículo e o número da fatura liquidada. A apresentação deste **Caderno de Manutenção**, devidamente preenchido quando das revisões periódicas e das visitas de controle, será exigida para qualquer recurso no âmbito da garantia antiperfuração CITROËN.

A garantia antiperfuração não cobre:

1. Danos devidos à **negligência do utilizador** ou ao desrespeito pelas indicações do fabricante.
2. Danos resultantes de **eventos não cobertos** pela Garantia contratual.
3. Consequências da destruição dos produtos de proteção antiperfuração por um **tratamento adicional não previsto** no plano de manutenção.
4. **Consequências de reparações, transformações ou alterações** realizadas por empresas não autorizadas pelo fabricante.
5. Corrosão resultante da instalação de acessórios **não homologados** pelo fabricante e/ou instalados sem respeitar as indicações definidas por este.
6. **As transformações realizadas na carroceria.**
7. **Rodas e elementos mecânicos** que não façam parte integrante da carroceria.
8. Os danos resultantes de influências externas anormais, tais como impactos, substâncias químicas do meio ambiente, detritos de origem animal ou vegetal.
9. Os trabalhos realizados aplicáveis às perfurações devido a corrosão devem, obrigatoriamente, ser confiados à rede CITROËN.

■ Em caso de revenda do veículo, a garantia contra corrosão é transferida para o comprador seguinte até o fim do prazo de garantia, desde que as condições de aplicação da garantia tenham sido cumpridas por ambos os proprietários.

■ As intervenções realizadas a título de garantia antiperfuração não prolongam a duração da mesma.

Manutenção do seu CITROËN

A CITROËN definiu as revisões adequadas para cada veículo, integrando suas respectivas particularidades. Graças às competências da rede, pode-se assegurar que todas as operações previstas pelo fabricante sejam efetuadas de acordo com o preconizado.

As revisões CITROËN são constituídas por controles, abastecimentos de líquidos e operações indispensáveis para o funcionamento correto do seu veículo em função das condições de utilização, da quilometragem e da idade do mesmo.

Efetuar as revisões do seu CITROËN permitirá preservar o desempenho, segurança e confiabilidade de um correto funcionamento do respectivo veículo.

É considerado uso severo, algumas características como as descritas abaixo:

- uso permanente em pequenos trechos onde não ocorre o completo aquecimento do motor,
- utilização urbana (tipo táxi),
- pequenos trajetos repetidos, estando o motor frio abaixo da temperatura de funcionamento,
- funcionamento prolongado nas seguintes condições:
 - funcionamento em marcha lenta durante longo tempo para países onde a temperatura média é superior a 30° C,
 - funcionamento em marcha lenta durante longo tempo para países onde a temperatura média é inferior à - 15° C,
 - utilização excessiva em atmosfera poluída,
- utilização de combustíveis e lubrificantes de origem duvidosa ou que possuam sua composição adulterada.

O controle do nível de óleo do motor entre as revisões programadas é normal. Um nível de óleo insuficiente ou excessivo apresenta riscos de danos significativos para o motor do veículo. Assim, verifique regularmente este nível (em média entre 3.000 Km e 5.000 Km, estando o veículo em piso plano com o motor sem funcionar a pelo menos 30 minutos) em função da utilização do seu veículo. O volume de óleo correspondente ao mínimo e máximo da vareta de controle de nível de óleo do motor corresponde a aproximadamente 1,2 litros.

! O respeito às preconizações estabelecidas pelo fabricante é obrigatória, sendo que seu descumprimento pode causar danos ao bom funcionamento do veículo.

Revisões CITROËN - Veículos de Passeio

As revisões CITROËN são constituídas por operações sistemáticas e operações complementares, a efetuar conforme o veículo, o destino, sua quilometragem e idade.

São consideradas operações regulares os seguintes itens:

- Controle do nível e estado do líquido de arrefecimento (completar se necessário)
- Controle do nível do fluido de freio (completar se necessário)
- Controle do nível do reservatório do limpador de vidro (completar se necessário)
- Controle do estado das mangueiras, rótulas e buchas
- Controle visual das transmissões, terminais de direção, rótulas, coifas e lacres anti-violação.
- Controle do funcionamento dos mecanismos de abertura (capô, portas, vidros, telecomando, fechaduras, tampa do tanque e porta malas)
- Controle da estanqueidade e estado do cárter do motor e câmbio
- Controle do estado do sistema de exaustão (coletor, juntas, catalisador, silencioso e ponteira)
- Controle, estado e funcionamento dos limpadores dos vidros dianteiro/traseiro e dos lavadores
- Funcionamento do ar condicionado
- Funcionamento dos faróis, sinalização e iluminação
- Estado, perfil e pressão dos pneus (incluindo roda sobressalente)
- Aspecto geral da carroceria do veículo

MOTOR	CONDIÇÕES DE REVISÃO
1.2 12V FLEX	10.000 km (Tolerância: + ou - 1.000 km) ou 1 ano (O que ocorrer primeiro)
1.6 16V FLEX	
1.6 THP 16 V GASOLINA E FLEX	

Se o veículo não atingir as quilometragens acima durante um ano de uso, o plano de manutenção deverá ser realizado anualmente.

Conteúdo das revisões CITROËN

MOTORES	1.2 12V FLEX	1.6 THP 16V GASOLINA / FLEX
	1.6 16V FLEX	
OPERAÇÕES DE CONTROLE COMUNS ENTRE OS MODELOS	CADA	
Substituição do filtro de combustível	20 000 km	
Substituição do filtro do ar	20 000 km	
Controle do estado do filtro de habitáculo	20 000 km	
Substituição das velas de ignição	40 000 km ou 4 anos	
Substituição do líquido de arrefecimento / radiador	80 000 km ou 3 anos (O que ocorrer primeiro)	
Substituição do fluido de freio	A cada 2 anos	
Nível do fluido de direção assistida hidráulica (se equipado)	Verificar*	
Controle de nível do reservatório do limpador de vidro	Verificar*	
Controle do estado das mangueiras, rótulas e buchas	10 000 km	
Controle do estado dos protetores de borracha	30 000 km ou 2 anos	
Controle visual das transmissões, terminais de direção, rótulas, coifas e lacres anti-violação	10 000 km	
Ajuste dos mecanismos de abertura (capô, portas, vidros, telecomando, fechaduras, tampa do tanque e porta malas)	10 000 km	
Controle do estado e vazamento dos amortecedores	40 000 km	
Controle do curso da embreagem	20 000 km**	20 000 km**

(*) Verificar e completar o nível em cada revisão, se necessário.

(**) Conforme versão.

Conteúdo das revisões CITROËN

MOTORES	1.2 12V FLEX	1.6 THP 16V GASOLINA / FLEX
	1.6 16V FLEX	
OPERAÇÕES	CADA	
MOTOR		
Substituição do óleo do motor	10 000 km ou 1 ano	
Substituição do filtro de óleo e anel do bujão do cárter do motor	10 000 km ou 1 ano	
Controle da estanqueidade e estado do cárter do motor e câmbio	10 000 km	
Controle do estado do sistema de exaustão (Coletor, juntas, catalizador, silencioso e ponteira)	10 000 km	
Kit correia de acessórios (Correia + tensionador)	80 000 km ou 4 anos (O que ocorrer primeiro)	
Kit correia de distribuição (Correia + tensionador)	80 000 km ou 6 anos (O que ocorrer primeiro)	Não se aplica
Verificação da estanqueidade e estado da bomba d'água	80 000 km	
Correia elástica da bomba d'água	80 000 km ou 4 anos (O que ocorrer primeiro)*	Não se aplica
FREIOS		
Controle do desgaste das pastilhas de freio dianteira e traseira	10 000 km	
Controle do desgaste e limpeza das lonas do freio traseiro	20 000 km	Não se aplica
EQUIPAMENTOS		
Estado e funcionamento dos limpadores dos vidros diant/tras. e dos lavadores.	10 000 km	
Funcionamento do ar condicionado, vidros e retrovisores	10 000 km	
Funcionamento dos faróis, sinalização e iluminação	10 000 km	

(*) Somente motor 1.2 12V FLEX.

Conteúdo das revisões CITROËN

MOTORES	1.2 12V FLEX	1.6 THP 16V GASOLINA / FLEX
	1.6 16V FLEX	
OPERAÇÕES	CADA	
PNEUS E RODAS		
Estado, perfil e pressão (incluindo roda sobressalente)	10 000 km	
CARROCERIA		
Aspecto geral da carroceria do veículo. Presença de perfurações devido a corrosão, pontos de ferrugem e bolhas na pintura	10 000 km	
GERAL		
Ensaio de rodagem	10 000 km	
Preencher os campos relativos a revisão	10 000 km	

Operações complementares - Correia de distribuição

Substituição da correia de distribuição

A correia de distribuição é solicitada desde o arranque do motor até à sua parada completa, como tal, é normal desgastar-se em função de sua utilização.

Uma correia de distribuição defeituosa pode causar avarias nos componentes móveis do motor ocasionando sua parada.

Esta deve ser substituída de acordo com a periodicidade indicada pela marca CITROËN, em função do motor que equipa o seu veículo.

A periodicidade para substituição não poderá exceder a quilometragem indicada na tabela ao lado.

MOTOR	TODAS AS CONDIÇÕES DE UTILIZAÇÃO
1.2 12V FLEX	80.000 km ou 6 anos (O que ocorrer primeiro)
1.6 16V FLEX	

Revisões CITROËN - Veículos Utilitários

As revisões CITROËN são constituídas por operações sistemáticas e operações complementares, a efetuar conforme o veículo, o destino, sua quilometragem e idade.

São consideradas operações regulares os seguintes itens:

- Controle do nível e estado do líquido de arrefecimento (completar se necessário)
- Controle do nível do fluido de freio (completar se necessário)
- Controle do nível do reservatório do limpador de vidro (completar se necessário)
- Controle do estado das mangueiras, rótulas e buchas
- Controle visual das transmissões, terminais de direção, rótulas, coifas e lacres anti-violação
- Controle do funcionamento dos mecanismos de abertura (capô, portas, vidros, telecomando, fechaduras, tampa do tanque e porta malas)
- Controle do estado da correia de distribuição
- Controle da estanqueidade e estado do cárter do motor e câmbio
- Controle do estado do sistema de exaustão (coletor, juntas, catalisador, silencioso e ponteira)
- Controle, estado e funcionamento dos limpadores dos vidros dianteiro/traseiro e dos lavadores
- Funcionamento do ar condicionado
- Funcionamento dos faróis, sinalização e iluminação
- Estado, perfil e pressão dos pneus (incluindo roda sobressalente)
- Aspecto geral da carroceria do veículo

MOTOR	CONDIÇÕES DE REVISÃO
1.6 16V FLEX	10.000 km (Tolerância: + ou - 1.000 km) ou 1 ano (O que ocorrer primeiro)
1.6 BlueHDi 115 Diesel	20.000 km (Tolerância: + ou - 1.000 km) ou 1 ano (O que ocorrer primeiro)
2.0 BlueHDi 130 Diesel	

Se o veículo não atingir as quilometragens acima durante um ano de uso, o plano de manutenção deverá ser realizado anualmente.

Conteúdo das revisões CITROËN

MOTORES	1.6 16V FLEX	1.6 BlueHDi 115
		2.0 BlueHDi 130
OPERAÇÕES DE CONTROLE COMUNS ENTRE OS MODELOS	CADA	
Substituição do filtro de combustível	20 000 km	20 000 km ou 1 ano
Substituição do filtro do ar	20 000 km	20 000 km ou 1 ano
Controle do estado do filtro de habitáculo	20 000 km	20 000 km ou 1 ano
Substituição das velas de ignição	40 000 km ou 4 anos	Não se aplica
Substituição do líquido de arrefecimento / radiador	80 000 km ou 3 anos (O que ocorrer primeiro)	
Substituição do fluido de freio	A cada 2 anos	
Nível do fluido de direção assistida hidráulica (se equipado)	Verificar*	
Controle de nível do reservatório do limpador de vidro	Verificar*	
Controle do estado das mangueiras, rótulas e buchas	10 000 km	20 000 km
Controle do estado dos protetores de borracha	30 000 km ou 2 anos	20 000 km
Controle visual das transmissões, terminais de direção, rótulas, coifas e lacres anti-violação	10 000 km	20 000 km
Ajuste dos mecanismos de abertura (capô, portas, vidros, telecomando, fechaduras, tampa do tanque e porta malas)	10 000 km	20 000 km
Controle do estado e vazamento dos amortecedores	40 000 km	
Controle do curso da embreagem	20 000 km**	Não se aplica

(*) Verificar e completar o nível em cada revisão, se necessário.

(**) Conforme versão.

Conteúdo das revisões CITROËN

MOTORES	1.6 16V FLEX	1.6 BlueHDi 115	2.0 BlueHDi 130
OPERAÇÕES	CADA		
MOTOR			
Substituição do óleo do motor	10 000 km ou 1 ano	20 000 km ou 1 ano	
Substituição do filtro de óleo e anel do bujão do cárter do motor	10 000 km ou 1 ano	20 000 km ou 1 ano	
Controle da estanqueidade e estado do cárter do motor e câmbio	10 000 km	20 000 km	
Controle do estado do sistema de exaustão (Coletor, juntas, catalizador, silencioso e ponteira)	10 000 km	20 000 km	
Correia de distribuição*	80 000 km ou 4 anos	60 000 km ou 4 anos	80 000 km ou 4 anos
Kit correia de acessórios (Correia + tensionador)	80 000 km ou 4 anos	120 000 km ou 4 anos	
Kit correia de distribuição (Correia + tensionador)	80 000 km ou 6 anos	120 000 km ou 8 anos	160 000 km ou 8 anos
Verificação da estanqueidade e estado da bomba d'água	80 000 km	Não se aplica	
Substituição da bomba d'água	Não se aplica	120 000 km	160 000 km
FREIOS			
Controle do desgaste das pastilhas de freio dianteira e traseira	10 000 km	20 000 km	
Controle do desgaste e limpeza das lonas do freio traseiro	20 000 km		

*A utilização do veículo em atmosfera excessivamente empoeirada, poluída com partículas metálicas (minério de ferro, por exemplo) ou com alta taxa de salinidade (maresia) pode ocasionar a degradação prematura da correia de distribuição e do pinhão do virabrequim, podendo inclusive provocar a soltura dos dentes da correia de distribuição.

Conteúdo das revisões CITROËN

MOTORES	1.6 16V FLEX	1.6 BlueHDi 115
		2.0 BlueHDi 130
OPERAÇÕES	CADA	
EQUIPAMENTOS		
Estado e funcionamento dos limpadores dos vidros diant/tras. e dos lavadores.	10 000 km	20 000 km
Funcionamento do ar condicionado, vidros e retrovisores	10 000 km	20 000 km
Funcionamento dos faróis, sinalização e iluminação	10 000 km	20 000 km
PNEUS E RODAS		
Estado, perfil e pressão (incluindo roda sobressalente)	10 000 km	20 000 km
CARROCERIA		
Aspecto geral da carroceria do veículo. Presença de perfurações devido a corrosão, pontos de ferrugem e bolhas na pintura	10 000 km	20 000 km
GERAL		
Ensaio de rodagem	10 000 km	20 000 km
Preencher os campos relativos a revisão	10 000 km	20 000 km

Operações complementares - Correia de distribuição

Substituição da correia de distribuição

A correia de distribuição é solicitada desde o arranque do motor até à sua parada completa, como tal, é normal desgastar-se em função de sua utilização.

Uma correia de distribuição defeituosa pode causar avarias nos componentes móveis do motor ocasionando sua parada.

Esta deve ser substituída de acordo com a periodicidade indicada pela marca CITROËN, em função do motor que equipa o seu veículo.

A periodicidade para substituição não poderá exceder a quilometragem indicada na tabela ao lado.

MOTOR	TODAS AS CONDIÇÕES DE UTILIZAÇÃO
1.6 16V FLEX	80.000 km ou 6 anos (O que ocorrer primeiro)
1.6 BlueHDi 115	60.000 km ou 4 anos (O que ocorrer primeiro)
2.0 BlueHDi 130	80.000 km ou 4 anos (O que ocorrer primeiro)

Utilização severa do veículo

Caso o veículo seja utilizado predominantemente numa das seguintes condições:

- Reboque atrelado.
- Estradas poeirentas, arenosas ou lamacentas.
- Percursos breves (menos de 78 km/dia) e repetidos e/ou com temperaturas baixas.
- Motor que gira frequentemente em marcha lenta ou longos percursos a baixa velocidade ou em caso de longa inatividade.

É necessário efetuar as seguintes verificações com mais frequência do que a indicada no Plano de Manutenção Programada (a cada 20 000 km):

- Controle das condições e desgaste das pastilhas dos freios dianteiros.
- Controle do estado e limpeza das fechaduras do capô do motor, da porta lateral e das portas traseiras; limpeza e lubrificação das alavancas.
- Controle visual das condições: motor, caixa de câmbio, transmissão, segmentos rígidos e flexíveis das tubulações (escape/alimentação de combustível/freios) elementos de borracha (coifas/mangas/casquilhos, etc.).
- Controle do estado de carga e nível do líquido da bateria (eletrolito).
- Controle visual das condições das correias, rolamentos tensores e das polias dos conjuntos da distribuição e de comando dos acessórios.
- Controle e eventual substituição do óleo do motor e do filtro do óleo.
- Controle e eventual substituição do filtro antipólen.
- Controle e eventual substituição do filtro do ar.

CITROËN prefere **TOTAL**



ABASTEÇA COM CONFIANÇA

COM LUBRIFICANTES
TOTAL QUARTZ



Durante mais de 45 anos, TOTAL e CITROËN compartilharam valores comuns: excelência, criatividade e inovação tecnológica.

É com esse espírito que a TOTAL desenvolveu uma gama de lubrificantes TOTAL QUARTZ adaptados aos motores CITROËN, reduzindo ainda mais o consumo e protegendo o ambiente.

TOTAL e CITROËN testam a confiabilidade e o desempenho dos seus produtos durante competições automotivas em condições extremas.

Escolha lubrificantes TOTAL QUARTZ para conservar o seu veículo e para assegurar uma durabilidade e um desempenho ideais do seu motor.

Produtos recomendados - Veículos de Passeio

DESCRIÇÃO	Óleo Sintético 0W30	Óleo lubrificante para caixa de cambio automática	Óleo lubrificante para caixa de cambio mecânica	Óleo Lubrificante para direção assistida	Fluido para Freios	Líquido do sistema de arrefecimento	Periodicidade de troca
Produtos recomendados	TOTAL QUARTZ INEO FIRST	AW-1	75W80W	Total Fluide DA	Total Fluide CITROËN HBF	Supracoolant Diluido	A CADA
1.2 12V FLEX 1.6 16V FLEX							12 meses ou 10 000 km, o que ocorrer primeiro
1.6 THP 16V Gasolina/Flex							12 meses ou 10 000 km, o que ocorrer primeiro
Caixa de câmbio automática com gestão eletrônica tipo AT6							Sem troca, somente controle de nível se necessário
Caixa de câmbio tipo: MA/BE/MCM							Sem troca, somente controle de nível se necessário
Direção Assistida							Sem troca, somente controle de nível se necessário
Sistema de Freios							24 meses
Sistema de Arrefecimento							80.000 km ou 3 anos

Produtos recomendados - Veículos Utilitários

DESCRIÇÃO	Óleo Sintético 0W30	Óleo lubrificante para caixa de cambio mecânica		Óleo Lubrificante direção assistida	Fluido para Freios		Líquido sistema de	Aditivo Filtro FAP	Uréia	Periodicidade de troca
	TOTAL QUARTZ INEO FIRST	75W80W	9 FE 75W Total Transmission Gear	Total Fluide DA	Total Fluide CITROËN HBF	DOT 4 CLASSE 6	Supracoolant Diluído	EOLYS POWER FLEX	AdBlue	
PRODUTOS RECOMENDADOS										A CADA
1.6 16V FLEX										12 meses ou 10 000 km, o que ocorrer primeiro
1.6 BlueHDi 115 2.0 BlueHDi 130										12 meses ou 20 000 km, o que ocorrer primeiro
Caixa de câmbio tipo MA/BE										Sem troca, somente controle de nível se necessário
Caixa de câmbio tipo MG										Sem troca, somente controle de nível se necessário
Direção Assistida										Sem troca, somente controle de nível se necessário
Sistema de Freios 1.6 16V FLEX										24 meses
Sistema de Freios veículos Diesel										24 meses
Sistema de Arrefecimento										80.000 km ou 3 anos
Filtro de partículas (FAP)										80.000 km
Reservatório de Uréia										15 000 km*

* Item a ser verificado a cada 15 000 km e se necessário completar

Recomendações de manutenção

Palhetas de limpeza do para-brisas (conforme a versão): é de responsabilidade do proprietário zelar pela conservação das mesmas, podendo ser aplicado (passado) um pano úmido em sua face de contato com o vidro, favorecendo a sua longevidade. Independentemente da quantidade de km rodados, uma troca todos os anos favorece uma melhor visibilidade da estrada, em todas as condições atmosféricas e evita os riscos no pára-brisas.

O sistema de ar condicionado permitirá ao condutor conduzir num ambiente confortável, o que evitará sua fadiga. Um controle anual garante um funcionamento correto de todos os seus elementos, limitando o desenvolvimento das bactérias e o surgimento de maus odores.

A substituição de uma **única lâmpada**, quando queimada, provoca um desequilíbrio sistemático da iluminação, levando a curto prazo, a substituição da lâmpada simétrica.

Em todos os pneus, existem indicadores visuais de desgaste. Quando já não existir diferença entre o indicador e a superfície do pneu, está no momento de serem substituídos. A lei de trânsito é rígida quanto à circular com pneus cuja profundidade das ranhuras seja **inferior a 1,6 milímetros**.

Os amortecedores influenciam a eficácia da frenagem e o comportamento em estrada. É assim necessário um controle regular para sua segurança, bem como para o seu conforto de condução.

Para todas as questões relativas à manutenção do seu veículo, consulte um Concessionário CITROËN, que saberá recomendar produtos de qualidade e que respeitem o meio ambiente.

Recomendações de manutenção

Manutenção da carroceria

A CITROËN aplicou as melhores tecnologias para que a pintura do seu veículo possua um excelente aspecto e uma resistência ideal às agressões exteriores.

Tenha agora sob sua responsabilidade os cuidados com a carroceria do seu automóvel. Uma manutenção adaptada permitirá conservar as características protetoras e preservar o brilho original que contribuirá assim para preservar o valor do seu veículo ao longo dos anos.

O que fazer para cuidar da sua carroceria?	Quando	Como	Precauções específicas a respeitar	Produtos recomendados
Lavar a carroceria: Eliminar as sujeiras, pó, lama, dejetos de pássaros, resinas de árvores, secreções de insetos, pólen, entre outros agentes externos.	Frequentemente <u>Assim que possível</u> para os dejetos de pássaros, resinas, secreções de insetos, pólen, uma vez que contêm substâncias químicas agressivas para a pintura.	Lavagem manual	Eliminar os pós que possam provocar arranhões, utilizando água abundante no veículo antes de esfregar. Após a lavagem e enxaguar, secar o veículo utilizando uma pano macio para evitar resíduos calcários. Não utilizar esponjas com uma superfície abrasiva.	Esponjas limpas Shampoo suave e panos de microfibras.
		Lavagem de alta pressão	Respeitar as indicações de distância (1 metro) de pulverização, não direcionar o jato na guarnição das portas. Determinadas manchas (sfalto, etc...) podem necessitar de uma operação complementar.	
		Lavagem em máquina automática de rolos	Atenção às máquinas de lavagem com pouca manutenção, uma vez que as escovas podem provocar micro-arranhões, particularmente visíveis nas pinturas escuras.	

- ! - Não esfregar a carroceria a seco.
- Não lavar ao sol ou em condições de muito frio.
- Aumente as frequências das lavagens durante o Inverno, em zonas costeiras ou industriais (etc...) para eliminar os depósitos de iodo, as lamas, fuligens e os sais de estrada, que são muito corrosivos.
- Limpar bem debaixo do chassis e dos entre vãos das rodas.
- Não esfregar diretamente frutos e folhas de árvores, dejetos, gotas de resina, etc... Molhar com abundância os depósitos antes de os eliminar.
- É proibido utilizar diluentes ou gasolina.

Recomendações de manutenção

O que fazer para cuidar da sua carroceria?	Quando	Como	Precauções específicas a respeitar	Produtos recomendados
<p>Proteger a pintura:</p> <p>Limitar e evitar a acúmulo de sujeira.</p>	<p>No mínimo, 2 vezes por ano OU utilizando regularmente programas de lavagem nas máquinas automáticas com a adição de cera OU Após cada polimento.</p>	<p>Passagem manual do polimento OU nas máquinas automáticas com adição de cera.</p>	<p>Antes de encerar o veículo deve estar perfeitamente limpo e seco.</p> <p>Não aplicar em pleno sol.</p> <p>Respeite as instruções de utilização do produto Não aplicar o produto em plásticos ou borrachas.</p>	<p>Produto para encerar recomendado pela rede (sem abrasivo).</p> <p>Algodão ou panos de microfibras.</p>
<p>Eliminar os microarranhões</p>	<p>Unicamente em caso de micro-arranhões</p>	<p>Polimento à mão ou dirija-se a concessionária mais próxima</p>	<p>Antes de polir, o veículo deve estar perfeitamente limpo e seco. A utilização de um produto de polimento com uma carga abrasiva demasiado grande ou a utilização inadequada de uma máquina de polir pode deixar marcas e/ou degradar o brilho da pintura.</p> <p>Respeite as instruções de utilização do produto. Não aplicar o produto em plásticos ou borrachas Após o polimento, deve passar o lustro no veículo.</p>	<p>Produto de polimento recomendado pela rede.</p> <p>Algodão ou panos demicrofibras</p>
<p>Reparar os pequenos danos na pintura:</p> <p>Arranhões, escamações, impactos de gravilha (Pequenas pedras)</p>	<p>Rapidamente, caso seja visível a olho nú, para evitar a corrosão</p>	<p>Caneta de retoque da pintura. Se o dano for visível e de proporção considerada, contatar a rede.</p>	<p>Ler as condições de utilização do produto para efetuar a reparação dos danos superficiais.</p>	<p>Caneta de retoque da pintura, disponíveis nas cores específicas do seu veículo.</p>

- ! - Não utilizar diluente, para limpar a carroceria.
- Após a lavagem, acione o freio progressivamente para eliminar a água do sistema de freio.
- Não limpar por baixo do capô do motor com um jato de alta pressão.

Recomendações de manutenção

Cuidados com os revestimentos internos do veículo

O revestimento interno de seu veículo foi desenvolvido pela CITROËN empregando as melhores tecnologias para garantir uma vida útil superior, um excelente conforto e uma boa resistência às agressões exteriores.

O revestimento em couro é um produto natural, exigindo determinadas precauções de utilização e manutenção.

Cabe ao proprietário do veículo adotar todos os cuidados com o interior em couro. Uma manutenção adaptada e regular é indispensável para o prolongamento de sua vida útil. É necessário proteger e nutrir o couro para conservar a suavidade e o aspecto original.

O que fazer para cuidar da sua carroçeria?	Quando	Como	Precauções específicas a respeitar	Produtos recomendados
Limpar	Regularmente e, em caso de incidente, imediatamente.	Lavagem manual	Antes de limpar o couro, deve eliminar-se todos os resíduos que possam riscar a pele ao limpar. Para limpar o couro, umedecer um pano suave com água e sabão e esfregar suavemente a superfície. Não esfregar com muita força. Secar bem couro após a limpeza com um pano suave. Em caso de manchas de gordura, NUNCA limpar o couro com um líquido. Primeiro, deve absorver-se a mancha (com uma esponja ou talco, por exemplo). Em caso de manchas líquidas, absorver rapidamente com um pano ou um papel absorvente para evitar que o líquido penetre no couro.	Esponja. Sabão de pH neutro. Pano suave.
Desempoeirar	2 a 3 vezes por ano	Lavagem manual	Limpar a pele com um pano umedecido com água limpa e bem torcido para eliminar a poeira dos poros sem esfregar com força e evitando usar água calcária.	Pano suave.
Manter	Todos os anos	Manualmente	Desempoeirar e limpar couro antes de aplicar qualquer produto de manutenção.	Produto especial para couro.

- ! - Não utilizar solvente, detergentes, gasolina, álcool puro ou produtos de limpeza para limpar o couro.
- No caso da aplicação parcial de couro, ter cuidado para não danificar os outros materiais com os produtos de manutenção (tecidos, etc.).
- Em caso de danos mais graves (queimaduras, etc.), consultar um Concessionário CITROËN para obter mais informações.

Acompanhamento da manutenção

As páginas seguintes destinam-se a receber o carimbo do Concessionário CITROËN que efetuará a manutenção do seu veículo. Este concessionário deverá obrigatoriamente preencher os campos descritos abaixo, em função das condições de utilização.

Recomendamos que conserve as faturas e os documentos referentes à manutenção efetuada no seu veículo.

Em caso de revenda do veículo, é necessário transmitir toda documentação de bordo ao novo proprietário permitindo ao mesmo dar continuidade ao plano de manutenção constante no caderno de manutenção.

DATA: ____ / ____ / ____ KM: _____

Carimbo do Concessionário

PRÓXIMA VISITA

KM: _____ ou DATA: ____ / ____ / ____

DATA: ____ / ____ / ____ KM: _____

Carimbo do Concessionário

PRÓXIMA VISITA

KM: _____ ou DATA: ____ / ____ / ____

DATA: ___ / ___ / ___ KM: _____

Carimbo do Concessionário

PRÓXIMA VISITA

KM: _____ ou DATA: ___ / ___ / ___

DATA: ___ / ___ / ___ KM: _____

Carimbo do Concessionário

PRÓXIMA VISITA

KM: _____ ou DATA: ___ / ___ / ___

DATA: ___ / ___ / ___ KM: _____

Carimbo do Concessionário

PRÓXIMA VISITA

KM: _____ ou DATA: ___ / ___ / ___

DATA: ___ / ___ / ___ KM: _____

Carimbo do Concessionário

PRÓXIMA VISITA

KM: _____ ou DATA: ___ / ___ / ___

DATA: ___ / ___ / ___ KM: _____

Carimbo do Concessionário

PRÓXIMA VISITA

KM: _____ ou DATA: ___ / ___ / ___

DATA: ___ / ___ / ___ KM: _____

Carimbo do Concessionário

PRÓXIMA VISITA

KM: _____ ou DATA: ___ / ___ / ___

DATA: ___ / ___ / ___ KM: _____

Carimbo do Concessionário

PRÓXIMA VISITA

KM: _____ ou DATA: ___ / ___ / ___

DATA: ___ / ___ / ___ KM: _____

Carimbo do Concessionário

PRÓXIMA VISITA

KM: _____ ou DATA: ___ / ___ / ___

DATA: ___ / ___ / ___ KM: _____

Carimbo do Concessionário

PRÓXIMA VISITA

KM: _____ ou DATA: ___ / ___ / ___

DATA: ___ / ___ / ___ KM: _____

Carimbo do Concessionário

PRÓXIMA VISITA

KM: _____ ou DATA: ___ / ___ / ___

DATA: ___ / ___ / ___ KM: _____

Carimbo do Concessionário

PRÓXIMA VISITA

KM: _____ ou DATA: ___ / ___ / ___

DATA: ___ / ___ / ___ KM: _____

Carimbo do Concessionário

PRÓXIMA VISITA

KM: _____ ou DATA: ___ / ___ / ___

Verificações garantia anticorrosão perforativa - Passeio

A apresentação do cupom de verificação devidamente preenchido pelo representante da rede CITROËN que executou o serviço será exigida para todos os recursos da garantia Anticorrosão perforativa CITROËN.

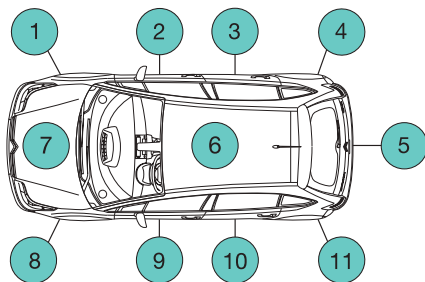

VERIFICAÇÕES A EFETUAR	1a	2a
Veículos particulares de passeio	4 anos após a entrega	6 anos após a entrega
Para recorrer à Garantia antiperfuração, é exigida a apresentação dos cupões correspondentes as verificações devidamente preenchidos pelo reparador que as tenha efetuado.		

Lavagem, se necessário (carroçaria, face inferior do piso, vão das rodas).

Verificação antiperfuração (tarifas de acordo com o aplicado ao nível local).

Verificações garantia anticorrosão perforativa - Utilitários

A apresentação do cupom de verificação devidamente preenchido pelo representante da rede CITROËN que executou o serviço será exigida para todos os recursos da garantia Anticorrosão perforativa CITROËN.

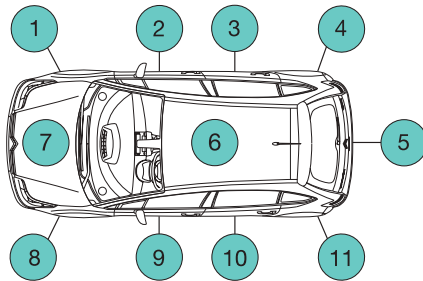

VERIFICAÇÕES A EFETUAR	1a	2a
Veículos Utilitários	3 anos após a entrega	2 anos após a 1ª verificação
Para recorrer à Garantia antiperfuração, é exigida a apresentação dos cupões correspondentes as verificações devidamente preenchidos pelo reparador que as tenha efetuado.		

Lavagem, se necessário (carroçaria, face inferior do piso, vão das rodas).

Verificação antiperfuração (tarifas de acordo com o aplicado ao nível local).

1º CONTROLE Data : Km :

Previsão de intervenções em garantia: sim não

REPARAÇÕES RECOMENDADAS AO CLIENTE : **REPARAÇÕES REALIZADAS :**

Nº da ordem de serviço de verificação:

Relatório :

-
-
-
-
-

Orçamento N° :

Data

CARIMBO DO REPARADOR

Relatório N° :

Data

CARIMBO DO REPARADOR

CARIMBO DO REPARADOR

PRÓXIMA MANUTENÇÃO PERIÓDICA:

REALIZAR AOSKM

OU

NO DIA/...../.....

2º CONTROLE Data : Km :

Previsão de intervenções em garantia: sim não

REPARAÇÕES RECOMENDADAS AO CLIENTE : **REPARAÇÕES REALIZADAS :**

Nº da ordem de serviço de verificação:

Relatório :

-
-
-
-
-

Orçamento N° :

Data

CARIMBO DO REPARADOR

Relatório N° :

Data

CARIMBO DO REPARADOR

CARIMBO DO REPARADOR

PRÓXIMA MANUTENÇÃO PERIÓDICA:

REALIZAR AOSKM

OU

NO DIA/...../.....

Substituição do Motor _____

Data: _____

Quilometragem: _____

O.S.: _____

Número do Motor Antigo: _____

Número do Motor Novo: _____

Concessionário: _____

Substituição do Motor _____

Data: _____

Quilometragem: _____

O.S.: _____

Número do Motor Antigo: _____

Número do Motor Novo: _____

Concessionário: _____

Substituição da Transmissão Automática ou Mecânica

Data: _____

Quilometragem: _____

O.S.: _____

Número da Transmissão Antiga:

Número da Transmissão Nova: _____

Concessionário: _____

Substituição da Transmissão Automática ou Mecânica

Data: _____

Quilometragem: _____

O.S.: _____

Número da Transmissão Antiga:

Número da Transmissão Nova: _____

Concessionário: _____

**Substituição do AirBag
e
Cintos de Segurança
pirotécnicos**

(15 anos)

Data: _____

Quilometragem: _____

Nº da O.S.: _____

Carimbo do representante oficial

**Substituição do AirBag
e
Cintos de Segurança
pirotécnicos**

(30 anos)

Data: _____

Quilometragem: _____

Nº da O.S.: _____

Carimbo do representante oficial

Substituição do hodômetro

As informações que seguem devem ser preenchidas em caso de substituição do velocímetro e hodômetro:

Data da substituição:/...../.....

Quilometragem do hodômetro anterior:

--	--	--	--	--	--

Quilometragem do novo hodômetro:

--	--	--	--	--	--

Nome, endereço, assinatura e carimbo do reparador que efetuou a intervenção:

**CARIMBO DO
REPARADOR**

Mudança de endereço ou de proprietário

Se mudar de endereço ou se revender o seu veículo, devolva o cupom preenchido a um representante da rede CITROËN, ou contate a central de atendimento especializado CITROËN ou através do site da CITROËN.

V.I.N.

--	--	--	--	--	--	--	--	--	--	--	--	--	--	--	--	--	--	--	--	--

MUDANÇA DE ENDEREÇO REVENDA DO VEÍCULO NOVOS
DADOS

V.I.N.

--	--	--	--	--	--	--	--	--	--	--	--	--	--	--	--	--	--	--	--	--

MUDANÇA DE ENDEREÇO REVENDA DO VEÍCULO NOVOS
DADOS

CITROËN Assistance

A CITROËN do Brasil felicita-o pela compra do seu CITROËN.

Ao tomar esta importante decisão, você adquiriu um veículo de excelente qualidade e assegurou as vantagens de uma assistência exclusiva.

Conceito:

O CITROËN Assistance oferece uma assistência completa 24 horas por dia, com uma série de serviços estudados com o propósito de evitar todo e qualquer inconveniente inerente a uma imobilização do veículo CITROËN, consequência de uma possível pane ou acidente.

Os serviços são gratuitos durante o período de garantia contratual de todos os veículos presentes no Manual e Caderno de Manutenção

Leia com atenção o manual para saber como proceder corretamente no caso de necessidade de todas as condições e restrições do contrato.

Como utilizar o CITROËN Assistance:

No caso de pane elétrica, mecânica ou acidente, ligue gratuitamente para o **0800 011 2020** e informe:

- Nome completo do proprietário do veículo
- Número do chassi do veículo
- Telefone para contato
- Local onde se encontra
- Motivo da chamada

Atenção: os serviços não organizados e/ou não autorizados pela CITROËN Assistance não darão direito posterior a restituição e nem indenização compensatória.

Definições:

Veículos assistidos: todo veículo CITROËN, adquirido na rede de concessionárias CITROËN do Brasil, excluindo os utilizados como taxi e veículos de aluguel.

Período de validade:

a) **36 (trinta e seis) meses a contar da data de entrega para o proprietário deste veículo (0 km), para os modelos Novo C3, Aircross, C4 Cactus, C4 Lounge, C4 Picasso e Gran C4 Picasso.**

b) **36 meses, ou 100.000 km (o que ocorrer primeiro) para o veículo Jumpy e 12 meses para os veículos Berlingo e Jumper, sem limite de quilometragem, a contar da data de entrega para o proprietário deste veículo (0 km).**

Todos os veículos CITROËN saem de fábrica com o serviço de assistência 24 horas gratuitamente.

Obs: A validade está vinculada ao veículo e não ao proprietário de maneira que mesmo que o veículo seja vendido a um 2º ou 3º proprietários, este veículo continuará a contar com o serviço CITROËN Assistance até o término do período de validade, desde que este proprietário preencha e envie a Ficha de Alteração de Dados à CITROËN do Brasil.

Beneficiário:

Todo condutor do veículo acima descrito, desde que legalmente habilitado, assim como toda a pessoa transportada a título gratuito, encontra-se no veículo na hora do evento, dentro dos limites legais de capacidade do mesmo.

Territorialidade:

Válido em todo o território da República Federativa do Brasil, observadas as cláusulas concernentes ao domicílio do cliente e obedidas as franquias quilométricas estabelecidas.

Obs: O serviço específico de reboque que está disponível também nos países do **MERCOSUL**. Para acessar este serviço fora do território brasileiro ligar para o número **00 55 11 4334-8785** (pedir para a telefonista local fazer chamada a cobrar).

Este serviço abrange unicamente o reboque do veículo para a concessionária da marca CITROËN mais próxima do evento no território brasileiro.

Domicílio:

Endereço e município declarados no momento da compra do veículo seja ele residencial ou comercial ou aquele informado na “Ficha de Alteração de Dados” enviado para a CITROËN do Brasil.

Condições intervenção:

O CITROËN Assistance tem por objetivo oferecer serviços de autossocorro aos seus usuários, conforme descrito no manual de Condições Gerais, em caso de pane elétrica ou mecânica e em caso de acidentes não provocados pelo condutor do veículo.

ENTENDE-SE POR PANE TODO DEFEITO MECÂNICO OU ELÉTRICO QUE NÃO IMPLIQUE RESPONSABILIDADE DO USUÁRIO E QUE TORNE IMPOSSÍVEL O DESLOCAMENTO DO VEÍCULO POR SEUS PRÓPRIOS MEIOS.

Obs: os veículos rebocados ou transportados por intermédio do serviço CITROËN Assistance serão obrigatoriamente levados para a concessionária autorizada CITROËN mais próxima do evento.

Descrição dos serviços:

A seguir serão descritos os serviços que poderão ser acionados após a chamada à plataforma de atendimento:

Assistência técnica

1. **Reparo no local:** em caso de pane elétrica que seja decorrente da insuficiência de carga na bateria de partida, o CITROËN Assistance providenciará e custeará o envio de um mecânico ao local para o serviço de partida auxiliar.
2. **Reboque/transporte:** em caso de pane ou acidente em que o veículo esteja imobilizado e que não seja possível a organização do reparo no local, o CITROËN Assistance providenciará e custeará o reboque/transporte do mesmo até a concessionária CITROËN mais próxima.
3. **Taxi** (incidente a menos de 100 km do domicílio do beneficiário): caso ocorra a pane ou acidente, previamente atendido pelo CITROËN Assistance, o benefício poderá solicitar um taxi para ele e todos os ocupantes do veículo (respeitando o limite de capacidade legal do veículo) ou até 99 km do local onde ocorreu a pane.
4. **Retorno ao domicílio:** caso ocorra a pane ou acidente, previamente atendidos CITROËN Assistance e o veículo venha a ficar imobilizado em uma concessionária CITROËN, não podendo ser consertado

num prazo de 24 (vinte e quatro) horas, estando a mais de 100 (cem) km de distância do domicílio do beneficiário e se o mesmo desejar esperar pelo conserto, a CITROËN Assistance organizará e custeará o retorno de todos os ocupantes do veículo (respeitando o limite de capacidade legal do veículo) até o domicílio do beneficiário. Este retorno pode ser por via aérea (classe econômica) ou rodoviária a critério do CITROËN Assistance. Caso o cliente esteja em viagem e decida por prosseguir viagem, este poderá ser oferecido, desde o custo e/ou distância sejam equivalentes ao do retorno ao domicílio.

5. **Serviço de passagem para a retirada do veículo:** uma vez tendo sido disponibilizado o serviço de taxi de acordo com o item 2, será colocado à disposição do beneficiário um taxi para que este possa buscar seu veículo; caso tenha sido disponibilizado o retorno ao domicílio, de acordo com item 3 das Condições Gerais, será colocado a disposição do beneficiário uma passagem, aérea (classe econômica) ou rodoviária, a critério da operadora do CITROËN Assistance, para que este possa buscar seu veículo.
6. **Hospedagem:** se a pane ou acidente previamente atendidos pelo CITROËN Assistance ocorrerem a mais de 100 (cem) km do domicílio do beneficiário e se a

reparação durar mais de 24 (vinte e quatro) horas, o mesmo poderá optar por ficar hospedado no local. Neste caso, o CITROËN Assistance pagará até 3 (três) diárias, de acordo com a disponibilidade do local, para cada ocupante do veículo, respeitando o limite de capacidade legal de cada veículo. Qualquer outra despesa extra correrá por conta do beneficiário.

- 7. Perda, roubo ou furto de documentos:** estando a mais de 100 (cem) km do domicílio no caso de perda, roubo ou furto dos documentos do cliente (como identidade, carteira de habilitação ou documentos do veículo), o CITROËN Assistance oferece um serviço de despachante para assessorar as formalidades necessárias ao prosseguimento da viagem; ou rovidenciara a retirada de cópias dos documentos na residência ou local de trabalho do beneficiário e os remeterá para o local da ocorrência, desde que os mesmo atendam às exigências postal de até 1 (um) km.

Obs: caso não seja possível a remessa de documentos no mesmo dia, o CITROËN Assistance não será responsável por custos de hospedagem ou outros decorrentes da demora do envio.

- 8. Carro reserva:** no caso de panes mecânicas ou elétricas previamente atendidas pelo CITROËN Assistance, ocorridas a mais de 100 (cem) km do domicílio do

beneficiário, sendo necessário um período superior a 24 (vinte e quatro) horas para o reparo do veículo assistido pelo serviço técnico CITROËN, será cedido um veículo de aluguel, a ser retirado pelo beneficiário na locadora mais próxima do evento, do tipo popular com ar condicionado e direção hidráulica, de acordo com as possibilidades de estrutura do local onde ocorreu o evento, por um período máximo de 3 (três) dias, para uso local ou retorno ao domicílio, sendo que nesta última opção, o beneficiário deverá devolver o veículo locado à locadora ou arcar com os custos da sua devolução. Não estão inclusas as despesas com combustível e pedágio. Este serviço está condicionado aos requisitos e exigências das locadoras locais como, por exemplo: ser maior de 21 (vinte e um) anos, dispor de carteira de habilitação emitida há mais de 2 (dois) anos e ter limite de crédito disponível no momento para caução do veículo locado.

Observações Importantes

1. O carro reserva objeto deste item, é cedido exclusivamente para as circunstâncias mencionadas;
2. Os itens 3, 4, 6 e 8 não são cumulativos;
3. A locação do veículo respeita as normas do mercado locador.

Disposições finais

O CITROËN Assistance oferecerá todas as prestações em função das disponibilidades locais em matéria de hospedagem, locadora de automóveis e transportes. As prestações que não forem solicitadas no momento do problema, ou não forem organizadas pelo CITROËN Assistance, não darão direito a restituição posterior ou indenização compensatória. Em nenhum caso o CITROËN Assistance arcará com os gastos que o beneficiário teria normalmente suportado, tais como gastos com combustível, pedágio e restaurante.

Exclusões

- O CITROËN Assistance só poderá agir dentro dos limites estabelecidos pelas autoridades legais e não se responsabilizará em caso de infração voluntária do beneficiário as legislações em vigor.
- O CITROËN Assistance não se responsabilizará pela não prestação dos seus serviços em caso de greve, tumultos, interdições oficiais, atos de vandalismo, efeitos nucleares ou radioativos, casos fortuitos da natureza e de força maior.
- Os eventos ocorridos em consequência da participação do beneficiário em atividades do tipo "rachas", esportes perigosos ou de competição, rallies ou provas preparatórias, excluem a obrigação da prestação de serviços.

- Os eventos ocorridos por: má manutenção do veículo; descuido do condutor do veículo; trafegar por estradas ou locais não recomendados pelas autoridades e/ou não adequados a veículos de passeio; estar o veículo em desrespeito às normas de segurança recomendadas pelo fabricante ou autoridades.
- Os acidentes produzidos em virtude de ingestão intencional de tóxicos, narcóticos ou bebidas alcoólicas.
- Os eventuais acidentes que ocorram fora de estradas, ruas e rodovias, em circunstâncias excepcionais, exigindo equipamentos de socorro que não o tradicional reboque.
- Nos veículos acidentados que tenham sido dados como perda total por empresa seguradora, mesmo que venham estes veículos a ser adquiridos em leilão etc. e recuperados em oficinas de terceiros, os serviços de assistência 24 horas do CITROËN Assistance ficam automaticamente suspensos.
- **Importante:** A CITROËN se reserva ao direito de alterar, incluir ou excluir quais serviços destas Condições Gerais do CITROËN Assistance, estando o consumidor ciente que na data em que ocorrer o evento deverá consultar o CITROËN Assistance através **0800 011 2020**, pois trata-se de um serviço que lhe é fornecido de forma gratuita.







Termo de Recebimento e Ciência

Declaro por intermédio do presente, que recebi da concessionária
..... , os seguintes itens referentes ao modelo.....
chassis que adquiri na data de:/...../.....

Manual do Proprietário

Manual CITROËN Assistance

Manual de Manutenção e Garantia

Chave Reserva

Declaro também que estou ciente sobre os termos e condições constantes do Manual de Manutenção e Garantia.

Nome:

Data:...../...../.....

RG ou CPF:

ENTREGA

